

De Multifunctionele Printer uitpakken

1. Zoek een plaats voor de printer.

WAARSCHUWING: De printer moet door minimum twee personen worden opgetild.









1. Laat voldoende ruimte om de papierlade, kleppen en deuren te openen, en om de opties aan te brengen. Het is ook belangrijk om voldoende ruimte rond de printer te laten voor een goede ventilatie.

1. Zorg voor een gepaste omgeving:

- 1. Een stabiel, horizontaal oppervlak
- 1. Niet blootgesteld aan de directe luchtstroom van airconditioners, verwarmingselementen of ventilators
- 1. Uit de buurt van zonlicht, extreme vochtigheid of hoge temperatuurschommelingen houden.
- 1. Een schone, droge en stofvrije plaats.

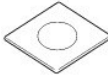
OPMERKING: Laat de printer in de doos tot u klaar bent om hem te installeren.

2. Controleer of de doos naast de **Dell™ Laser multifunctionele laserprinter 1815dn** de volgende items bevat. *Indien er een item ontbreekt, neemt u contact op met Dell:*

 tonercassette	 netsnoer ^a
 Gebruikershandleiding	 telefoonsnoer
 Cd Stuurprogramma's en hulpprogramma's ^b	 terminator ^c
 Installatieschema	 snelle naslaggids (optioneel)

- a. De stroomkabel en de telefoonkabel kunnen er anders uitzien dan wat er in uw land is vereist.
- b. De CD *Stuur- en hulpprogramma's* omvat de printerstuurprogramma's van Dell, scannerstuurprogramma's, het instellingsprogramma voor de printer, IP-instellingen, het Macintosh-stuurprogramma, het Linux-stuurprogramma, het Dell Toner Management-systeem™, Dell ScanCenter™, PaperPort® en een HTML-handleiding.
- c. Dit item wordt slechts in een beperkt aantal landen geleverd.

OPMERKING: Gebruik de telefoonkabel die met uw printer werd meegeleverd. *Indien u een andere kabel wilt gebruiken, neem dan een kabel AWG #26 of kleinere diameter met een lengte van maximum 250 cm.*

OPMERKING: Het netsnoer mag alleen op een geaard stopcontact worden aangesloten.

3. Bewaar de doos en het verpakkingsmateriaal in het geval de printer opnieuw moet worden verpakt.
4. Verwijder de verpakkingstape aan de voorkant, achterkant en zijkanten van de printer.





5. Verwijder het etiket volledig van de scannermodule door er voorzichtig aan te trekken. De ontgrendelingsschakelaar van de scanner gaat automatisch in ontgrendelstand door VOORUIT te schuiven.

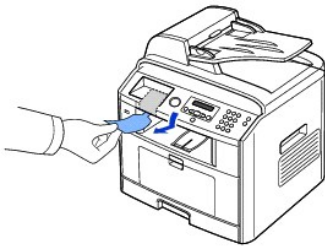

OPMERKING: Overtuig u ervan dat de scanner ontgrendeld is door het scannerdeksel te openen en door de glasplaat te kijken of de blauwe grendel in de ontgrendelstand (↔) staat. *Indien de grendel niet in de ontgrendelstand staat* moet u onder het bedieningspaneel grijpen en de grendel naar voren trekken.

OPMERKING: Wanneer u de printer verplaatst of u hem een langere tijd niet gebruikt, moet u de schakelaar zoals afgebeeld ACHTERUIT schuiven om de printer te vergrendelen. Pas nadat de schakelaar weer is ontgrendeld, kunt u documenten scannen of kopiëren.

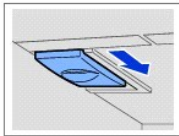

6. Op het bedieningspaneel is er extra ruimte voorzien om de snelle startgids op te bergen (optioneel) zodat u die makkelijk kunt raadplegen. Verwijder de kleefband aan de achterzijde van de snelle startgids (optioneel).

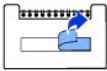

7. Maak de snelle startgids (optioneel) vast aan de ruimte op het bedieningspaneel.

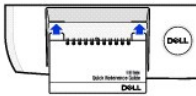

Over uw Multifunctionele Printer

Dit zijn de belangrijkste onderdelen van de printer. Volgende afbeeldingen tonen de standaard Dell Laser MFP 1815dn en een eraan bevestigde optionele lade 2:

Voorkant



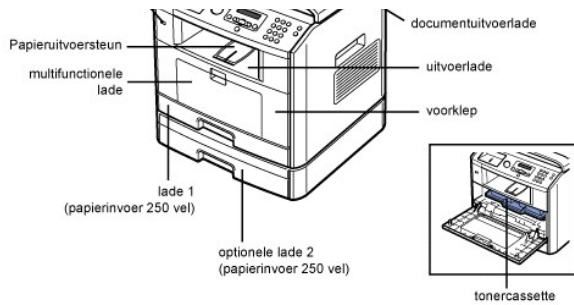

Achterkant

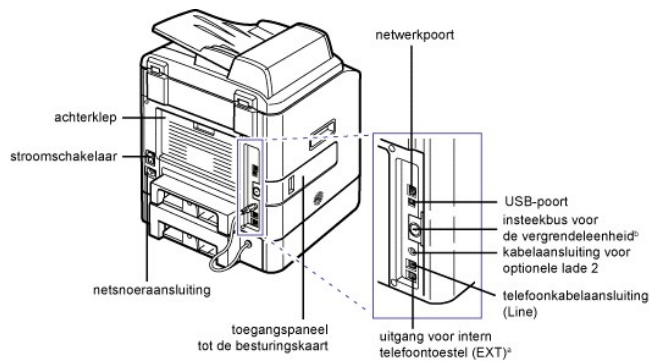

- Indien er in uw land (zoals Duitsland, Zweden, Denemarken, Oostenrijk, België, Italië, Frankrijk en Zwitserland) een seriële telefoonverbinding wordt gebruikt, moet u het afsluitkapje van de telefoonconnector verwijderen en de meegeleverde terminator insteken.
- U kunt een vergrendelingseenheid kopen en installeren om de verwijdering van de geïnstalleerde geheugenkaart te voorkomen.

Functies van de knoppen op het bedieningspaneel



Veelgebruikte toetsen

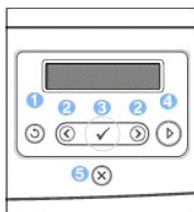

Druk op:	Om:
1	Terug te keren naar het hogere menu.
2	Door de beschikbare opties te scrollen.
3	De keuze op de display te bevestigen.
4	Een taak te starten.
5	Een operatie op elk ogenblik te onderbreken of naar het hoofdmenu terug te keren.

Toetsenpaneel





Druk op:	Om:
1	Het nummer te kiezen of alfanumerieke tekens in te voeren.
2	Veel gebruikte faxnummers in het geheugen op te slaan of om opgeslagen faxnummers of e-mail-adressen te zoeken. Ook telefoonboeklijsten af te drukken.
3	In de bewerkmodus een pauze in het faxnummer in te lassen.

Lettertypen

De laserpinter van Dell ondersteunt de volgende lettertypen:

PCL Fonts

■ BitStream Speedo font (Intellifont compatible)

Albertus	marigold
Albertus Extrabold	CG Omega
Antique Olive	CG Omega Italic
Antique Olive Italic	CG Omega Bold
Antique Olive Bold	CG Omega Bold Italic
Clarendon Condensed	CG Times
Coronet	CG Times Italic
Courier	CG Times Bold
Courier Italic	CG Times Bold Italic
Courier Bold	Univers Medium
Courier Bold Italic	Univers Medium Italic
Garamond Antiqua	Univers Bold
Garamond Kursiv	Univers Bold Italic
Garamond Halbfett	Univers Medium Condensed
Garamond Kursiv Halbfett	Univers Medium Condensed Italic
Letter Gothic	Univers Bold Condensed
Letter Gothic Italic	Univers Bold Condensed Italic
Letter Gothic Bold	

■ True Type fonts

Arial	Times New Roman
Arial Italic	Times New Roman Italic
Arial Bold	Times New Roman Bold
Arial Bold Italic	Times New Roman Bold Italic
Symbol	Wingdings

■ Bit Map fonts

Line Printer (16.67 pitch, 8.5 point, bit-map font)

Tonercassette plaatsen

1. Open de voorklep.



⚠ WAARSCHUWING: Om beschadiging te vermijden, mag u de tonercassette niet langer dan enkele minuten blootstellen aan licht.

2. Haal de tonercassette uit de zak en schud de cassette goed heen en weer om de toner gelijkmatig in de cassette te verdelen.

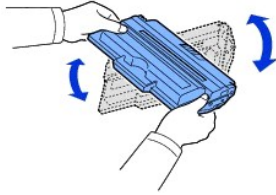

OPMERKING: Als er toner in contact komt met uw kleding, veeg de toner dan met een droge doek af en was uw kleding in koud water. De toner zet zich immers vast in de stof als u warm water gebruikt.

WAARSCHUWING: Raak de groene onderzijde van de tonercassette niet aan. Gebruik de hendel op de cassette en vermijd zo dat u dit gebied aanraakt.

3. Houd de tonercassette aan de handgreep vast, schuif ze in de printer tot ze goed vast zit.

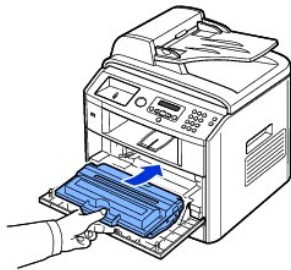

4. Sluit de klep aan de voorzijde.

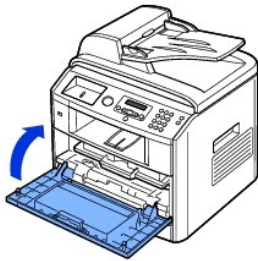

Papier plaatsen

U kunt tot 250 vel gewoon papier (75 g/m²) in de papierlade plaatsen.

OPMERKING: Stel het papiersoort en -formaat in nadat u papier in de papierlade hebt geplaatst. Zie "[Het Papierformaat instellen](#)" en "[Het Papierformaat instellen](#)" voor het te gebruiken papier bij kopiëren en faxen, of "[Tabblad Papier](#)" bij pc-druk.

Papier plaatsen:

1. Trek de papierlade open en trek ze uit de printer.





2. Indien u papier in de lade plaatst dat langer is dan een standaardformaat (Letter of A4), zoals Legal-papier, ontgrendel dan de geleidervergrendeling door erop te drukken en schuif de papierlengtegeleider volledig uit tot de volledige lengte van de papierlade is bereikt.

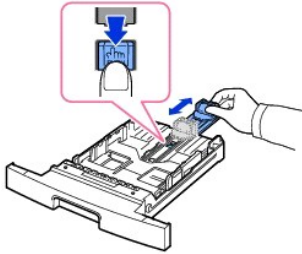

3. Buig de bundel papier om de vellen die aan elkaar geplakt zitten, en waai er ze uit. Zorg dat u de afdrukmedia niet vouwt of kreukt. Maak er op een vlakke ondergrond een rechte stapel van.

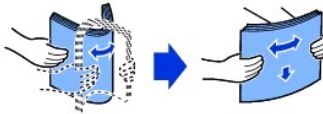

4. Plaats de papierstapel met de te bedrukken zijde naar beneden in de papierlade.

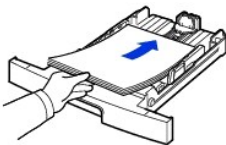

5. Zorg ervoor dat het papier niet boven het aan de binnenkant van de lade aangegeven maximum komt.

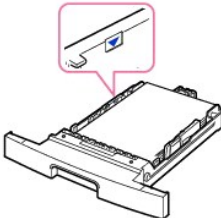

OPMERKING: Als u te veel papier in de papierlade plaatst, kan dit papierstoringen veroorzaken.

6. Schuif de lengtegeleider zachtjes tegen de stapel papier aan.

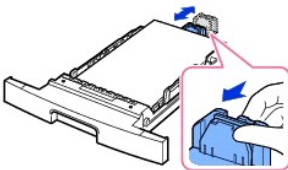

Stel bij papierformaten die kleiner dan Letter zijn de voorste papierlengtegeleider zo in dat deze de stapel papier net aanraakt.

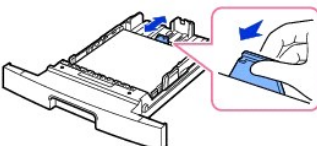

- Knijp, zoals afgebeeld, op de papierbreedtegeleider en schuif hem naar de papierstapel toe tot hij lichtjes de zijkant van de stapel raakt.

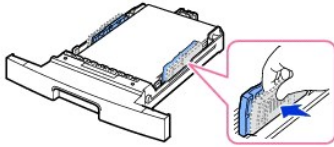

OPMERKING: Als u de papiergeleiders niet nauwkeurig instelt, kan het papier vastlopen.



- Schuif de papierlade weer in de printer.



- Papiersort en -formaat instellen. Zie "[Het Papierformaat instellen](#)" en "[Het Papierformaat instellen](#)".

Aansluiten

Het telefoonsnoer aansluiten

- Steek een uiteinde van de telefoonkabel in de telefoonkabelaansluiting (Line) en het andere uiteinde in een actieve wandstekerbus.

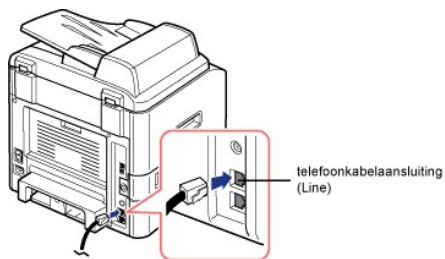

Om een telefoon en/of antwoordapparaat aan uw printer aan te sluiten, moet u het afsluitkapje uit de uitgang voor het interne toestel (EXT) (☎) verwijderen en de telefoon of het antwoordapparaat met de uitgang voor het interne toestel (EXT) verbinden.

Indien uw printer niet van een afsluitkapje werd voorzien, kunt u de telefoon of het antwoordapparaat direct met de uitgang voor het interne toestel (EXT) (☎) verbinden.

OPMERKING: Zie "[Een antwoordapparaat gebruiken](#)" of "[Een computermodem gebruiken](#)" voor meer informatie.



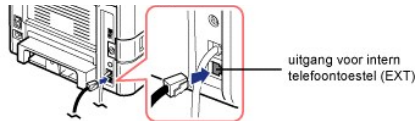

Naar een intern telefoontoestel of antwoordapparaat

Indien er in uw land (zoals Duitsland, Zweden, Denemarken, Oostenrijk, België, Italië, Frankrijk en Zwitserland) een seriële telefoonverbinding wordt gebruikt, moet u het afsluitkapje van de uitgang voor het interne toestel (EXT) (EXT) verwijderen en de meegeleverde terminator insteken.

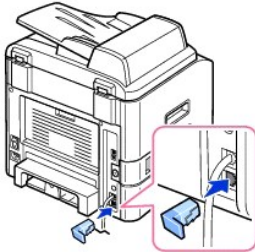

De Printerkabel aansluiten

De printer met een computer verbinden

Een lokale printer is een printer die via een USB-kabel met uw computer is verbonden. *Indien uw printer met een netwerk i.p.v. met uw computer is verbonden, sla deze stap dan over en ga verder met "[De printer aan het netwerk aansluiten](#)".*

- ☒ **OPMERKING:** USB-kabels worden apart verkocht. Contacteer Dell om een USB-kabel te kopen.
- ☒ **OPMERKING:** Gebruik een gecertificeerde USB-kabel om de printer met de USB-poort te verbinden. U moet een kabel van 3 m lengte kopen die voor USB 2.0 geschikt is.

Ga als volgt te werk om de printer met een computer te verbinden:

1. Zorg dat de printer, computer en alle andere aangesloten apparatuur is uitgeschakeld en van de netvoeding is gekoppeld.
2. Sluit een USB-kabel aan de USB-poort van uw printer aan.

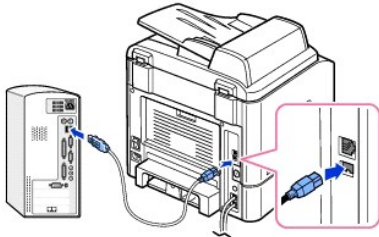

3. Sluit het andere einde van de kabel aan een vrije USB-poort van uw computer aan, maar niet aan deze voor het USB-toetsenbord.

De printer met een netwerk verbinden

1. Zorg dat de printer, computer en alle andere aangesloten apparatuur is uitgeschakeld en van de netvoeding is gekoppeld.
2. Verbind een uiteinde van een standaard UTP-netwerkkabel (Unshielded Twisted Pair) van categorie 5 met een LAN-drop of -hub en het andere uiteinde met de Ethernet-netwerkpoort aan de achterkant van de printer. De printer past zich automatisch aan de netwerksnelheid aan.

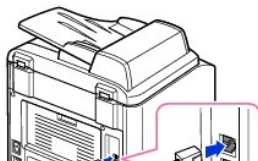

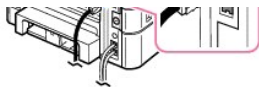

OPMERKING: Nadat u de printer hebt aangesloten, moet u de netwerkparameters op het bedieningspaneel configureren. Zie "[Een netwerkconfiguratiepagina afdrukken](#)".

Stroomvoorziening van de Multifunctionele Printer

- WAARSCHUWING:** Het fuserbereik achteraan in de printer warmt sterk op vanaf het moment dat de printer wordt aangezet.
- WAARSCHUWING:** Wees voorzichtig en raak hete onderdelen niet aan.
- WAARSCHUWING:** Haal de printer niet uit elkaar wanneer deze aanstaat. *Wanneer u dit wel doet, kunt u een elektrische schok krijgen.*

Ga als volgt te werk om de printer aan te zetten:

1. Steek een uiteinde van de stroomkabel in de stroomkabelaansluiting aan de achterkant van de printer en het andere uiteinde in een correct geaard stopcontact.
2. Druk op de aan/uit-schakelaar om de printer aan te zetten. **Opwarmen...** verschijnt op het weergavescherm en geeft aan dat de printer ingeschakeld is.

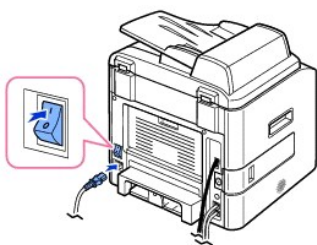

Zie "[De taal van de display wijzigen](#)" voor informatie over het instellen van een andere taal voor het display.

Menufuncties van de Dell Laser MFP 1815dn

1. Papierinstel.	2. St. inst. kop.	3. St. instel. fax	
Papierformaat	Aantal exempl.	Contrast	Autom. rapport
Type papier	Zoom	Resolutie	Aut. verklein.
	Contrast	Opn. na bels.	Grootte neger.
	Kwaliteit	Ontvangstmodus	Code ontvangen
	Selecteer lade	Tijd ts kiesp.	DRPD-modus
	Dubbelzijdig	Aantal kiesp.	Dubbelzijdig
		Bericht bev.	
4. St. inst. scan.	5. Geavanc. fax		6. Map
Afbeeld. form.	Naar ander nr.	Kenget. kiezen	Telefoonboek
Bestandsind.	Ontv. doorst.	Ontv.g. stemp.	E-mail
Resolutie	Daluren	ECM-modus	
Time-out NetSc	Inst. ong. f.	Modemsnelheid	
	Veilige ontv.	Ontv. uitsch.	
7. Rapporten		8. E-mailinst.	9. Netwerkconfig.

Telefoonboek	Bericht bev.	SMTP-server	Configuratie
Verzendrapport	Lijst ong. f.	Gebr. instel.	Instel. wissen
Ontvangstrap.	Scanjournaal	Naar zichzelf	Syst.geg. afd.
Systeemgegevens.	E-mailrapport	Standaardafz.	
Geplande taken		Standaardond.	
		E-mail doorst.	
		Toeg. regelen	
		Wachtw. instel.	
10. Geluid/Volume	11. Apparaatinst.		12. Onderhoud
Luidspreker	Apparaat-id	CCD ener.besp.	Drum reinigen
Belsignaal	Datum en tijd	Tonerbesparing	Instel. wissen
Knop	Klokmodus	Selecteer land	
Waarsch.geluid	Taal	Globale toeg.	
	Energ.spaarst.	Inst. import.	
	Time-out	Inst. export.	

1. Druk op **bladertoetsen** (⏪ of ⏩) om **MENU** te markeren en druk dan op **OK** (✓).
2. Druk op **bladertoetsen** (⏪ of ⏩) om de gewenste instelling te markeren.
3. Druk op **OK** (✓) of kies de weergegeven instelling.

De taal van de display wijzigen

Volg onderstaande stappen om de taal op het bedieningspaneel te wijzigen:

1. Druk op **bladertoetsen** (⏪ of ⏩) om **MENU** te markeren en druk dan op **OK** (✓).
2. Druk op **bladertoetsen** (⏪ of ⏩) om **Apparaatinst.** te markeren en druk dan op **OK** (✓).
3. Druk op **bladertoetsen** (⏪ of ⏩) om **Taal** te markeren en druk dan op **OK** (✓).
4. Druk op **bladertoetsen** (⏪ of ⏩) om de gewenste taal op de display te laten verschijnen.

De beschikbare talen zijn Engels, Frans, Duits, Italiaans, Spaans, Tsjechisch, Iberisch Portugees, Nederlands, Pools, Noors, Zweeds, Fins, Deens en Russisch.

5. Druk op **OK** (✓) om uw keuze te bewaren.
6. Druk op **Annuleren** (✖) om terug te keren naar de Standby-modus.

Land kiezen

Volg onderstaande stappen om het land op het bedieningspaneel te wijzigen:

1. Druk op **bladertoetsen** (⏪ of ⏩) om **MENU** te markeren en druk dan op **OK** (✓).
2. Druk op **bladertoetsen** (⏪ of ⏩) om **Apparaatinst.** te markeren en druk dan op **OK** (✓).
3. Druk op **bladertoetsen** (⏪ of ⏩) om **Selecteer land** te markeren en druk dan op **OK** (✓).
4. Druk op **bladertoetsen** (⏪ of ⏩) om het gewenste land weer te geven en druk op **OK** (✓).
5. Druk op **Annuleren** (✖) om terug te keren naar de Standby-modus.

Toner besparen

Dankzij de modus Toner Besparen gebruikt uw printer minder toner op elke pagina. Zo gaat uw tonercartridge langer mee; dit gaat overigens ten koste van de afdrukkwaliteit.















 **OPMERKING:** Voor pc-druk kunt u ook de modus Toner Besparen in de printereigenschappen aan- of uitzetten. Zie "[Tabblad Grafisch](#)".

Om de modus Toner Besparen aan te zetten:



1. Druk op **bladertoetsen** ( of ) om **MENU** te markeren en druk dan op **OK** (.
2. Druk op **bladertoetsen** ( of ) om **Apparaatinst.** te markeren en druk dan op **OK** (.
3. Druk op **bladertoetsen** ( of ) om **Tonerbesparing** te markeren en druk dan op **OK** (.
4. Druk op **bladertoetsen** ( of ) om **Aan** te markeren en druk dan op **OK** (.
5. Druk op **Annuleren** () om terug te keren naar de Standby-modus.

Energiebesparende Modus

Dankzij de Energiebesparende modus beperkt uw printer het energieverbruik als hij niet wordt gebruikt. U kunt deze modus aanzetten door de duur te bepalen die de printer na een taak moet wachten tot hij overgaat in een stand met verminderd stroomverbruik.

1. Druk op **bladertoetsen** ( of ) om **MENU** te markeren en druk dan op **OK** (.
2. Druk op **bladertoetsen** ( of ) om **Apparaatinst.** te markeren en druk dan op **OK** (.
3. Druk op **bladertoetsen** ( of ) om **Energ.spaarst.** te markeren en druk dan op **OK** (.
4. Druk op **bladertoetsen** ( of ) om **Aan** te weer te geven en druk dan op **OK** (.
5. Druk op **bladertoetsen** ( of ) om de gewenste tijdsinstellingen op de display te laten verschijnen.











De beschikbare opties zijn 5, 10, 15, 30, 60 en 120 (minuten).

6. Druk op **OK** () om uw keuze te bewaren.
7. Druk op **Annuleren** () om terug te keren naar de Standby-modus.



Energiebesparende Modus Charge-Coupled Device (CCD)

De scannerlamp onder de glasplaat gaat automatisch uit wanneer ze gedurende een vooraf ingestelde tijd niet gebruikt wordt om zo het stroomverbruik te beperken en de levensduur van de lamp te verlengen. De lamp gaat automatisch aan en de opwarmcyclus begint zodra op eender welke toets gedrukt wordt, wanneer de documentklep wordt geopend of wanneer een document in de ADI wordt gedetecteerd.

U kunt de duur instellen die de scannerlamp na een scantaak moet wachten tot ze overschakelt naar de Energiebesparende modus.

1. Druk op **bladertoetsen** ( of ) om **MENU** te markeren en druk dan op **OK** (.
2. Druk op **bladertoetsen** ( of ) om **Apparaatinst.** te markeren en druk dan op **OK** (.
3. Druk op **bladertoetsen** ( of ) om **CCD ener.besp.** te markeren en druk dan op **OK** (.
4. Druk op **bladertoetsen** ( of ) om de gewenste tijdsinstellingen op de display te laten verschijnen.

De beschikbare opties zijn 30, 60 en 120 (minuten).

5. Druk op **OK** () om uw keuze te bewaren.
 6. Druk op **Annuleren** () om terug te keren naar de Standby-modus.
-

De optie Time-out instellen

U kunt de duur instellen die de printer moet wachten tot hij weer de standaard kopieer- of faxinstellingen gebruikt, *als u niet met kopiëren of faxen begint nadat u ze op het bedieningspaneel hebt veranderd.*

1. Druk op **bladertoetsen** (☐ of ☐) om **MENU** te markeren en druk dan op **OK** (☑).
2. Druk op **bladertoetsen** (☐ of ☐) om **Apparaatinst.** te markeren en druk dan op **OK** (☑).
3. Druk op **bladertoetsen** (☐ of ☐) om **Time-out** te markeren en druk dan op **OK** (☑).
4. Druk op **bladertoetsen** (☐ of ☐) om de gewenste time-outwaarde op de display te laten verschijnen.

U kunt kiezen tussen 15, 30, 60 en 180 (seconden). Bij selectie van **Uit** zal de printer de standaardinstellingen niet gebruiken tot u op **Start** (⏻) drukt om met het kopiëren of faxen te beginnen, of op **Annuleren** (✖) om te annuleren.

5. Druk op **OK** (☑) om uw keuze te bewaren.
6. Druk op **Annuleren** (✖) om terug te keren naar de Standby-modus.

Beveiliging van de Printer met een Wachtcode

U kunt aan uw printer een wachtcode toekennen om hem tegen niet gemachtigde gebruikers te beveiligen.

Toekenning van een wachtcode

1. Druk op **bladertoetsen** (☐ of ☐) om **MENU** te markeren en druk dan op **OK** (☑).
2. Druk op **bladertoetsen** (☐ of ☐) om **Apparaatinst.** te markeren en druk dan op **OK** (☑).
3. Druk op **bladertoetsen** (☐ of ☐) om **Globale toeg.** te markeren en druk dan op **OK** (☑).
4. Druk op **bladertoetsen** (☐ of ☐) om **Instellen** te markeren en druk dan op **OK** (☑).
5. Voer een wachtcode van vier cijfers in en druk op **OK** (☑).
6. Druk op **Annuleren** (✖) om terug te keren naar de Standby-modus.

De Beveiligingsfunctie activeren

1. Druk op **bladertoetsen** (☐ of ☐) om **MENU** te markeren en druk dan op **OK** (☑).
2. Druk op **bladertoetsen** (☐ of ☐) om **Apparaatinst.** te markeren en druk dan op **OK** (☑).
3. Druk op **bladertoetsen** (☐ of ☐) om **Globale toeg.** te markeren en druk dan op **OK** (☑).
4. Druk op **bladertoetsen** (☐ of ☐) om toegang te krijgen tot **Beschermen**.
5. Druk op **bladertoetsen** (☐ of ☐) om **Aan** te weer te geven en druk dan op **OK** (☑).
6. Druk op **Annuleren** (✖) om terug te keren naar de Standby-modus.

Tijdens kopiëren

- [Papier plaatsen om te kopiëren](#)
- [De Papierlade kiezen](#)
- [Een document voorbereiden](#)
- [Een origineel plaatsen](#)
- [Kopieën maken](#)

- [Kopieerinstellingen wijzigen](#)
- [Bijzondere kopieerfuncties](#)
- [Dubbelzijdig kopiëren](#)
- [De standaardinstellingen wijzigen](#)

Papier plaatsen om te kopiëren



De aanwijzingen voor het plaatsen van afdruk materiaal zijn dezelfde, of het nu gaat om afdrucken, faxen of kopiëren. Zie voor meer details "[Papier plaatsen](#)" betreffende het plaatsen van papier in de papierlade en "[Afdrukken via de bypass-lade](#)" betreffende het plaatsen van papier in de bypass-lade.

De Papierlade kiezen

Nadat u de afdrukmedia hebt geplaatst, moet u de papierlade selecteren die u voor het kopiëren wilt gebruiken.

1. Druk op **bladertoetsen** ( of ) om **KOP.** te markeren en druk dan op **OK** (.
2. Druk op **bladertoetsen** ( of ) om **Selecteer lade** te markeren en druk dan op **OK** (.
3. Druk op **bladertoetsen** ( of ) om de gewenste papierlade op de display te laten verschijnen.

U kunt kiezen uit Lade 1, Lade 2 (optioneel) en Bypasslade. *Als u de optionele lade 2 niet installeert*, verschijnt het menu-item Lade 2 (optioneel) eventueel niet in de display.

4. Druk op **OK** () om uw keuze te bewaren.
5. Druk op **Annuleren** () om terug te keren naar de Standby-modus.

Een document voorbereiden

Om een origineel document te kopiëren, scannen en een fax te sturen, kunt u de glasplaat of de ADI gebruiken. Als u de ADI gebruikt, kunt u tot 50 vel van 75 g/m² voor één taak laden. Als u de glasplaat gebruikt, kunt u één vel per keer plaatsen.



OPMERKING: Om de beste scankwaliteit te bereiken, vooral voor kleuren- of grijswaardenafbeeldingen, gebruikt u bij voorkeur de glasplaat in plaats van de ADI.

Als u de automatische documentinvoer gebruikt:

1. Plaats geen documenten die kleiner zijn dan 142 bij 148 mm of groter dan 216 bij 356 mm.
1. De volgende documenten mogen niet in de automatische documentinvoer worden geplaatst:
 - Carbonpapier of papier met carbonrug
 - Gecoat papier
 - Licht doorschijnend of dun papier
 - Gekreukt of gevouwen papier
 - Gekruld of opgerold papier
 - Papier met scheuren

- 1 Verwijder nietjes en paperclips voordat u de documenten plaatst.
- 1 Wacht tot lijm, inkt of correctievloeistof op het papier droog is voordat u de documenten laadt.
- 1 Laad documenten met wisselend gewicht of formaat niet door elkaar.
- 1 Plaats geen boekjes, pamfletten, transparanten of documenten met ongebruikelijke eigenschappen.

Een origineel plaatsen

U kunt de ADI (Automatische Documentinvoer) of de glasplaat gebruiken om een origineel document te plaatsen. In de automatische documentinvoer kunt u tot 50 vellen tegelijk plaatsen (75 g/m²). **Als u de glasplaat gebruikt, kunt u één vel per keer plaatsen.**

☑ **OPMERKING:** Om een document van de glasplaat te kunnen scannen, moet u eerst eventuele documenten uit de ADI verwijderen. *Indien er een document in de ADI wordt gedetecteerd, heeft het prioriteit boven het document op de glasplaat.*

☑ **OPMERKING:** Om de beste scankwaliteit te bereiken, vooral voor kleuren- of grijswaardenafbeeldingen, gebruikt u bij voorkeur de glasplaat in plaats van de ADI.

Om het document in de ADI te plaatsen:

1. Plaats het/de document(en) met de voorzijde naar boven en met de bovenste zijde van de documenten eerst in de ADI.



2. Pas de documentbreedtegeleider aan het documentformaat aan. Zorg ervoor dat de bodem van de documentstapel overeenstemt met het papierformaat dat op de documentinvoerlade staat.

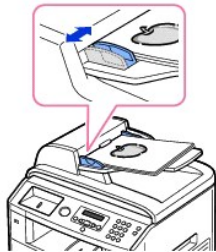

Zie "[Een document voorbereiden](#)" voor gedetailleerde richtlijnen bij het voorbereiden van een origineel.

Om het document op de glasplaat te plaatsen:

1. Open de documentklep.



2. Plaats het document **met de voorzijde naar beneden** op de glasplaat en breng het met behulp van de centreergeleider op één lijn met de linker bovenhoek van het glas.

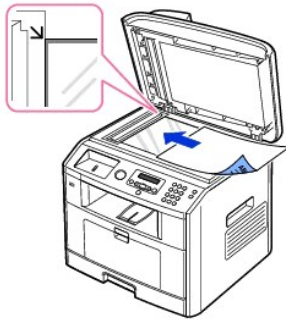

Zie "[Een document voorbereiden](#)" voor gedetailleerde richtlijnen bij het voorbereiden van een origineel.

3. Sluit de documentklep.

- ☒ **OPMERKING:** Indien u een pagina uit een boek of magazine kopieert, hef dan het deksel op tot de scharnieren door de stopper worden tegengehouden en sluit dan het deksel. Indien het boek of magazine dikker is dan 30 mm, kopieer dan met het deksel open.
- ☒ **OPMERKING:** Als u tijdens het kopiëren de klep open laat, kan de kwaliteit van de kopie achteruitgaan en wordt er meer toner gebruikt.

Kopieën maken

- ☒ **OPMERKING:** Voor het kopiëren is het niet nodig dat een computer is aangesloten.
- ☒ **OPMERKING:** Vervuilende stoffen op het ADI-glas of de glasplaat kunnen zwarte verticale lijnen of zwarte vlekken op de afdruk veroorzaken. Maak voor gebruik het ADI-glas en de glasplaat schoon om de beste resultaten te verkrijgen. Zie "[De Scanner reinigen](#)".

1. Plaats het/de document(en) met de voorzijde naar boven en de bovenzijde eerst in de ADI.

OF

Plaats één document met de bedrukte zijde naar onder op de glasplaat.

Zie "[Een origineel plaatsen](#)" voor informatie over het plaatsen van documenten.

2. Pas de kopieerinstellingen, incl. aantal kopies, kopieerformaat, contrast en beeldkwaliteit aan door het kopieermenu te kiezen en de bedieningspaneelknoppen te gebruiken. Zie "[Kopieerinstellingen wijzigen](#)".

Gebruik de knop **Annuleren** (⊗) om de instellingen op te heffen.

3. Indien nodig, kunt u speciale kopieerfuncties, zoals Auto Fit (automatisch passend maken), Klonen, Poster en ID-kopiëren gebruiken, zie hiervoor "[Bijzondere kopieerfuncties \(Special\)](#)".
4. Druk op **Start** (⊙) om met het kopiëren te beginnen. Het display geeft aan dat de kopie wordt gemaakt.

- ☒ **OPMERKING:** U kunt op elk ogenblik de kopieertaak annuleren. Druk op **Annuleren** (⊗) om het kopiëren te stoppen.

Kopieerinstellingen wijzigen

Via de kopieermenu's op het bedieningspaneel kunt u alle basiskopieeropties aanpassen; aantal kopies, kopieerformaat, contrast en beeldkwaliteit. Stel de volgende opties voor de actuele kopieertaak in vooraleer u op **Start** (🟢) drukt om kopies te maken.

 **OPMERKING:** Indien u tijdens het instellen van de kopieeropties op **Annuleren** (✖) drukt, kunnen alle opties die u voor de actuele kopieertaak hebt ingesteld, geannuleerd worden en teruggezet worden naar hun standaardinstelling. Of ze worden automatisch naar hun standaardinstelling teruggezet na het kopiëren.

Aantal exemplaren

U kunt het aantal kopies bepalen tussen 1 en 199.

1. Druk op **bladertoetsen** (☰ of ☷) om **KOP.** te markeren en druk dan op **OK** (✔).
2. Druk op **OK** (✔) om toegang te krijgen tot het **Aantal exempl.**
3. Voer de gewenste waarde in via de cijfertoetsen.

Verkleinen/vergroten

U kunt de grootte van een gekopieerde afbeelding verkleinen of vergroten, nl. van 25 percent tot 400 percent wanneer u originele documenten via de glasplaat kopieert of van 25 percent tot 100 percent via de ADI. De beschikbare zoomfactoren verschillen dus al naargelang u het origineel kopieert via de glasplaat of via de automatische documentinvoer.

 **OPMERKING:** Als u een verkleinde kopie maakt, is het mogelijk dat onderaan op de kopie zwarte lijnen verschijnen.

Zo kiest u een van de vaste zoominstellingen:

1. Druk op **bladertoetsen** (☰ of ☷) om **KOP.** te markeren en druk dan op **OK** (✔).
2. Druk op **bladertoetsen** (☰ of ☷) om **Zoom** te markeren en druk dan op **OK** (✔).
3. Druk op **bladertoetsen** (☰ of ☷) om de gewenste formaatinstelling weer te geven en druk op **OK** (✔).

Zo stelt u de exacte vergroting/verkleining in:

1. Druk op **bladertoetsen** (☰ of ☷) om **KOP.** te markeren en druk dan op **OK** (✔).
2. Druk op **bladertoetsen** (☰ of ☷) om **Zoom** te markeren en druk dan op **OK** (✔).
3. Druk op **bladertoetsen** (☰ of ☷) om **And. (25-400)** (op de glasplaat) of **And. (25-100)** (via de ADI) weer te geven en druk op **OK** (✔).
4. Voer de gewenste waarde in via de cijfertoetsen.

Contrast

Pas het contrast aan om de kopie lichter of donkerder te maken dan het origineel.

1. Druk op **bladertoetsen** (☰ of ☷) om **KOP.** te markeren en druk dan op **OK** (✔).
2. Druk op **bladertoetsen** (☰ of ☷) om **Contrast** te markeren en druk dan op **OK** (✔).
3. Druk op **bladertoetsen** (☰ of ☷) om het contrast aan te passen.

Kwaliteit

Met de kwaliteitsinstellingen kunt u de beeldkwaliteit verbeteren door het type document voor de actuele kopieertaak te kiezen.

1. Druk op **bladertoetsen** (\llcorner of \lrcorner) om **KOP.** te markeren en druk dan op **OK** (\checkmark).
2. Druk op **bladertoetsen** (\llcorner of \lrcorner) om **Kwaliteit** te markeren en druk dan op **OK** (\checkmark).
3. Druk op **bladertoetsen** (\llcorner of \lrcorner) om de beeldkwaliteitmodus te kiezen en druk op **OK** (\checkmark).
 - 1 **Tekst:** Te gebruiken bij documenten met fijne details, zoals fijne tekst.
 - 1 **Tekst/Foto:** Te gebruiken voor documenten met zowel tekst alsook foto/grijswaarden.
 - 1 **Foto:** Te gebruiken voor documenten met foto of grijswaarden.

Bijzondere kopieerfuncties

 **OPMERKING:** Sommige functies zijn eventueel, afhankelijk ervan of u het document op de glasplaat of in de ADI hebt geplaatst, niet beschikbaar.

Open in het programma de afdrukinstellingen en ga naar het venster Eigenschappen van de printer. In het menu **Lay-out** hebt u de keuze uit de volgende kopieerfuncties:

- 1 **Uit:** Afdrukken in de normale modus.
- 1 **ID kopie:** Drukt een origineel document met 2 zijden af op een vel papier. Zie "[ID-kopiëren](#)".
- 1 **Aut. aanpas.:** Verkleint of vergroot automatisch de originele afbeelding opdat ze op het momenteel in de printer geplaatste papier zou passen. Zie "[Automatisch aanpassen](#)".
- 1 **Poster:** Drukt een afbeelding op 9 (3 bij 3) vellen papier af. U kunt deze vellen aan elkaar plakken om er een poster van te maken. Zie "[Poster](#)".
- 1 **Klonen:** Het origineel meerdere keren afdrukken op één vel papier. Het aantal afbeeldingen per vel hangt af van de grootte van het origineel en het papierformaat. Zie "[klonen](#)".

ID-kopiëren

Bij gebruik van deze kopieerfunctie drukt de printer een kant op de bovenste helft van het papier en de andere kant op de onderste helft zonder de originele grootte te wijzigen. Deze functie is handig wanneer u kleine documenten kopieert, zoals naamkaartjes.

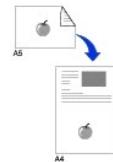

Indien het originele document groter is dan het bedrukbare gebied, worden sommige delen niet afgedrukt.

Deze speciale kopieermodus kan enkel gebruikt worden wanneer u via de glasplaat kopieert. Wanneer een document in de ADI wordt gedetecteerd, werkt de ID-kopieerfunctie niet.

 **OPMERKING:** Voor ID-kopiëren kunt u het kopieerformaat niet aanpassen door het menu **Zoom** te gebruiken.

Om ID-kopiëren te gebruiken:

1. Leg het te kopiëren document op de glasplaat en sluit de klep.
2. Druk op **bladertoetsen** (\llcorner of \lrcorner) om **KOP.** te markeren en druk dan op **OK** (\checkmark).
3. Druk op **bladertoetsen** (\llcorner of \lrcorner) om **Lay-out** te markeren en druk dan op **OK** (\checkmark).
4. Druk op **bladertoetsen** (\llcorner of \lrcorner) om **ID kopie** te markeren en druk dan op **OK** (\checkmark).
5. Pas, *indien nodig*, de kopieerinstellingen, inclusief het aantal kopies, contrast en beeldkwaliteit, aan door gebruik te maken van de Kopieermenu's. Zie "[Kopieerinstellingen wijzigen](#)".
6. Druk op **Start** (\odot) om met het kopiëren te beginnen.

Uw printer begint met het scannen van de voorzijde.
7. Wanneer **Draai origin. om** in de onderste lijn van de display verschijnt, open het documentdeksel en draai het document om met de tweede zijde naar beneden. Sluit de documentklep.

 **OPMERKING:** Wanneer u op de knop **Annuleren** (\otimes) drukt of wanneer gedurende 30 seconden op geen knop wordt gedrukt, annuleert de printer de kopieertaak en keert hij terug in de Standby-modus.
8. Druk weer **Start** (\odot).

Automatisch aanpassen

Deze speciale kopieermodus kan enkel gebruikt worden wanneer u via de glasplaat kopieert. *Wanneer een document in de ADI wordt gedetecteerd*, werkt Auto Fit niet.

 **OPMERKING:** Wanneer Auto Fit-kopiëren geactiveerd is, kunt u het kopieerformaat niet via het menu **Zoom** aanpassen.



Om Auto Fit-kopiëren te gebruiken:

1. Plaats het te kopiëren document op het documentglas en sluit het documentdeksel.
2. Druk op **bladertoetsen** (**C** of **D**) om **KOP.** te markeren en druk dan op **OK** (**V**).
3. Druk op **bladertoetsen** (**C** of **D**) om **Lay-out** te markeren en druk dan op **OK** (**V**).
4. Druk op **bladertoetsen** (**C** of **D**) om **Aut. aanpas.** te markeren en druk dan op **OK** (**V**).
5. Pas, *indien nodig*, de kopieerinstellingen, inclusief het aantal kopies, contrast en beeldkwaliteit, aan door gebruik te maken van de Kopieermenu's. Zie "[Kopieerinstellingen wijzigen](#)".
6. Druk op **Start** (**G**) om met het kopiëren te beginnen.

Poster

Deze speciale kopieermodus kan enkel gebruikt worden wanneer u via de glasplaat kopieert. *Wanneer een document in de ADI wordt gedetecteerd*, werkt de Poster-kopieerfunctie niet.

 **OPMERKING:** Voor het maken van een poster kunt het kopieerformaat niet aanpassen door de menuknop **Zoom** te gebruiken.

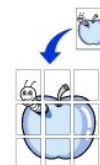

Om Poster-kopiëren te gebruiken:

1. Leg het te kopiëren document op de glasplaat en sluit de klep.
2. Druk op **bladertoetsen** (**C** of **D**) om **KOP.** te markeren en druk dan op **OK** (**V**).
3. Druk op **bladertoetsen** (**C** of **D**) om **Lay-out** te markeren en druk dan op **OK** (**V**).
4. Druk op **bladertoetsen** (**C** of **D**) om **Poster** te markeren en druk dan op **OK** (**V**).
5. Pas, *indien nodig*, de kopieerinstellingen, inclusief het aantal kopies, contrast en beeldkwaliteit, aan door gebruik te maken van de Kopieermenu's. Zie "[Kopieerinstellingen wijzigen](#)".
6. Druk op **Start** (**G**) om met het kopiëren te beginnen.

Uw originele document wordt in 9 delen verdeeld. De stukken worden een voor een gescand en afgedrukt, in deze volgorde:

1	2	3
4	5	6
7	8	9

Klonen

De functie Klonen werkt alleen wanneer u via de glasplaat kopieert. *Wanneer een document in de ADI wordt gedetecteerd*, werkt de functie Klonen niet.

 **OPMERKING:** Voor het maken van een kloonkopie kunt u het kopieerformaat niet aanpassen door het menu **Zoom** te gebruiken.

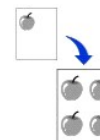

Om Kloon-kopiëren te gebruiken:

1. Leg het te kopiëren document op de glasplaat en sluit de klep.
2. Druk op **bladertoetsen** (**C** of **D**) om **KOP.** te markeren en druk dan op **OK** (**V**).
3. Druk op **bladertoetsen** (**C** of **D**) om **Lay-out** te markeren en druk dan op **OK** (**V**).
4. Druk op **bladertoetsen** (**C** of **D**) om **Klonen** te markeren en druk dan op **OK** (**V**).
5. Pas, *indien nodig*, de kopieerinstellingen, inclusief aantal kopies, contrast en beeldkwaliteit aan door gebruik te maken van de

kopieermenu's. Zie "[Kopieerinstellingen wijzigen](#)".

6. Druk op **Start** (⏻) om met het kopiëren te beginnen.

Dubbelzijdig kopiëren

U kunt de printer zodanig instellen dat hij automatisch afdruckt op beide zijden van het papier.

1. Plaats de te kopiëren documenten in de **ADI**.
2. Druk op **bladertoetsen** (⏪ of ⏩) om **KOP.** te markeren en druk dan op **OK** (✓).
3. Druk op **bladertoetsen** (⏪ of ⏩) om **Dubbelzijdig** te markeren en druk dan op **OK** (✓).
4. Druk op **bladertoetsen** (⏪ of ⏩) om de gewenste optie voor het binden weer te geven en druk op **OK** (✓).
 - 1 **Uit**: Afdrukken in de normale modus.
 - 1 **Lange zijde**: De afgedrukte pagina's kunnen als een boek gelezen worden.
 - 1 **Korte zijde**: De afgedrukte pagina's kunnen als een notitieblokje worden gelezen.
5. Pas, *indien nodig*, de kopieerinstellingen, inclusief het aantal kopies, kopieerformaat, contrast en beeldkwaliteit, aan door gebruik te maken van de Kopieermenu's. Zie "[Kopieerinstellingen wijzigen](#)".
6. Druk op **Start** (⏻) om met het kopiëren te beginnen.

Uw printer drukt automatisch af op beide zijden van het papier.

De standaardinstellingen wijzigen

U kunt de kopieerinstellingen, inclusief contrast, beeldkwaliteit, kopieerformaat en aantal kopies op de meest gebruikte stand zetten. Wanneer u een document kopieert, worden de standaardinstellingen gebruikt tenzij dit via de Kopieermenu's anders werd bepaald.

 **OPMERKING:** Als u tijdens het instellen van de kopieerinstellingen op **Annuleren** (⊗) drukt, worden de aanpassingen geannuleerd en worden weer de standaardinstellingen gebruikt.

Zo maakt u uw eigen standaardinstellingen:

1. Druk op **bladertoetsen** (⏪ of ⏩) om **KOP.** te markeren en druk dan op **OK** (✓).

OF

Druk op **bladertoetsen** (⏪ of ⏩) om **MENU** te markeren en druk dan op **OK** (✓).
2. Druk op **bladertoetsen** (⏪ of ⏩) om **St. inst. kop.** te markeren en druk dan op **OK** (✓).
3. Druk op **bladertoetsen** (⏪ of ⏩) om door de instellingsopties te bladeren.
4. Druk, wanneer de gewenste optie verschijnt, op **OK** (✓) om de optie te kiezen.
5. Verander de instelling door gebruik te maken van **bladertoetsen** (⏪ of ⏩) of voer d.m.v. de cijfertoetsen de waarde in.
6. Druk op **OK** (✓) om uw keuze te bewaren.
7. Herhaal stap 3-6 tot u klaar bent.
8. Druk op **Annuleren** (⊗) om terug te keren naar de Standby-modus.

Faxmodus

- [De printer-ID instellen](#)
- [Karakters met de cijfertoetsen invoeren](#)
- [Tijd en datum instellen](#)
- [De kloknotatie instellen](#)
- [Geluiden instellen](#)
- [Gesprekskosten besparen](#)
- [Faxsysteem instellen](#)
- [Een fax verzenden](#)
- [Een Fax ontvangen](#)
- [Automatisch Kiezen](#)
- [Andere faxmethoden](#)
- [Overige mogelijkheden](#)
- [Een Fax versturen vanuit een pc](#)

De printer-ID instellen

In de meeste landen bent u wettelijk verplicht om op alle faxen die u verstuurt uw faxnummer te vermelden. De printer-id, die uw telefoonnummer en (bedrijfs)naam bevat, kan worden afgedrukt bovenaan op elke pagina die u faxt.

1. Druk op **bladertoetsen** (\llcorner of \triangleright) om **MENU** te markeren en druk dan op **OK** (\surd).
2. Druk op **bladertoetsen** (\llcorner of \triangleright) om **Apparaatinst.** te markeren en druk dan op **OK** (\surd).
3. Druk op **OK** (\surd) om toegang te krijgen tot **Apparaat-id**.
4. Voer uw faxnummer in met de cijfertoetsen.

 **OPMERKING:** Wanneer u zich bij het invoeren van nummers vergist hebt, druk dan op de linker **bladertoets** (\llcorner) om het laatste cijfer te wissen.

5. Druk op **OK** (\surd) wanneer het nummer op de display juist is. U wordt gevraagd om de id in te voeren.
6. Geef uw (bedrijfs)naam in met de cijfertoetsen.
7. U kunt alfanumerieke karakters met de cijfertoetsen invoeren, inclusief speciale symbolen door op de **1** te drukken.

Zie "[Karakters met de cijfertoetsen invoeren](#)" voor informatie over het invoeren van alfanumerieke tekens met de cijfertoetsen.

8. Druk op **OK** (\surd) wanneer de naam op de display juist is.
9. Druk op **Annuleren** (\otimes) om terug te keren naar de Standby-modus.

Karakters met de cijfertoetsen invoeren

U zult voor verschillende taken namen en nummers moeten invoeren. Zo kunt u bijvoorbeeld bij het instellen van uw printer uw (bedrijfs)naam en telefoonnummer invoeren. Wanneer u faxnummers in het geheugen opslaat, kunt u ook de corresponderende namen invoeren.



- 1 Wanneer u gevraagd wordt om een letter in te voeren, druk dan op de betreffende knop tot de juiste letter op de display verschijnt.

Om bijvoorbeeld de letter **O** in te voeren, drukt u op **6**.

- 1 Telkens wanneer u op **6** drukt, verschijnt in de display een andere letter, nl. **M**, **N**, **O** en uiteindelijk **6**.
- 1 Herhaal stap één om bijkomende letters in te voeren.
- 1 Druk herhaaldelijk op **1** om een spatie in te voeren en druk ook op **1** om speciale karakters in te voeren.
- 1 Druk op **OK** (\surd) wanneer u klaar bent.

Letters en cijfers op de toetsen

Toets	Bijbehorende cijfers, letters en leestekens
1	1 @ . _ space , / * # & \$ + - `
2	A B C 2
3	D E F 3
4	G H I 4
5	J K L 5
6	M N O 6
7	P Q R S 7
8	T U V 8
9	W X Y Z 9
0	0

Cijfers of namen wijzigen

Wanneer u zich bij het invoeren van een nummer of naam vergist hebt, druk dan op de linker **bladertoets** (←) om het laatste cijfer of karakter te wissen. Voer vervolgens het juiste cijfer of de juiste letter in.

Een pauze invoegen

Voor sommige telefoonsystemen moet u eerst een toegangscode kiezen en op een tweede kiestoon wachten. Opdat de toegangscode zou werken, moet een pauze ingevoegd worden. Voer bijvoorbeeld toegangscode **9** in en druk dan op **Pauze** (⏸) vooraleer u het telefoonnummer invoert. Op de display verschijnt een " " om aan te geven wanneer een pauze ingevoegd wordt.

Tijd en datum instellen

Tijd en datum worden op alle faxen afgedrukt.

 **OPMERKING:** U moet eventueel weer de juiste tijd en datum instellen *wanneer de stroomtoevoer naar de printer onderbroken werd.*

Om tijd en datum in te stellen:

1. Druk op **bladertoetsen** (← of ⏪) om **MENU** te markeren en druk dan op **OK** (✓).
2. Druk op **bladertoetsen** (← of ⏪) om **Apparaatinst.** te markeren en druk dan op **OK** (✓).
3. Druk op **bladertoetsen** (← of ⏪) om **Datum en tijd** te markeren en druk dan op **OK** (✓).
4. Voer de juiste tijd en datum in met de cijfertoetsen.

Maand = 01 ~ 12

Dag = 01 ~ 31

Jaar = 1990 ~ 2089

Uur = 01 ~ 12 (12-uursnotatie)

00 ~ 23 (24-uursnotatie)

Minuten = 00 ~ 59

U kunt ook met behulp van **bladertoetsen** (← of ⏪) de cursor onder het cijfer plaatsen dat u wilt aanpassen en een nieuw nummer invoeren.

5. Om **VM** of **NM** voor het 12-uur-formaat te kiezen, drukt u op de knop ***** of **#**.

Wanneer de cursor zich niet onder de indicatie **VM** of **NM** bevindt, druk dan op de knop ***** of **#** en de cursor gaat direct naar de indicatie.

U kunt de klok ook instellen op de 24-uursnotatie. 01:00 NM wordt dan weergegeven als 13:00. Voor meer informatie verwijzen we naar "[De kloknotatie instellen](#)".

6. Druk op **OK** (✓) wanneer tijd en datum op de display juist zijn.

 **OPMERKING:** De printer geeft een biep en u kunt niet naar de volgende stap overgaan *wanneer een verkeerd nummer werd ingevoerd.*

De kloknnotatie instellen

U kunt uw printer zo instellen dat de actuele tijd ofwel in 12-uur- of 24-uur-formaat op de display wordt weergegeven.

1. Druk op **bladertoetsen** (☐ of ☐) om **MENU** te markeren en druk dan op **OK** (✓).
2. Druk op **bladertoetsen** (☐ of ☐) om **Apparaatinst.** te markeren en druk dan op **OK** (✓).
3. Druk op **bladertoetsen** (☐ of ☐) om **Klokmodus** te markeren en druk dan op **OK** (✓).

Op de display van de printer verschijnt de actueel ingestelde kloknnotatie.

4. Druk op **bladertoetsen** (☐ of ☐) om een andere notatie te kiezen en druk op **OK** (✓) om uw keuze te bewaren.
5. Druk op **Annuleren** (⊗) om terug te keren naar stand-bymodus.

Geluiden instellen

Luidspreker, beltoon, toetsgeluid en alarmsignalen

1. Druk op **bladertoetsen** (☐ of ☐) om **MENU** te markeren en druk dan op **OK** (✓).
2. Druk op **bladertoetsen** (☐ of ☐) om **Geluid/Volume** te markeren en druk dan op **OK** (✓).
3. Druk op **bladertoetsen** (☐ of ☐) om door de opties te bladeren. Druk op **OK** (✓) wanneer u de gewenste geluidsoptie ziet.
4. Druk op **bladertoetsen** (☐ of ☐) om de status of de gewenste geluidssterkte voor de gekozen optie weer te geven.

Voor het beltoonvolume kunt u kiezen tussen **Uit**, **Laag**, **Gemiddeld** en **Hoog**. Wanneer u **Uit** instelt, schakelt u de beltoon uit. De printer werkt normaal ook wanneer de beltoon uitgeschakeld is.

5. Druk op **OK** (✓) om uw keuze te bewaren.
6. *Herhaal zo nodig* stappen 3 tot 5.
7. Druk op **Annuleren** (⊗) om terug te keren naar stand-bymodus.

Luidsprekervolume

 **OPMERKING:** u kunt het volume van de luidspreker alleen wijzigen als de telefoonlijn is aangesloten.

1. Druk op **bladertoetsen** (☐ of ☐) om **FAX** te markeren en druk dan op **OK** (✓).
2. Druk op **bladertoetsen** (☐ of ☐) om **Hoorn op haak** te markeren en druk dan op **OK** (✓).
3. Druk op **OK** (✓) om toegang te krijgen tot **Ja**.
4. Druk op **bladertoetsen** (☐ of ☐) tot de gewenste geluidssterkte is bereikt. Op het display wordt het huidige volume weergegeven.

Gesprekskosten besparen

De modus "Gesprekskosten besparen" kan worden gebruikt om gescande documenten te bewaren en om deze dan op een welbepaald moment te verzenden wanneer de kosten voor langeafstandsgesprekken lager zijn.

Om de modus "Gesprekskosten besparen" in te schakelen:

1. Druk op **bladertoetsen** (☐ of ☐) om **MENU** te markeren en druk dan op **OK** (☑).
2. Druk op **bladertoetsen** (☐ of ☐) om **Geavanc. fax** te markeren en druk dan op **OK** (☑).
3. Druk op **bladertoetsen** (☐ of ☐) om **Daluren** te markeren en druk dan op **OK** (☑).
4. Druk op **bladertoetsen** (☐ of ☐) om **Aan** te weer te geven en druk dan op **OK** (☑).
5. Voer na 1 seconde met de cijfertoetsen het moment (tijd en datum) in waarop de printer met kostenbesparend faxen moet beginnen.

Om **VM** of **NM** voor het 12-uur-formaat te kiezen, drukt u op de knop *** of #**.

6. Druk op **OK** (☑) wanneer de starttijd op de display juist is.
7. Voer na 1 seconde met de cijfertoetsen het moment in (tijd en datum) waarop de kostenbesparende verzending eindigt.
8. Druk op **OK** (☑) om uw instelling te bewaren.
9. Druk op **Annuleren** (⊗) om terug te keren naar stand-bymodus.

Zodra de modus "Gesprekskosten besparen" is geactiveerd, slaat uw printer alle te faxen documenten in het geheugen op en verstuurt ze op het geprogrammeerde moment.

Om de modus "Gesprekskosten besparen" uit te schakelen, volgt u de stappen 1 en 3 in "[Gesprekskosten besparen](#)" en drukt u dan op **bladertoetsen** (☐ of ☐) tot Uit verschijnt en drukt u vervolgens op **OK** (☑).

Faxsysteem instellen

De Faxinstellingsopties wijzigen

1. Druk op **bladertoetsen** (☐ of ☐) om **FAX** te markeren en druk dan op **OK** (☑).
- OF
- Druk op **bladertoetsen** (☐ of ☐) om **MENU** te markeren en druk dan op **OK** (☑).
2. Druk op **bladertoetsen** (☐ of ☐) om **St.instel. fax** te markeren en druk dan op **OK** (☑).
 3. Druk op **bladertoetsen** (☐ of ☐) om het gewenste menu-item weer te geven en druk op **OK** (☑).
 4. Gebruik **bladertoetsen** (☐ of ☐) om de status te vinden of gebruik de cijfertoetsen om een waarde voor de gekozen optie in te voeren.
 5. Druk op **OK** (☑) om uw keuze te bewaren.
 6. *Herhaal zo nodig* stappen 3 tot 5.
 7. Druk op **Annuleren** (⊗) om terug te keren naar stand-bymodus.

Beschikbare Faxstandaardopties

U kunt de volgende opties gebruiken om het faxsysteem te configureren:

Optie	Beschrijving
Contrast	U kunt de standaardwaarde van het contrast voor het faxen van uw documenten lichter of donkerder maken.
Resolutie	U kunt de standaardinstelling van de resolutie op Standaard , Fijn of Superfijn zetten.
Opn. na bels.	U kunt het aantal keren (1-7) bepalen dat de printer rinkelt vooraleer een inkomende oproep wordt beantwoord.
Ontvangstmodus	<p>Hier kunt u de standaardmodus voor het ontvangen van faxen selecteren.</p> <ul style="list-style-type: none"> • Faxmodus (modus automatische ontvangst): De printer beantwoordt een inkomende oproep en schakelt automatisch naar de ontvangstmodus over. Het aantal beltonen voor de printer reageert kan ingesteld worden in de optie Opn. na bels.. Als het gebruikersgeheugen vol is, kan de printer geen binnenkomende faxen meer ontvangen. Maak geheugenruimte vrij door de gegevens uit het geheugen te verwijderen en ga door. • Tel.-modus (modus manuele ontvangst): De modus manuele ontvangst wordt geactiveerd, wanneer de automatische faxontvangst uitgeschakeld is. <ul style="list-style-type: none"> U kunt een fax ontvangen door: <ul style="list-style-type: none"> • de handset van de interne telefoon op te nemen die niet direct met de achterkant van de printer is verbonden en door dan de ontvangstcode in te toetsen, of • de handset op te nemen van de interne telefoon die direct met de achterkant van de multifunctionele printer is verbonden en door dan op Start (⊗) te drukken, of • naar FAX → Hoorn op haak → Ja te gaan wanneer de bel rinkelt (u hoort stem- of faxgeluiden van

	<p>het andere apparaat) en door dan Start (⏻) op het bedieningspaneel te drukken.</p> <ul style="list-style-type: none"> • Modus Ant/Fax: De printer kan een telefoonlijn met een antwoordapparaat delen. In deze modus kan de printer de ontvangen signalen controleren en de oproep beantwoorden <i>wanneer een faxgeluid wordt gedetecteerd</i>. Wanneer in uw land de <i>telefooncommunicatie serieel is</i>, is deze modus niet beschikbaar. • DRPD-modus: Vooraleer u de optie "Distinctive Ring Pattern Detection" (DRPD) gebruikt, moet de functie <i>beltoonherkenning door uw telefoonmaatschappij op uw telefoonlijn worden geïnstalleerd</i>. Nadat de telefoonmaatschappij een apart nummer om te faxen heeft toegekend met een specifieke beltoon, configureert u de faxinstellingen zodanig dat deze specifieke beltoon wordt gecontroleerd.
Tijd ts kiesp.	Uw printer kan automatisch opnieuw naar een extern faxtoestel bellen <i>wanneer de lijn bezet is</i> . U kunt intervallen van 1-15 minuten invoeren.
Aantal kiesp.	U kunt ook het aantal nieuwe pogingen bepalen (1-13).
Bericht bev.	U kunt uw printer zo instellen dat een verzendingsrapport wordt afgedrukt, waarin staat of de verzending is gelukt, hoeveel pagina's verzonden werden enz. De beschikbare opties zijn Aan , Uit en Aan-Fout . Als u deze laatste optie selecteert, wordt er alleen een rapport afgedrukt als de verzending mislukt is.
Autom. rapport	Een rapport met detailinformatie over de voorgaande 50 faxverbindingen, met datum en tijd. De beschikbare opties zijn Aan en Uit .
Aut. verklein.	<p>Bij ontvangst van een document dat zo lang of langer is dan het in de papierlade geplaatste papier, kan de printer het document verkleinen om op het in de printer geplaatste papier te passen. Kies Aan <i>wanneer u het inkomende document automatisch wilt verkleinen</i>.</p> <p>Wanneer deze functie op Uit is ingesteld, kan de printer het document niet op één pagina afdrukken. Het document wordt dan opgesplitst en op ware grootte afgedrukt op twee of meer pagina's.</p>
Grootte neger.	<p>U kunt de printer zo instellen dat hij, bij ontvangst van een document dat zo lang of langer is dan het geplaatste papier, het deel weglaat dat beneden op de pagina staat. <i>Wanneer de ontvangen pagina de door u ingestelde marge overschrijdt</i>, kan het op twee vellen papier op actuele grootte afgedrukt worden.</p> <p>Wanneer het document zich binnen de marge bevindt en de functie Automatisch Verkleinen aan staat, verkleint de printer het document om op het juiste papierformaat te passen en wordt niets weggelaten. <i>Wanneer de functie Automatisch Verkleinen uitgeschakeld is of niet werkt</i>, worden de data buiten de ingestelde marge weggelaten. De mogelijke instelling gaat van 0-30 mm.</p>
Code ontvangen	Met de Ontvangstcode kunt u de ontvangst van een fax starten vanaf een intern telefoontoestel dat op de uitgang voor een interne telefoon (☎) op de achterkant van de printer is aangesloten. <i>Wanneer u de interne telefoon opneemt en een faxtoon hoort</i> , voert u de Ontvangstcode in. De Ontvangstcode wordt standaard vanaf fabriek op *9* ingesteld. Het nummer dat kan worden ingesteld ligt tussen 0 en 9. Zie " Handmatige ontvangst met een extra telefoontoestel " voor meer informatie over het gebruik van de code.
DRPD-modus	U kunt een oproep beantwoorden door gebruik te maken van de functie beltoonherkenning of DRPD (Distinctive Ring Pattern Detection), waardoor u met één enkele telefoonlijn oproepen op verschillende telefoonnummers kunt beantwoorden . In dit menu kunt u de printer zo instellen dat hij de beltoon herkent die moet worden beantwoord. Zie voor meer informatie over deze functie " Faxen ontvangen in de DRPD-modus ".
Dubbelzijdig	U kunt het apparaat zo instellen dat ontvangen faxen dubbelzijdig worden afgedrukt. De beschikbare opties zijn Uit , Lange zijde en Korte zijde .

Een fax verzenden

Het is mogelijk om via de cijfertoetsen met het invoeren van het nummer te beginnen zonder eerst de faxmodus te kiezen. De printer kan automatisch naar de faxmodus overschakelen wanneer het vierde cijfer via de cijfertoetsen wordt ingevoerd.

Faxcontrast instellen

Gebruik de Contrastinstellingen om uw documenten lichter of donkerder te faxen.

1. Druk op **bladertoetsen** (⏪ of ⏩) om **FAX** te markeren en druk dan op **OK** (✓).
2. Druk op **bladertoetsen** (⏪ of ⏩) om **Contrast** te markeren en druk dan op **OK** (✓).
3. Druk op **bladertoetsen** (⏪ of ⏩) om de **Contrast** te kiezen en druk op **OK** (✓).
 - 1 **Lichter** levert goede resultaten op bij donkere originelen.
 - 1 **Normaal** levert goede resultaten op bij normale getypte of gedrukte originelen.
 - 1 **Donkerder** levert goede resultaten op bij lichte originelen of met potlood geschreven tekst.

Faxresolutie instellen

Gebruik de Resolutie-instelling om de afdrুকwaliteit van het origineel te verbeteren of om foto's te scannen.

1. Druk op **bladertoetsen** (⏪ of ⏩) om **FAX** te markeren en druk dan op **OK** (✓).
2. Druk op **bladertoetsen** (⏪ of ⏩) om **Resolutie** te markeren en druk dan op **OK** (✓).

3. Druk op **bladertoetsen** ( of ) om de gewenste modus weer te geven en druk op **OK** (.

In de onderstaande tabel vindt u de documenttypes die geschikt zijn voor de verschillende resoluties.

Modus	Aanbevolen voor
Standaard	Documenten met tekens van normale grootte.
Fijn	Documenten met kleine tekens of dunne lijnen, of documenten die met een matrixprinter zijn afgedrukt.
Superfijn	Documenten met uiterst fijne details. De superfijn-modus is enkel geactiveerd wanneer de andere printer ook de Superfijn-resolutie ondersteunt. Zie de onderstaande opmerkingen.
Foto	Documenten met grijsstinten of foto's.
Kleur	Documenten met kleuren. Verzenden in kleur is alleen mogelijk als de andere printer kleurenfaxen kan ontvangen en u het bericht handmatig verzendt. In deze modus is verzenden vanuit het geheugen niet mogelijk.

 **OPMERKING:** Faxen die in Superfijn-resolutie zijn gescand, kunnen met de hoogste resolutie die door het ontvangende toestel wordt ondersteund, worden verzonden.



Een fax automatisch verzenden

1. Plaats het/de document(en) met de voorzijde naar boven en de bovenzijde eerst in de ADI.

OF

Plaats één document met de bedrukte zijde naar onder op de glasplaat.

Zie "[Een origineel plaatsen](#)" voor informatie over het plaatsen van documenten.

2. Druk op **bladertoetsen** ( of ) om **FAX** te markeren en druk dan op **OK** (.

3. Pas documentcontrast en -resolutie volgens uw faxbehoefte aan.

Zie "[Faxcontrast instellen](#)" en "[Faxresolutie instellen](#)" voor meer informatie.

4. Voer het nummer van het ontvangende faxapparaat in met de cijfertoetsen.



U kunt ook één-, twee- of driecijferige snel- of groepsnummers gebruiken. Voor meer informatie verwijzen we naar "[Automatisch Kiezen](#)".

5. Druk op **Start** (.

6. Wanneer het document op de glasplaat geplaatst is verschijnt Nog een pagina? op de bovenste lijn van de display nadat het document gescand is en in het geheugen is opgeslagen. *Wanneer u bijkomende pagina's hebt*, verwijder dan de gescande pagina en scan de volgende pagina via het glas en kies Ja. Herhaal deze stappen indien nodig.

Kies, nadat alle pagina's gescand zijn, Nee wanneer in de display Nog een pagina? verschijnt.

7. Wanneer er contact is tussen de printer en het ontvangende apparaat, wordt het nummer gekozen en de fax verzonden.

 **OPMERKING:** Druk **Annuleren** () om de faxtaak op eender welk moment tijdens het faxen te annuleren.

Een fax handmatig verzenden

1. Plaats het/de document(en) met de voorzijde naar boven en de bovenzijde eerst in de ADI.

OF

Plaats één document met de bedrukte zijde naar onder op de glasplaat.

Zie "[Een origineel plaatsen](#)" voor informatie over het plaatsen van documenten.

2. Druk op **bladertoetsen** ( of ) om **FAX** te markeren en druk dan op **OK** (.

3. Pas documentcontrast en -resolutie volgens uw faxbehoefte aan.



Zie "[Faxcontrast instellen](#)" en "[Faxresolutie instellen](#)" voor meer informatie.

4. Druk op **bladertoetsen** ( of ) om **Hoorn op haak** te markeren en druk dan op **OK** (.

5. Druk op **OK** () om **Ja** te kiezen.

6. Geef met de cijfertoetsen het nummer van het ontvangende faxapparaat in.

7. Wanneer u een faxtoon van het ontvangende faxapparaat hoort, druk dan op **Start** (.

 **OPMERKING:** Druk **Annuleren** () om de faxtaak op eender welk moment tijdens het faxen te annuleren.

Bevestiging van Verzending

Wanneer de laatste pagina van uw document goed verzonden werd, geeft de printer een biep en gaat hij terug in de Stand-by-modus.

Wanneer er tijdens het faxen iets fout loopt, verschijnt een foutboodschap op de display. Zie "[Foutberichten op het display oplossen](#)" voor een lijst van foutberichten en hun betekenis.

Wanneer u een foutboodschap krijgt, druk dan op **Annuleren** (⊗) om de boodschap te verwijderen en probeer het document opnieuw te versturen.

U kunt uw printer zo instellen dat automatisch een bevestigingsbericht na elke faxverzending wordt afgedrukt. Zie voor meer details het item **Bericht bev.** in "[Beschikbare Faxstandaardopties](#)".

Automatisch opnieuw kiezen

Als de lijn van het gekozen nummer bezet is of als het faxapparaat van de ontvanger niet antwoordt, kiest de printer het nummer automatisch maximaal zeven keer opnieuw met tussenpozen van drie minuten.

Als **Wacht nwe kiesp.** op het weergavescherm verschijnt, drukt u op **OK** (⏹) om het nummer meteen opnieuw te vormen. Druk op **Annuleren** (⊗) om deze functie te annuleren.

Om het interval tussen de pogingen en het aantal nieuwe pogingen te veranderen, zie "[Beschikbare Faxstandaardopties](#)".

Een Fax ontvangen

 **OPMERKING:** De Dell Laser MFP 1815dn kan geen kleurenfaxen ontvangen.

Informatie over ontvangstmodi

 **OPMERKING:** Om de Ant/Fax-modus te gebruiken, moet u een antwoordapparaat aan de uitgang voor een intern telefoontoestel (☎) aan de achterkant van uw printer aansluiten.

Als het gebruikersgeheugen vol is, kan de printer geen binnenkomende faxen meer ontvangen. Maak geheugenruimte vrij door de gegevens uit het geheugen te verwijderen en ga door.

Papier plaatsen voor het ontvangen van faxen

Voor het plaatsen van papier in de papierlade gelden altijd dezelfde instructies, ongeacht of u afdrukt, faxt of kopieert. Faxberichten kunnen echter alleen worden afgedrukt op papier met het formaat A4, Letter of Legal. Voor details over het plaatsen van papier, zie "[Papier plaatsen](#)". Voor details over het instellen van papiersoort en -formaat in de lade, zie "[Het Papierformaat Instellen](#)" en "[Het Papierformaat Instellen](#)".

Automatisch ontvangen in de FAX-modus

Uw printer staat vanaf fabriek in de fax-modus.

Wanneer een fax binnenkomt, beantwoordt de printer de oproep na een bepaald aantal belsignalen en ontvangt hij de fax automatisch.

Zie "[Beschikbare Faxstandaardopties](#)" voor informatie over het wijzigen van het aantal besignalen.

Wanneer u het beltoonvolume wilt aanpassen, zie "[Geluiden instellen \(Sound/Volume\)](#)".

Handmatig ontvangen in de TEL stand

U kunt een fax ontvangen door de handset van het interne telefoontoestel op te nemen en dan de ontvangstcode (zie "[Code ontvangen](#)") in te toetsen, of door naar **FAX** → **Hoorn op haak** → **Ja** te gaan wanneer de bel rinkelt (u hoort stem- of faxgeluiden van het andere apparaat) en door dan **Start** (📞) te drukken op het bedieningspaneel.

De printer begint met de ontvangst van een fax en keert terug naar de Stand-by-modus wanneer de ontvangst beëindigd is.

Automatisch ontvangen in de modus Antw/Fax

Indien u een antwoordapparaat in deze modus gebruikt, sluit het dan aan de uitgang van het interne telefoontoestel (📞) aan de achterkant van uw printer aan.

Wanneer de printer geen faxtoon detecteert, beantwoordt het antwoordapparaat de oproep. Wanneer de printer een faxtoon detecteert, start hij automatisch de ontvangst van de fax.

 **OPMERKING:** Wanneer u de printer in de Ant/Fax-modus hebt gezet en uw antwoordapparaat is uitgeschakeld, of wanneer er geen antwoordapparaat aan uw toestel is aangesloten, dan kan de printer automatisch na een vooraf bepaald aantal besignalen naar de Fax-modus overgaan.

Handmatige ontvangst met een extra telefoontoestel

Deze functie werkt het best wanneer u een interne telefoon gebruikt die aan de uitgang voor een intern telefoontoestel (📞) aan de achterkant van de printer aangesloten is. U kunt een fax ontvangen van iemand met wie u in gesprek bent met de externe telefoon zonder naar het faxapparaat te hoeven gaan.

Wanneer u een oproep op uw interne telefoon krijgt en een faxtoon hoort, druk dan de toetsen ***9*** (ster negen ster) op het interne telefoontoestel.

De printer ontvangt het document.

Druk de toetsen langzaam na elkaar in. Wanneer u nog steeds de faxtoon van het andere apparaat hoort, probeer dan nog eens ***9*** in te drukken.

De ontvangstcode wordt standaard vanaf fabriek op ***9*** ingesteld. De eerste en laatste asterisk liggen vast, maar het cijfer ertussenin kunt u naar keuze veranderen. De code mag slechts uit één cijfer bestaan. Zie "[Beschikbare Faxstandaardopties](#)" voor meer informatie over het wijzigen van de code.

Faxen ontvangen in de DRPD-modus

"Distinctive Ring" of beltoonherkenning is een dienstverlening van de telefoonmaatschappij, waardoor u via één enkele telefoonlijn oproepen op verschillende telefoonnummers kunt beantwoorden. Het specifieke nummer waarop iemand u belt wordt door verschillende beltonen, die combinaties vormen van korte en lange besignalen, geïdentificeerd.

Door gebruik te maken van de functie beltoonherkenning DRPD (Distinctive Ring Pattern Detection) kan uw faxapparaat de beltoon "leren" die door het FAX-apparaat moet worden beantwoord. Deze beltoon kan dan als FAX-oproep herkend en beantwoord worden en alle andere oproepen kunnen naar het interne telefoontoestel worden doorgeschakeld of naar het antwoordapparaat dat aan de uitgang voor een interne telefoon (📞) aan de achterkant van de printer is aangesloten. U kunt de Beltoonherkenning wanneer u maar wilt op een eenvoudige manier uitschakelen of wijzigen.









Vooraleer u de optie DRPD kunt gebruiken, moet de dienst Beltoonherkenning voor uw telefoonlijn door de telefoonmaatschappij zijn geïnstalleerd. Om de Beltoonherkenning in te stellen, hebt u eventueel een andere telefoonlijn op uw locatie nodig om van een andere lijn naar uw FAX-nummer te bellen.

Zo stelt u de DRPD-modus in:

1. Druk op **bladertoetsen** ( of ) om **FAX** te markeren en druk dan op **OK** ().

OF

Druk op **bladertoetsen** ( of ) om **MENU** te markeren en druk dan op **OK** ().

2. Druk op **bladertoetsen** ( of ) om **St.instel. fax** te markeren en druk dan op **OK** ().
3. Druk op **bladertoetsen** ( of ) om **DRPD-modus** te markeren en druk dan op **OK** ().
4. Druk op **bladertoetsen** ( of ) om **Instellen** te markeren en druk dan op **OK** ().

Op het display verschijnt [Waiting Ring].



5. Bel met een andere telefoon naar uw faxnummer. U hoeft niet te bellen vanaf een faxapparaat.
6. Wanneer uw printer begint te rinkelen, beantwoord de oproep dan niet. De printer heeft verschillende besignalen nodig om de beltoon te leren.
7. Wanneer de printer met het leren klaar is, verschijnt op de display **End DRPD [Setup]**.

*Als de installatie van DRPD mislukt, verschijnt **DRPD Ring Error**. Druk op **OK** () wanneer **DRPD-modus** verschijnt en herhaal vanaf stap 5.*

8. Druk op **Annuleren** () om terug te keren naar stand-bymodus.

Wanneer de functie Beltoonherkenning (DRPD) ingesteld is, is de optie DRPD ook beschikbaar in het menu Ontvangstmodus. Om faxen te kunnen ontvangen in de DRPD-modus, moet u in het menu DRPD kiezen (zie "[Beschikbare Faxstandaardopties](#)").

 **OPMERKING:** Wanneer uw faxnummer verandert of u de printer aan een andere telefoonlijn aansluit, moet de Beltoonherkenning (DRPD) opnieuw ingesteld worden.

 **OPMERKING:** Bel uw faxnummer nadat de Beltoonherkenning (DRPD) werd ingesteld om te controleren of uw printer de oproep met een faxtoon beantwoordt. Bel dan naar een ander nummer dat aan dezelfde lijn werd toegekend om er zeker van te zijn dat de oproep naar het interne telefoontoestel of naar het antwoordapparaat wordt doorgeschakeld dat aan de uitgang voor een intern telefoontoestel () aan de achterkant van de printer is aangesloten.

Faxberichten ontvangen in het geheugen

Aangezien uw printer een multitasking-toestel is, kan hij tijdens het uitvoeren van andere taken faxen ontvangen. *Wanneer u een fax ontvangt tijdens het kopiëren of afdrukken, of wanneer het papier of de toner op is, bewaart de printer de inkomende faxen in het geheugen. Zodra u met het kopiëren of afdrukken klaar bent, of zodra de verbruiksmaterialen werden aangevuld, drukt de printer automatisch de fax af.*

Automatisch Kiezen

Snelkiesnummers

U kunt tot 400 frequent gekozen nummers op één-, twee- of driecijferige snelkieslocaties (0-399) bewaren.

Een snelkiesnummer opslaan



1. Druk op **Lijst** () op het bedieningspaneel.







OF

Druk op **bladertoetsen** ( of ) om **FAX** te markeren en druk dan op **OK** ().

OF

Druk op **bladertoetsen** ( of ) om **MENU** te markeren en druk dan op **OK** ().

Druk op **bladertoetsen** ( of ) om **Map** te markeren en druk dan op **OK** ().

2. Druk op **bladertoetsen** ( of ) om **Telefoonboek** te markeren en druk dan op **OK** ().
3. Druk op **bladertoetsen** ( of ) om **Persoon toev.** te markeren en druk dan op **OK** ().
4. Voer een naam in en druk op **OK** (). Voor details over het invoeren van namen, zie "[Karacters met de cijfertoetsen invoeren](#)".

5. Voer een één-, twee- of driecijferig snelkiesnummer tussen 0 en 399 in door de cijfertoetsen te gebruiken en druk op **OK** (✓).

Of kies de locatie door op **bladertoetsen** (☐ of ☐) te drukken en druk dan op **OK** (✓).

6. Voer het faxnummer dat u wilt bewaren via de cijfertoetsen in en druk op **OK** (✓).

Om een pauze tussen nummers in te voegen, drukt u op **Pauze** (⏸) en er verschijnt een ", " op de display.

7. Als u nog een faxnummer wilt opslaan, herhaalt u de stappen 3 tot en met 6.

OF

Druk op **Annuleren** (⊗) om terug te keren naar de Standby-modus.

Snelkiesnummers bewerken

U kunt een snelkiesnummer ook bewerken.

1. Druk op **Lijst** (Ⓜ) op het bedieningspaneel.

OF

Druk op **bladertoetsen** (☐ of ☐) om **FAX** te markeren en druk dan op **OK** (✓).

OF

Druk op **bladertoetsen** (☐ of ☐) om **MENU** te markeren en druk dan op **OK** (✓).

Druk op **bladertoetsen** (☐ of ☐) om **Map** te markeren en druk dan op **OK** (✓).

2. Druk op **bladertoetsen** (☐ of ☐) om **Telefoonboek** te markeren en druk dan op **OK** (✓).
3. Druk op **bladertoetsen** (☐ of ☐) om **Bewerken** te markeren en druk dan op **OK** (✓).
4. Druk op **bladertoetsen** (☐ of ☐) om toegang te krijgen tot **Persoon bew.**
5. Voer het snelkiesnummer dat u wilt bewerken in of kies het snelkiesnummer door op **bladertoetsen** (☐ of ☐) te drukken en druk dan op **OK** (✓).
6. Voer het gewenste faxnummer in en druk op **OK** (✓).
7. Voer de juiste naam in en druk op **OK** (✓).
8. *Wanneer u een ander snelkiesnummer wilt bewerken, herhaal dan de stappen vanaf stap 5.*

OF

Druk op **Annuleren** (⊗) om terug te keren naar de Standby-modus.

Faxbericht naar snelkiesnummer zenden

1. Plaats het/de document(en) met de voorzijde naar boven en de bovenzijde eerst in de ADI.

OF

Plaats één document met de bedrukte zijde naar onder op de glasplaat.

Zie "[Een origineel plaatsen](#)" voor informatie over het plaatsen van documenten.

2. Druk op **bladertoetsen** (☐ of ☐) om **FAX** te markeren en druk dan op **OK** (✓).
3. Pas documentcontrast en -resolutie volgens uw faxbehoefte aan.

Zie "[Faxcontrast instellen](#)" en "[Faxresolutie instellen](#)" voor meer informatie.

4. Druk op **OK** (✓) om **Faxen naar** te kiezen.
5. Voer het snelkiesnummer in.
 - 1 Voor een snelkiesnummer van één cijfer houdt u de desbetreffende cijfertoets ingedrukt.
 - 1 Voor een snelkiesnummer van twee cijfers drukt u de eerste cijfertoets kort in en houdt u de tweede cijfertoets ingedrukt.
 - 1 Druk voor een driecijferig snelkiesnummer de knop van het eerste en het tweede cijfer en houd de knop van het derde cijfer ingedrukt.

De naam van de corresponderende ingang verschijnt kort.

6. Het document wordt gescand en in het geheugen gezet.

Als het document zich op de glasplaat bevindt, verschijnt in het display de vraag of u nog een pagina wilt verzenden (Another Page?). Kies **Ja** om meer documenten toe te voegen of **Nee** om direct met het verzenden van de fax te beginnen.

7. Het faxnummer dat onder het gekozen snelkiesnummer is opgeslagen, wordt automatisch gekozen. Het bericht wordt verzonden zodra de ontvangende fax heeft opgenomen.

Groepsnummers

Wanneer u frequent hetzelfde document naar verschillende bestemmingen verstuurt, kunt u een groep met deze bestemmingen aanmaken en ze onder een één-, twee- of driecijferige groepsnummerlocatie aanmaken. U kunt dit groepsnummer dan gebruiken om hetzelfde document te faxen naar alle ontvangers in de groep.

 **OPMERKING:** U kunt geen nummer van één groep ok in een andere groep gebruiken.

Groepsnummers instellen

1. Druk op **Lijst** (Ⓜ) op het bedieningspaneel.

OF

Druk op **bladertoetsen** (⏪ of ⏩) om **FAX** te markeren en druk dan op **OK** (✓).

OF

Druk op **bladertoetsen** (⏪ of ⏩) om **MENU** te markeren en druk dan op **OK** (✓).

Druk op **bladertoetsen** (⏪ of ⏩) om **Map** te markeren en druk dan op **OK** (✓).

2. Druk op **bladertoetsen** (⏪ of ⏩) om **Telefoonboek** te markeren en druk dan op **OK** (✓).

3. Druk op **bladertoetsen** (⏪ of ⏩) om **Groep toevoeg.** te markeren en druk dan op **OK** (✓).

4. Voer een naam in en druk op **OK** (✓).

5. Voer een groepsnummer tussen 0 en 399 in en druk op **OK** (✓).

Of kies de gewenste locatie door op **bladertoetsen** (⏪ of ⏩) te drukken en druk dan op **OK** (✓).

6. Voer een één-, twee- of driecijferig sneltoetsnummer in dat u aan de groep wilt toekennen en druk dan op **OK** (✓).

Of kies de locatie door op **bladertoetsen** (⏪ of ⏩) te drukken en druk dan op **OK** (✓).

7. Druk bij de vraag Nieuw Toevoegen? op **OK** (✓) om een ander snelkiesnummer aan de groep toe te voegen.

Of druk op **bladertoetsen** (⏪ of ⏩) om **Nee** te doen verschijnen en druk op **OK** (✓) wanneer u de gewenste nummers hebt ingevoerd.

8. Wanneer u een andere groep wilt toekennen, herhaal dan de stappen vanaf stap 3.

OF

Druk op **Annuleren** (ⓧ) om terug te keren naar de Standby-modus.

Groepsnummers bewerken

U kunt een specifiek snelkiesnummer verwijderen uit de geselecteerde groep of u kunt een nieuw nummer toevoegen aan de geselecteerde groep.

1. Druk op **Lijst** (Ⓜ) op het bedieningspaneel.

OF

Druk op **bladertoetsen** (⏪ of ⏩) om **FAX** te markeren en druk dan op **OK** (✓).

OF

Druk op **bladertoetsen** (⏪ of ⏩) om **MENU** te markeren en druk dan op **OK** (✓).

Druk op **bladertoetsen** (⏪ of ⏩) om **Map** te markeren en druk dan op **OK** (✓).

2. Druk op **bladertoetsen** (⏪ of ⏩) om **Telefoonboek** te markeren en druk dan op **OK** (✓).

3. Druk op **bladertoetsen** (⏪ of ⏩) om **Bewerken** te markeren en druk dan op **OK** (✓).

4. Druk op **bladertoetsen** (⏪ of ⏩) om **Groep bewerken** te markeren en druk dan op **OK** (✓).

5. Voer het groepsnummer dat u wilt bewerken in of kies het groepsnummer door op **bladertoetsen** (⏪ of ⏩) te drukken en druk dan op **OK** (✓).

6. Bewerk de naam en druk op **OK** (✓).

7. Als u een snelkiesnummer wilt toevoegen, drukt u op **OK** (✓) om toegang te krijgen tot **Persoon toev.**

Om een snelkiesnummer te wissen, drukt u op **bladertoetsen** (⏪ of ⏩) om **Persoon verwijd.** te doen verschijnen en drukt u dan op **OK** (✓).

8. Toets een snelkiesnummer in dat u wilt toevoegen of verwijderen.

 **OPMERKING:** Zodra u ook het laatste snelkiesnummer in een groep hebt gewist, wordt de groep zelf gewist.

9. Druk op **OK** (✓).
10. *Wanneer u een andere groep wilt bewerken*, herhaal dan de stappen vanaf stap 4.

OF

Druk op **Annuleren** (⊗) om terug te keren naar de Standby-modus.

Een fax verzenden via een groepsnummer (verzending naar verschillende nummers)

U kunt groepsnummers gebruiken voor het rondzenden van faxen of voor uitgestelde verzendingen.

Volg de stappen van de gewenste verzendmethode (direct verzenden: zie "[Meervoudig faxbericht verzenden \(Broadcasting\)](#)"; uitgesteld verzenden: zie "[Een uitgestelde fax verzenden](#)"). Wanneer u bij een stap komt waar in het display om het nummer van het ontvangende faxapparaat wordt gevraagd:

- 1 Voor een groepsnummer van één cijfer houdt u de desbetreffende cijfertoets ingedrukt.
- 1 Voor een groepsnummer van twee cijfers drukt u de eerste cijfertoets kort in en houdt u de tweede cijfertoets ingedrukt.
- 1 Druk voor een driecijferig snelkiesnummer de knop van het eerste en het tweede cijfer en houd de knop van het derde cijfer ingedrukt.

U kunt per verzending maar één groepsnummer gebruiken. Ga daarna door met de procedure om de verzending te voltooien.

De printer scant automatisch het document dat in de ADI of op de glasplaat is geplaatst en bewaart het in het geheugen. De printer kiest elk nummer van de groep.

Nummer opzoeken in geheugen

U kunt op twee manieren een nummer in het geheugen zoeken: U kunt van A tot Z door alle namen bladeren, of u kunt zoeken aan de hand van de eerste letter van de naam die aan het nummer is toegewezen.

Van A tot Z zoeken in het geheugen

1. Plaats het/de document(en) met de voorzijde naar boven en de bovenzijde eerst in de ADI.
OF
Plaats één document met de bedrukte zijde naar onder op de glasplaat.
Zie "[Een origineel plaatsen](#)" voor informatie over het plaatsen van documenten.
2. Druk op **Lijst** (Ⓜ) op het bedieningspaneel.
OF
Druk op **bladertoets** (⏪ of ⏩) om **FAX** te markeren en druk dan op **OK** (✓).
OF
Druk op **bladertoets** (⏪ of ⏩) om **MENU** te markeren en druk dan op **OK** (✓).
Druk op **bladertoets** (⏪ of ⏩) om **Map** te markeren en druk dan op **OK** (✓).
3. Druk op **bladertoets** (⏪ of ⏩) om **Telefoonboek** te markeren en druk dan op **OK** (✓).
4. Druk op **OK** (✓) om toegang te krijgen tot **Zoeken**.
5. Druk op **bladertoets** (⏪ of ⏩) om door het geheugen te bladeren tot de naam en het nummer dat u wilt kiezen op de display verschijnen. U kunt in alfabetische volgorde van A tot Z of omgekeerd door het hele geheugen bladeren.
Wanneer u in het printergeheugen zoekt, ziet u dat elke ingang wordt voorafgegaan door één van twee letters; "s" voor snelkiezen of "g" voor groepskiesnummer. Deze letters geven aan hoe het nummer opgeslagen werd.
6. Wanneer de gewenste naam en/of het nummer op de display verschijnt, druk dan op **Start** (⏻) of **OK** (✓) om te kiezen.

Zoeken naar een specifieke beginletter

1. Plaats het/de document(en) met de voorzijde naar boven en de bovenzijde eerst in de ADI.

OF

Plaats één document met de bedrukte zijde naar onder op de glasplaat.

Zie "[Een origineel plaatsen](#)" voor informatie over het plaatsen van documenten.

2. Druk op **Lijst** (Ⓜ) op het bedieningspaneel.

OF

Druk op **bladertoetsen** (⏪ of ⏩) om **FAX** te markeren en druk dan op **OK** (✓).

OF

Druk op **bladertoetsen** (⏪ of ⏩) om **MENU** te markeren en druk dan op **OK** (✓).

Druk op **bladertoetsen** (⏪ of ⏩) om **Map** te markeren en druk dan op **OK** (✓).

3. Druk op **bladertoetsen** (⏪ of ⏩) om **Telefoonboek** te markeren en druk dan op **OK** (✓).
4. Druk op **OK** (✓) om toegang te krijgen tot **Zoeken**.
5. Druk op de toets met de gewenste beginletter. De eerste naam die met deze letter begint, wordt weergegeven.
Wanneer u bijvoorbeeld, *de naam "MOBILE" zoekt*, druk dan op de knop **6** waarop "MNO" staat.
6. Druk op **bladertoetsen** (⏪ of ⏩) om de volgende naam op de display te zien.
7. Wanneer de gewenste naam en/of het nummer op de display verschijnt, druk dan op **Start** (⏻) of **OK** (✓) om te kiezen.

Een Telefoonboeklijst afdrukken

U kunt de opgeslagen nummers controleren door een telefoonboeklijst af te drukken.

1. Druk op **Lijst** (Ⓜ) op het bedieningspaneel.

OF

Druk op **bladertoetsen** (⏪ of ⏩) om **FAX** te markeren en druk dan op **OK** (✓).

OF

Druk op **bladertoetsen** (⏪ of ⏩) om **MENU** te markeren en druk dan op **OK** (✓).

Druk op **bladertoetsen** (⏪ of ⏩) om **Map** te markeren en druk dan op **OK** (✓).

2. Druk op **bladertoetsen** (⏪ of ⏩) om **Telefoonboek** te markeren en druk dan op **OK** (✓).
3. Druk op **bladertoetsen** (⏪ of ⏩) om **Afdrukken** te markeren en druk dan op **Start** (⏻) of **OK** (✓).

Het apparaat drukt nu een overzicht van al uw snelkiesnummers en groepsnummers af.

Andere faxmethoden

Kiesherhaling

Ga als volgt te werk om het laatst gekozen nummer opnieuw te kiezen:

1. Plaats het/de document(en) met de voorzijde naar boven en de bovenzijde eerst in de ADI.

OF

Plaats één document met de bedrukte zijde naar onder op de glasplaat.

Zie "[Een origineel plaatsen](#)" voor informatie over het plaatsen van documenten.

2. Druk op **bladertoetsen** (⏪ of ⏩) om **FAX** te markeren en druk dan op **OK** (✓).
3. Druk op **bladertoetsen** (⏪ of ⏩) om **Opnieuw kiezen** te selecteren en druk vervolgens op **OK** (✓).

Wanneer een document in de ADI is geplaatst, begint de printer automatisch met het verzenden.

Als u het document op de glasplaat hebt geplaatst, wordt u gevraagd of u nog een pagina wilt verzenden. Kies Ja om een pagina toe te voegen. Of kies anders Nee.

Meervoudig faxbericht verzenden



Met de functie Faxbroadcasting kunt u een document naar meervoudige locaties sturen. De documenten worden automatisch opgeslagen in het geheugen en verzonden. Na afloop van de verzending worden de documenten automatisch uit het geheugen verwijderd.

1. Plaats het/de document(en) met de voorzijde naar boven en de bovenzijde eerst in de ADI.



OF

Plaats één document met de bedrukte zijde naar onder op de glasplaat.



Zie "[Een origineel plaatsen](#)" voor informatie over het plaatsen van documenten.

2. Druk op **bladertoetsen** ( of ) om **FAX** te markeren en druk dan op **OK** ().
3. Pas documentcontrast en -resolutie volgens uw faxbehoefte aan.

Zie "[Faxcontrast instellen](#)" en "[Faxresolutie instellen](#)" voor meer informatie.

4. Druk op **bladertoetsen** ( of ) om **Fax rondzenden** te markeren en druk dan op **OK** ().
5. Geef met de cijfertoetsen het nummer van de ontvangende printer in.

U kunt ook één-, twee- of driecijferige snelkies- of groepsnummers gebruiken.

6. Druk op **OK** () om het nummer te bevestigen. U wordt gevraagd om nog een faxnummer in te voeren.
7. Druk op **OK** () om het andere nummer in te voeren.

Of druk op **bladertoetsen** ( of ) om Nee te kiezen en druk dan op **OK** ().

8. Wanneer u meer faxnummers wilt toevoegen, herhaalt u de stappen 5 en 6. U kunt maximaal 10 bestemmingen ingeven.

 **OPMERKING:** Per faxbroadcastingtaak kunt u niet meer dan één groepsnummer gebruiken.

9. Wanneer u met het invoeren van faxnummers klaar bent, drukt u op **Start** ().

Eerst wordt het document in het geheugen gescand. Op het display verschijnt de geheugencapaciteit en het aantal pagina's dat is opgeslagen in het geheugen.

Voor documenten op de glasplaat, verschijnt in de display de vraag of u een andere pagina wilt erop plaatsen. Kies **Ja** om een pagina toe te voegen. Of kies anders **Nee**.

10. De printer begint met het versturen van het document in de volgorde van de door u ingevoerde nummers.

Een uitgestelde fax verzenden



U kunt de printer instellen om een fax te bewaren en hem op een later moment te versturen.

1. Plaats het/de document(en) met de voorzijde naar boven en de bovenzijde eerst in de ADI.







OF

Plaats één document met de bedrukte zijde naar onder op de glasplaat.

Zie "[Een origineel plaatsen](#)" voor informatie over het plaatsen van documenten.

2. Druk op **bladertoetsen** ( of ) om **FAX** te markeren en druk dan op **OK** ().
3. Pas documentcontrast en -resolutie volgens uw faxbehoefte aan.

Zie "[Faxcontrast instellen](#)" en "[Faxresolutie instellen](#)" voor meer informatie.

4. Druk op **bladertoetsen** ( of ) om **Faxfuncties** te markeren en druk dan op **OK** ().
5. Druk op **bladertoetsen** ( of ) om **Uitgest. fax** te markeren en druk dan op **OK** ().
6. Geef met de cijfertoetsen het eerste faxnummer in waarnaar u het document wilt verzenden.

U kunt ook gebruik maken van één-, twee- of driecijferige snelkiesnummers of een groepsnummer ingeven.

7. Druk op **OK** (✓) om het nummer in de display te bevestigen. U wordt gevraagd om nog een faxnummer in te voeren.
8. Druk op **OK** (✓) om het nummer in te voeren.

Of druk op **bladertoetsen** (☐ of ☐) om **Nee** te kiezen en druk dan op **OK** (✓).

9. Wanneer u een naam aan de verzending wilt toekennen, voer dan de naam in. Indien niet, sla deze stap dan over.

Zie "[Karakters met de cijfertoetsen invoeren](#)" voor informatie over het invoeren van een naam met de cijfertoetsen.

10. Druk op **OK** (✓). Het display geeft de huidige tijd weer en vraagt u om het tijdstip in te voeren waarop de fax moet worden verzonden.
11. Voer de tijd in met de cijfertoetsen.

Om VM of NM voor het 12-uur-formaat te kiezen, drukt u op de knop * of #.

Wanneer de cursor zich niet onder de indicatie VM of NM bevindt, druk dan op de knop * of # en de cursor gaat direct naar de indicatie.

Wanneer u een tijd insteld die vóór de actuele tijd ligt, dan kan het document op dat tijdstip de volgende dag verzonden worden.

12. Druk op **OK** (✓) wanneer de starttijd juist wordt weergegeven.
13. Eerst wordt het document in het geheugen gescand. Op het display verschijnt de geheugencapaciteit en het aantal pagina's dat is opgeslagen in het geheugen.

Als u het document op de glasplaat hebt geplaatst, wordt u gevraagd of u nog een pagina wilt verzenden. Kies Ja om een pagina toe te voegen. Of Kies anders Nee.

14. De printer keert terug naar de Stand-bymodus. Op het weergavescherm leest u dat u in Standby-modus bent en dat de uitgestelde fax ingesteld is.

 **OPMERKING:** Zie "[Een uitgestelde fax annuleren](#)", wanneer u een uitgestelde verzending wilt annuleren.

Een prioritair faxbericht verzenden

Met de functie Prioritaire fax kunt u een document met hoge prioriteit verzenden voordat andere ingestelde bewerkingen worden uitgevoerd. Het document wordt gescand, in het geheugen gezet en verzonden zodra de huidige bewerking is afgelopen. Een prioritaire verzending onderbreekt een rondzending (de prioritaire fax wordt dan verzonden na de verzending naar ontvanger A en voor de verzending naar ontvanger B). Een prioritaire verzending komt ook tussen twee kiespogingen.

1. Plaats het/de document(en) met de voorzijde naar boven en de bovenzijde eerst in de ADI.

OF

Plaats één document met de bedrukte zijde naar onder op de glasplaat.

Zie "[Een origineel plaatsen](#)" voor informatie over het plaatsen van documenten.

2. Druk op **bladertoetsen** (☐ of ☐) om FAX te markeren en druk dan op **OK** (✓).

3. Pas documentcontrast en -resolutie volgens uw faxbehoefte aan.

Zie "[Faxcontrast instellen](#)" en "[Faxresolutie instellen](#)" voor meer informatie.

4. Druk op **bladertoetsen** (☐ of ☐) om Faxfuncties te markeren en druk dan op **OK** (✓).

5. Druk op **bladertoetsen** (☐ of ☐) om Priorit. fax te markeren en druk dan op **OK** (✓).

6. Geef met de cijfertoetsen het eerste faxnummer in waarnaar u het document wilt verzenden.

U kunt ook gebruik maken van één-, twee- of driecijferige snelkiesnummers of een groepsnummer ingeven.

7. Druk op **OK** (✓) om het nummer in de display te bevestigen. U wordt gevraagd om nog een faxnummer in te voeren.

8. Druk op **OK** (✓) om het nummer in te voeren.

Of druk op **bladertoetsen** (☐ of ☐) om **Nee** te kiezen en druk dan op **OK** (✓).

9. Wanneer u een naam aan de verzending wilt toekennen, voer dan de naam in. Indien niet, sla deze stap dan over.

Zie "[Karakters met de cijfertoetsen invoeren](#)" voor informatie over het invoeren van een naam met de cijfertoetsen.

10. Druk op **OK** (✓).

Eerst wordt het document in het geheugen gescand. Op het display verschijnt de geheugencapaciteit en het aantal pagina's dat is opgeslagen in het geheugen.

Als u het document op de glasplaat hebt geplaatst, wordt u gevraagd of u nog een pagina wilt verzenden. Kies Ja om een pagina toe te voegen. Of kies anders Nee.

11. De printer toont het gekozen nummer en begint met het versturen van het document.

Documenten toevoegen aan een uitgestelde fax

U kunt documenten toevoegen aan de uitgestelde verzending die voordien in het printergeheugen werd bewaard.

1. Plaats het/de document(en) met de voorzijde naar boven en de bovenzijde eerst in de ADI.

OF

Plaats één document met de bedrukte zijde naar onder op de glasplaat.

Zie "[Een origineel plaatsen](#)" voor informatie over het plaatsen van documenten.

2. Druk op **bladertoetsen** (\llcorner of \lrcorner) om **FAX** te markeren en druk dan op **OK** (\checkmark).
3. Pas documentcontrast en -resolutie volgens uw faxbehoefte aan.

Zie "[Faxcontrast instellen](#)" en "[Faxresolutie instellen](#)" voor meer informatie.

4. Druk op **bladertoetsen** (\llcorner of \lrcorner) om **Faxfuncties** te markeren en druk dan op **OK** (\checkmark).
5. Druk op **OK** (\checkmark) om toegang te krijgen tot **Pagina toev.**

De display geeft de in het geheugen bewaarde taken weer.

6. Druk op **bladertoetsen** (\llcorner of \lrcorner) tot u de faxtaak ziet waaraan u documenten wilt toevoegen en druk op **OK** (\checkmark).

De printer bewaard de documenten automatisch in het geheugen en op de display verschijnt de geheugencapaciteit en het aantal pagina's.

Als u het document op de glasplaat hebt geplaatst, wordt u gevraagd of u nog een pagina wilt verzenden. Kies **Ja** om een pagina toe te voegen. Of kies anders **Nee**.

7. Na het opslaan toont de printer in de display het totale aantal pagina's en toegevoegde pagina's en keert hij terug naar de Stand-bymodus.

Een uitgestelde fax annuleren

1. Druk op **bladertoetsen** (\llcorner of \lrcorner) om **FAX** te markeren en druk dan op **OK** (\checkmark).
2. Druk op **bladertoetsen** (\llcorner of \lrcorner) om **Faxfuncties** te markeren en druk dan op **OK** (\checkmark).
3. Druk op **bladertoetsen** (\llcorner of \lrcorner) om **Taak annuleren** te markeren en druk dan op **OK** (\checkmark).

De display geeft de in het geheugen bewaarde taken weer.

4. Druk op **bladertoetsen** (\llcorner of \lrcorner) tot u de faxtaak ziet die u wilt annuleren en druk op **OK** (\checkmark).
5. Druk op **OK** (\checkmark) wanneer het bevestigingsbericht verschijnt.

De gekozen taak werd geannuleerd.

Overige mogelijkheden

Veilige ontvangstmodus

Stel dat u niet wilt dat faxberichten die tijdens uw afwezigheid binnenkomen worden bekeken door anderen. U kunt de veilige faxmodus aanzetten door gebruik te maken van de optie Veilige Ontvangst om het afdrukken van ontvangen faxen te beperken als u niet in de buurt van de printer bent. In de veilige ontvangstmodus kunnen alle inkomende faxen in het geheugen worden geplaatst. Wanneer de modus uitgeschakeld wordt, kunnen alle eventueel opgeslagen faxen afgedrukt worden.

Zo zet u de veilige ontvangststand aan:

1. Druk op **bladertoetsen** (\llcorner of \lrcorner) om **MENU** te markeren en druk dan op **OK** (\checkmark).
2. Druk op **bladertoetsen** (\llcorner of \lrcorner) om **Geavanc. fax** te markeren en druk dan op **OK** (\checkmark).
3. Druk op **bladertoetsen** (\llcorner of \lrcorner) om **Veilige ontv.** te markeren en druk dan op **OK** (\checkmark).
4. Druk op **OK** (\checkmark) wanneer **Aan** in de display verschijnt.
5. Voer met de cijfertoetsen een viercijferige wachtcode in die u wilt gebruiken en druk op **OK** (\checkmark).
6. Voer de wachtcode opnieuw in en druk dan op **OK** (\checkmark).

 **OPMERKING:** U kunt de veilige-ontvangstmodus gebruiken zonder een wachtwoord in te stellen, maar dan worden uw faxberichten niet beschermd.

7. Druk op **Annuleren** (⊗) om terug te keren naar de Standby-modus.

Wanneer een fax in veilige ontvangstmodus wordt ontvangen, slaat de printer deze in het geheugen op en verschijnt op de display Veilige ontv. om u te laten weten dat er een fax werd opgeslagen.

Zo drukt u ontvangen faxberichten af:

1. U krijgt toegang tot het menu Veilige Ontvangst door u aan de volgende stappen 1 tot 3 van "[Zo zet u de veilige ontvangststand aan.](#)" te houden.
2. Druk op **bladertoetsen** (⏪ of ⏩) om **Afdrukken** te weer te geven en druk dan op **OK** (✓).
3. Voer de viercijferige wachtcode in en druk op **OK** (✓).

De in het geheugen opgeslagen faxen worden afgedrukt.

Ga als volgt te werk om de veilige-ontvangstmodus uit te schakelen:

1. U krijgt toegang tot het menu **Veilige ontv.** door u aan de volgende stappen 1 tot 3 van "[Zo zet u de veilige ontvangststand aan.](#)" te houden.
2. Druk op **bladertoetsen** (⏪ of ⏩) om **Uit** te weer te geven en druk dan op **OK** (✓).
3. Voer de viercijferige wachtcode in en druk op **OK** (✓).

De modus is gedeactiveerd en de printer drukt de in het geheugen opgeslagen faxen af.

4. Druk op **Annuleren** (⊗) om terug te keren naar de Standby-modus.

Rapporten afdrukken

De volgende rapporten zijn beschikbaar:

Telefoonboeklijst

Deze lijst bevat alle nummers die als snelkiesnummer of groepsnummer zijn opgeslagen in het geheugen van de printer.

U kunt deze telefoonboeklijst afdrukken via **Lijst** (Ⓜ) op het bedieningspaneel; zie "[Een Telefoonboeklijst afdrukken](#)".

Rapport verzonden faxen

Dit rapport geeft informatie over de recent verzonden faxen.

Rapport van ontvangen faxen

Dit rapport geeft informatie over de recent ontvangen faxen.

Lijst systeemgegevens

Deze lijst toont de status van de opties die door de gebruiker kunnen worden ingesteld. U kunt dit rapport bijvoorbeeld afdrukken wanneer u bepaalde instellingen verandert (eenmaal vooraf, eenmaal achteraf) zodat u uw wijzigingen kunt controleren.

Informatie over uitgestelde taken

In dit overzicht vindt u de documenten die op het ogenblik in het geheugen klaar staan om te worden verzonden (uitgestelde faxen: Delay Fax en Toll Save). De lijst geeft verder de starttijd en het type bewerking aan.

Verzendrapport

Dit rapport toont het faxnummer, het aantal pagina's, de verstreken tijd van een taak, de communicatiemodus en de communicatieresultaten.

Lijst van ongewenste faxnummers

Deze lijst toont tot 10 faxnummers die via het menu Inst. ong. f. als ongewenst werden aangeduid; zie "[Geavanceerde faxinstellingen](#)". Wanneer de functie Ongewenste Faxnummers ingeschakeld is, kunnen de inkomende faxen van deze nummers worden geblokkeerd.

Deze functie herkent de laatste 6 cijfers van het faxnummer als ID van het verzendende apparaat.

Scanoverzicht

Dit rapport geeft informatie voor de Netwerkscanrecords incl. IP-adres, tijd en datum, aantal gescande pagina's en resultaten. Dit rapport wordt automatisch om de 50 Netscan-taken afgedrukt.

E-mailrapport

Dit rapport geeft informatie over de e-mails die u recent verstuurd hebt.

Rapport meervoudige verzending

Dit rapport wordt automatisch afgedrukt nadat u documenten naar meer dan één locatie hebt verstuurd.

Rapport stroomonderbreking

Dit rapport wordt automatisch afgedrukt wanneer er na een stroomonderbreking weer stroom is *indien er door de stroomonderbreking gegevens zijn verdwenen*.

Een rapport afdrukken

1. Druk op **bladertoetsen** (**⏏** of **⏏**) om **MENU** te markeren en druk dan op **OK** (**⏏**).
2. Druk op **bladertoetsen** (**⏏** of **⏏**) om **Rapporten** te markeren en druk dan op **OK** (**⏏**).
3. Druk op **bladertoetsen** (**⏏** of **⏏**) om het rapport of de lijst die u op de onderste lijn wilt afdrukken.
 - 1 **Telefoonboek**: Telefoonboeklijst
 - 1 **Verzendrapport**: Rapport verzonden faxen
 - 1 **Ontvangstrap**.: Rapport van ontvangen faxen
 - 1 **Systeemgegevens**.: Lijst systeemgegevens
 - 1 **Geplande taken**: Informatie over uitgestelde taken
 - 1 **Bericht bev.**: Verzendrapport
 - 1 **Lijst ong. f.**: Lijst van ongewenste faxnummers
 - 1 **Scanjournaal**: Sessielijst Netwerkscanbeheer
 - 1 **E-mailrapport**: E-mailrapport is verzonden
4. Druk op **OK** (**⏏**).

De geselecteerde informatie wordt afgedrukt.

Bijzondere faxinstellingen

De printer beschikt over verschillende door de gebruiker te kiezen instellingsmogelijkheden voor het versturen of ontvangen van faxen. Dit zijn standaardinstellingen die u eventueel zelf kunt wijzigen. Druk de lijst systeemgegevens af om te controleren hoe de opties momenteel zijn ingesteld. Zie voor details over het afdrukken van de lijst "[Een rapport afdrukken](#)".

Instellingen wijzigen

1. Druk op **bladertoetsen** (**⏏** of **⏏**) om **MENU** te markeren en druk dan op **OK** (**⏏**).
2. Druk op **bladertoetsen** (**⏏** of **⏏**) om **Geavanc. fax** te markeren en druk dan op **OK** (**⏏**).
3. Druk op **bladertoetsen** (**⏏** of **⏏**) tot u het gewenste menu-item ziet en druk op **OK** (**⏏**).
4. Wanneer de gewenste optie verschijnt, kies dan de gewenste status door op **bladertoetsen** (**⏏** of **⏏**) te drukken of door de gewenste waarde met de

cijfertoetsen in te voeren.

5. Druk op **OK** (✓) om uw keuze te bewaren.
6. U kunt de instellingsmodus op elk moment verlaten door op **Annuleren** (✗) te drukken.

Geavanceerde faxinstellingen

Optie	Beschrijving
Naar ander nr. ^a	<p>U kunt de printer zo instellen dat hij steeds alle uitgaande faxen ook naar een welbepaalde bestemming stuurt naast deze van de door u ingegeven nummers.</p> <p>Selecteer Uit om deze functie uit te schakelen.</p> <p>Selecteer Aan om deze functie in te schakelen. U kunt een faxnummer invullen waarnaar de uitgaande faxen worden doorgestuurd.</p>
Ontv. doorst. ^a	<p>U kunt de printer zo instellen dat hij faxen tijdens een bepaalde periode doorstuurt naar een ander faxnummer. Wanneer een fax door uw printer wordt ontvangen, wordt hij in het geheugen opgeslagen. Dan kiest de printer het door u ingestelde faxnummer en verstuurt de fax.</p> <p>Selecteer Uit om deze functie uit te schakelen.</p> <p>Selecteer Aan om deze functie in te schakelen. U kunt het faxnummer voor het doorsturen van faxen alsook de begin- en eindtijd instellen. U kunt bovendien inkomende faxen naar tot 25 faxnummers doorsturen.</p>
Daluren	<p>U kunt de printer zo instellen dat hij uw faxen in het geheugen opslaat en ze op een welbepaald moment als de gesprekskosten laag zijn, verstuurt. Voor meer informatie over het verzenden van faxberichten tijdens de laagtarief tijd, zie "Gesprekskosten besparen".</p> <p>Selecteer Uit om deze functie uit te schakelen.</p> <p>Selecteer Aan om deze functie in te schakelen. U kunt de starttijd en -datum instellen; alsook de eindtijd en -datum voor de modus Gesprekskosten besparen.</p>
Inst. ong. f.	<p>Bij gebruik van de functie Instelling Ongewenste Faxnummers, kan het systeem faxen van een ander apparaat weigeren. De nummers worden in het geheugen als ongewenste faxnummers opgeslagen. Deze functie is handig om ongewenste faxberichten te blokkeren.</p> <p>Selecteer Uit om deze functie uit te schakelen. Iedereen kan u een fax sturen.</p> <p>Selecteer Aan om deze functie in te schakelen. U kunt maximaal 10 ongewenste faxnummers aangeven. Na het opslaan van de nummers krijgt u van de ingevoerde apparaten geen faxen meer.</p>
Veilige ontv.	<p>U kunt voorkomen dat onbevoegde personen uw inkomende faxen kunnen bekijken.</p> <p>Zie "Veilige ontvangstmodus (Secure Receive)" voor meer informatie over het instellen van deze modus.</p>
Kenget. kiezen	<p>U kunt een nummer van maximaal vijf cijfers instellen dat automatisch wordt gekozen voordat een faxnummer wordt gekozen. Dit nummer wordt gekozen alvorens een automatisch gekozen nummer wordt gekozen. Dit is handig om toegang te krijgen tot een PABX-centrale.</p>
Ontv.g. stemp.	<p>Met deze optie drukt de printer automatisch het paginanummer alsook de datum en tijd van ontvangst onderaan elke pagina van een ontvangen document af.</p> <p>Selecteer Uit om deze functie uit te schakelen.</p> <p>Selecteer Aan om deze functie in te schakelen.</p>
ECM-modus	<p>De Foutcorrectiemodus (ECM) verbetert slechte lijn kwaliteit en zorgt ervoor dat faxen vlot naar andere van ECM voorziene faxapparaten worden verstuurd. <i>Wanneer de lijn slecht is</i>, duurt het verzenden van faxberichten in de foutcorrectiemodus langer.</p> <p>Selecteer Uit om deze functie uit te schakelen.</p> <p>Selecteer Aan om deze functie in te schakelen.</p>
Modemsnelheid	<p>Kies maximum modemsnelheid die u wilt gebruiken wanneer de telefoonlijn een hogere modemsnelheid niet aankan. U kunt 33,6, 28,8, 14,4, 12,0, 9,6 of 4,8 kbps kiezen.</p>
Ontv. uitsch.	<p>U kunt uw printer zo instellen dat hij geen inkomende faxen ontvangt.</p> <p>Selecteer Uit om deze functie uit te schakelen.</p> <p>Selecteer Aan om deze functie in te schakelen.</p>

- a. U kunt de printer zo instellen dat hij alle uitgaande of inkomende faxen naar welbepaalde e-mail-adressen doorstuurt. Zie "[Een Fax doorsturen naar E-mail-adressen](#)".

Een antwoordapparaat gebruiken

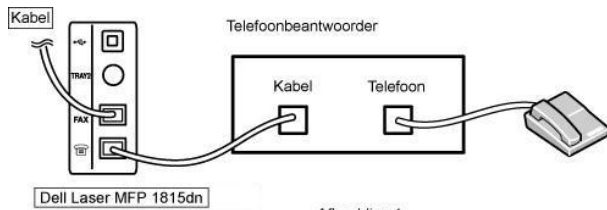

Afbeelding 1

U kunt een telefoonbeantwoorder (TAD) direct aan de achterkant van de printer aansluiten zoals weergegeven in afbeelding 1.

Stel uw printer in Ans/Fax-modus en stel het aantal beltonen voor antwoord een eenheid hoger dan voor het antwoordapparaat.

- 1 Wanneer de TAD de oproep beantwoordt, controleert de printer deze en neemt de lijn over wanneer een faxtoon ontvangen wordt en begint hij met het ontvangen van de fax.
- 1 Wanneer het antwoordapparaat uitgeschakeld is, gaat de printer automatisch na een vooraf ingesteld aantal belsignalen in Fax-modus over.
- 1 Wanneer u de oproep beantwoordt en faxtonen hoort, kan de printer de fax beantwoorden indien u naar **FAX** → **Hoorn op haak** → **Ja** gaat en **Start** (⊙) drukt en daarna inhaakt of de ontvangstcode ***9*** indrukt en inhaakt.

Een Computermodem gebruiken

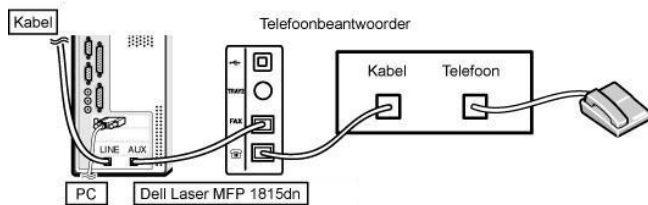

Afbeelding 2

Wanneer u uw computermodem voor het faxen of voor een inbelinternetverbinding wilt gebruiken, moet u de computermodem, zoals in afbeelding 2 getoond, direct aan de achterkant van de printer met de TAD verbinden.

- 1 Stel uw printer in Ans/Fax-modus en stel het aantal beltonen voor antwoord een eenheid hoger dan voor het antwoordapparaat.
- 1 Schakel de functie van de computermodem voor het ontvangen van faxen uit.
- 1 Gebruik de computermodem niet wanneer de printer een fax ontvangt of verstuurt.
- 1 Om via de computermodem te faxen, volgt u de instructies in de handleiding van uw computermodem en faxapplicatie.
- 1 U kunt afbeeldingen vastleggen door de printer en Dell ScanDirect te gebruiken en ze met uw fax application via de computermodem versturen.

Een Fax versturen vanuit een pc

U kunt vanuit uw pc een fax versturen zonde de printer te gebruiken. Installeer, om een fax vanuit uw pc te versturen, de pc-faxsoftware en pas de softwareinstellingen aan.

Installatie van pc-faxsoftware

Kies Aangepaste Installatie wanneer u de software van Dell installeert en selecteer het vakje **PC-Fax**. Voor meer informatie verwijzen we naar "[Software installeren onder Windows](#)".

De Faxinstellingen aanpassen

1. In het menu Start kiest u **Programma's** → **Dell** → **Dell-printers** → **DELL Laser MFP 1815** → **PC Fax configureren**.

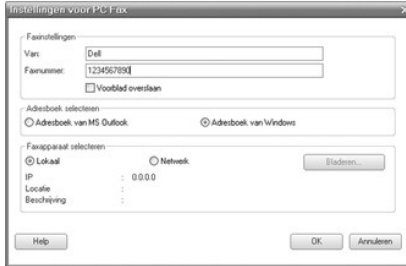

2. Voer uw naam en faxnummer in.
3. Kies het adresboek dat u zult gebruiken.
4. Kies de multifunctionele printer die u zult gebruiken door **Lokaal** te kiezen of **Netwerk**.
*Wanneer u **Netwerk** kiest, klik dan **Bladeren** en zoek de printer die u zult gebruiken.*
5. Klik **OK**.

Een fax verzenden vanaf uw pc

1. Open het document dat u wilt versturen.
2. Kies **Afdrukken** uit het menu **Bestand**.

Het venster Afdrukken wordt getoond. Afhankelijk van uw toepassing kan dit venster er iets anders uitzien.

3. Kies **Dell PC Fax** uit het Afdrukvenster.

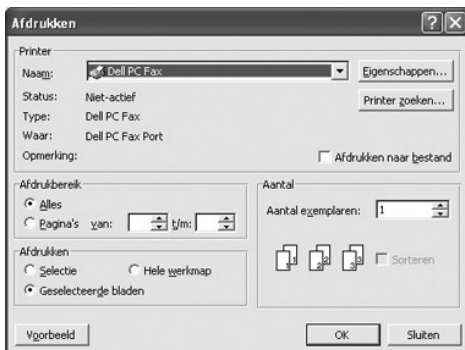

4. Klik **OK**.
5. Maak het voorblad aan en klik op **Doorgaan**.

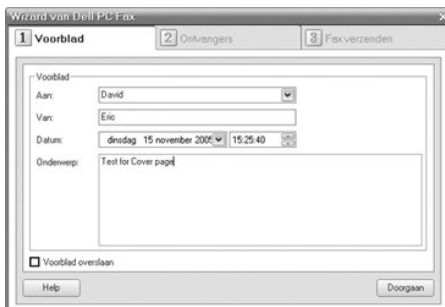

6. Voer het nummer van de ontvanger in en klik op **Doorgaan**.

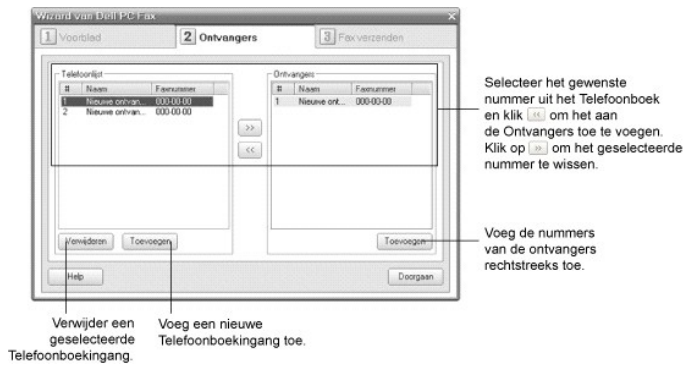



7. Kies de resolutie en klik op **Fax verzenden**.

U kunt een afdrukvoorbeeld van de fax bekijken.



Uw pc begint met het versturen van de faxgegevens en de printer stuurt de fax.

Informatie zoeken

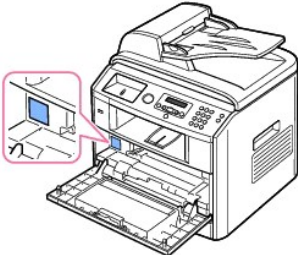
Wat zoekt u?	Zoek het hier
<ul style="list-style-type: none"> • Stuurprogramma's voor mijn printer • Handleiding 	<p>Cd Stuurprogramma's en hulpprogramma's</p>  <p>U kunt de cd met stuurprogramma's en hulpprogramma's gebruiken om de stuurprogramma's en hulpprogramma's te installeren/verwijderen/opnieuw te installeren of uw <i>gebruikershandleiding</i> raadplegen. Raadpleeg "Softwareoverzicht" voor meer informatie.</p> <p>De cd Stuurprogramma's en hulpprogramma's kan Readme-bestanden bevatten met de meest recente updates over technische wijzigingen van de printer of met geavanceerd technisch referentiemateriaal voor ervaren gebruikers of technici.</p>
<ul style="list-style-type: none"> • Veiligheidsinformatie • Hoe mijn printer te gebruiken • Garantiegegevens 	<p>Gebruikershandleiding</p>  <p>⚠ WAARSCHUWING: Lees en begrijp alle veiligheidsinstructies in de gebruikershandleiding, alvorens de printer te installeren en te gebruiken.</p>
<p>Hoe mijn printer installeren</p>	<p>Installatieschema</p> 
<p>Express Service Code</p>	<p>Express Service Code</p>  <p>Geef de identificatiegegevens van uw printer wanneer u gebruik maakt van support.dell.com of de technische ondersteuning contacteert.</p> <p>Voer de Express Service Code in om uw oproep te sturen, wanneer u de technische ondersteuning contacteert. De Express Service Code is niet in alle landen beschikbaar.</p>
<ul style="list-style-type: none"> • Meest recente stuurprogramma's voor mijn printer • Antwoorden op vragen van technische dienst en ondersteuning • Documentatie voor mijn printer 	<p>Dell Support Website</p> <p>Op de Dell Support Website vindt u verschillende on line-hulpmiddelen, inclusief:</p> <ul style="list-style-type: none"> • Oplossingen - Tips bij het oplossen van problemen, artikels geschreven door t'technici en on line cursussen • Upgrades - Upgrade-informatie voor componenten, zoals geheugen • Klantenzorg - Contactinformatie, ordersstatus, garantie en informatie over reparaties • Downloads - Stuurprogramma's • Informatie - Printerdocumentatie en productspecificaties <p>U krijgt toegang tot Dell Support via support.dell.com. Selecteer uw regio op de pagina WELKOM BIJ DELL-SUPPORT, en vul de gevraagde gegevens in om hulpmiddelen en informatie op te vragen.</p>

Linux

- [Aan de slag](#)
- [Het MFP-stuurprogramma installeren](#)
- [Werken met de MFP Configurator](#)
- [Printereigenschappen configureren](#)
- [Een document afdrukken](#)
- [Document scannen](#)

Aan de slag

Op de meegeleverde cd Stuurprogramma's en Hulpprogramma's vindt u het stuurprogrammapakket voor de Dell MFP voor het gebruik van de printer met een Linux-computer.

Het stuurprogrammapakket voor de Dell MFP bevat printer- en scannerstuurprogramma's, waarmee u documenten kunt afdrukken en afbeeldingen kunt scannen. Het pakket biedt eveneens krachtige software om uw printer te configureren en de gescande documenten verder te bewerken.

Nadat het stuurprogramma op uw Linux-systeem is geïnstalleerd, kunt u aan de hand van het stuurprogrammapakket een aantal MFP-toestellen via de USB-poort beheren. U kunt de gescande documenten bewerken, op dezelfde lokale MFP- of netwerkprinters afdrukken, verzenden via e-mail, uploaden naar een FTP-site of exporteren naar een extern OCR-systeem.

Het pakket met MFP-stuurprogramma's wordt geleverd met een intelligent en flexibel installatieprogramma. U hoeft geen bijkomende onderdelen te zoeken die voor de MFP-software nodig zouden zijn: alle vereiste toepassingen worden naar uw systeem gekopieerd en automatisch geïnstalleerd. Dit is mogelijk op een groot aantal van de populairste Linux-distributies.

Het MFP-stuurprogramma installeren

Systeemeisen

Ondersteunde besturingssystemen

- 1 Redhat 8, 9
- 1 Mandrake 9, 10
- 1 SuSE 8.2, 9.1
- 1 Fedora Core 1, 2, 3

Aanbevolen hardware

- 1 Pentium IV 1 GHz of hoger
- 1 Minstens 256 MB RAM
- 1 Vaste schijf van 1 GB of meer

 **OPMERKING:** U moet ook een wisselpartitie van 300 MB of groter reserveren om met grote ingescande afbeeldingen te kunnen werken.

 **OPMERKING:** Het Linux-stuurprogramma voor de scanner ondersteunt de maximale optische resolutie.

Software

- 1 Linux Kernel 2.4 of hoger
- 1 Glibc 2.2 of hoger
- 1 CUPS
- 1 SANE

Het MFP-stuurprogramma installeren

1. Zorg ervoor dat u de printer met uw computer verbindt. Zet zowel de computer als de printer aan.
2. Wanneer het venster Administrator Login window verschijnt, tik dan *root* in het Loginveld in en voer het systeemwachtwoord in.

 **OPMERKING:** U moet zich aanmelden als een supergebruiker (*root*) om de printersoftware te installeren. *Wanneer u geen supergebruiker bent, vraag dan uw systeembeheerder.*

1. Steek de cd Stuurprogramma's en Hulpprogramma's in. De cd Stuurprogramma's en Hulpprogramma's start automatisch.

Wanneer de cd met de printerstuurprogramma's niet automatisch wordt gestart, klikt u onderaan op het bureaublad op het pictogram . Als het terminalvenster verschijnt, typt u:

```
[root@localhost root]#cd /mnt/cdrom/Linux
```

```
[root@localhost root]# ./install.sh
```

 **OPMERKING:** Het installatieprogramma start automatisch *wanneer u een autostartsoftwarepakket hebt geïnstalleerd en geconfigureerd.*

2. Klik **Install**.
3. Wanneer het welkomsscherm verschijnt, klik dan op **Next**.



4. De installatie wordt gestart. Wanneer de installatie bijna klaar is, verschijnt automatisch de wizard Printer toevoegen. Klik **Next**.



5. Wanneer u de printer via een USB-kabel aansluit, verschijnt het volgende venster. Kies uw printer uit de afrollijst en klik **Next**.



OF

Wanneer u de printer via een netwerkkabel aansluit, verschijnt het volgende venster.



Vink de **Network printer** aan en kies uw printer uit de afrollijst. Klik **Next**.



6. Wanneer u de printer via de USB-kabel aansluit, kies dan een poort die u door de printer zult laten gebruiken. Klik na de keuze van de poort op **Next**.



OF

Wanneer u de printer via de netwerkkabel aansluit, ga dan naar de volgende stap.

7. Kies het stuurprogramma en klik op **Next**.



- Voer de naam van de printer, de locatie, beschrijving in en klik **Next**.



- Klik **Finish** om te installatie af te sluiten.



Klik hier om de printerinstellingen te configureren. Klik hier om een testpagina af te drukken.

- Wanneer het volgende venster verschijnt, klik **Finish**.



Het installatieprogramma heeft een pictogram voor MFP Configurator op het bureaublad geplaatst en de groep Dell MFP aan het systeemmenu toegevoegd. *Wanneer u problemen hebt*, consulteer dan de on-screen hulp die beschikbaar is via het systeemmenu of in de vensterapplicaties in het stuurprogrammapakket, zoals MFP Configurator of Image Editor.

Het MFP-stuurprogramma verwijderen

- Wanneer het venster Administrator Login window verschijnt, tik dan root in het Loginveld in en voer het systeemwachtwoord in.

OPMERKING: U moet zich aanmelden als een supergebruiker (root) om de printersoftware te installeren. *Wanneer u geen supergebruiker bent*, vraag dan uw systeembeheerder.

- Steek de cd Stuurprogramma's en Hulpprogramma's in. De cd Stuurprogramma's en Hulpprogramma's start automatisch.

Wanneer de cd Stuurprogramma's en Hulpprogramma's niet automatisch wordt gestart, klikt u onderaan op het bureaublad op het pictogram . Als het terminalvenster verschijnt, typt u:

```
[root@localhost root]#cd /mnt/cdrom/Linux
```

```
[root@localhost root]#./install.sh
```

 **OPMERKING:** Het installatieprogramma start automatisch *wanneer u een autostartsoftwarepakket hebt geïnstalleerd en geconfigureerd.*

3. Klik **Uninstall**.
4. Klik **Next**.



5. Klik **Finish**.

Werken met de MFP Configurator

MFP Configurator is een tool die hoofdzakelijk is bestemd voor de configuratie van MFP-apparaten. Aangezien een MFP-apparaat de functies van een printer en scanner combineert, zijn de opties in MFP Configurator logisch gegroepeerd in printer- en scannerfuncties. Het is ook mogelijk een speciale MFP-poort in te stellen om de toegang tot een MFP-printer en -scanner via één I/O-kanaal te regelen.

Na de installatie van het MFP-stuurprogramma, wordt het pictogram van MFP Configurator automatisch op uw bureaublad geplaatst.

MFP Configurator openen

1. Dubbelklik op het pictogram **MFP Configurator** op het bureaublad.

U kunt ook op het pictogram van het Opstartmenu klikken, dan **Dell MFP** kiezen en dan **MFP Configurator**.

2. Klik in het paneel Modules op het configuratievenster dat u wilt openen.

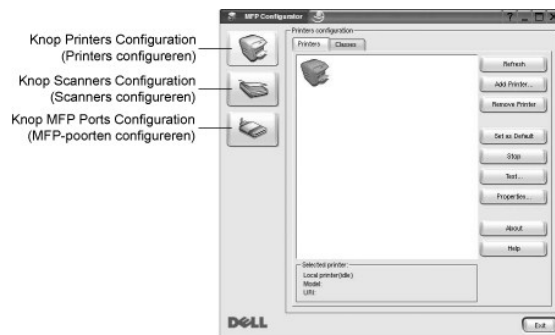

U kunt on-screen hulp raadplegen door **Help** te klikken.

3. Nadat de configuratie veranderd werd, klikt u **Exit** om de MFP Configurator te sluiten.

Printerconfiguratie

In de printerconfiguratie zijn er twee tabbladen: **Printers** en **Classes**.

Het tabblad Printers

U kunt de actuele printerconfiguratie van het systeem zien door op de knop met het printerpictogram links in het MFP Configurator-venster te klikken.

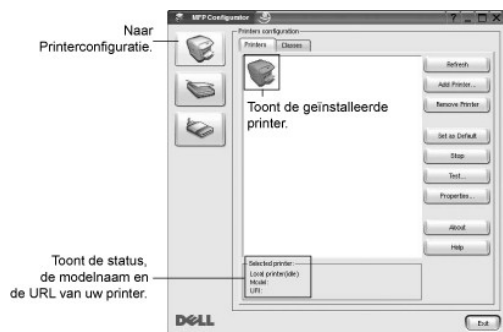

In het venster vindt u de volgende knoppen:

- 1 **Refresh:** de lijst met beschikbare printers vernieuwen.
- 1 **Add Printer:** stelt u in staat een volgende printer toe te voegen.
- 1 **Remove Printer:** geselecteerde printer verwijderen.
- 1 **Set as Default:** huidige printer instellen als standaardprinter.
- 1 **Stop/Start:** printer stoppen/starten.
- 1 **Test:** stelt u in staat een testpagina af te drukken om te controleren *of het apparaat goed werkt*.
- 1 **Properties:** stelt u in staat om de printereigenschappen te bekijken en te veranderen. Voor meer informatie verwijzen we naar "[Printereigenschappen configureren](#)".

Het tabblad Classes

Op het tabblad Classes wordt een lijst met beschikbare printerklassen weergegeven.



- 1 **Refresh:** de lijst met klassen vernieuwen.
- 1 **Add Class...:** Stelt u in staat een volgende printerklasse toe te voegen.
- 1 **Remove Class:** de geselecteerde printerklasse verwijderen.

Scannerconfiguratie

In dit venster kunt u de activiteit van scanapparaten controleren, een lijst van geïnstalleerde MFP-toestellen van Dell te bekijken, de eigenschappen van het apparaat wijzigen en afbeeldingen scannen.

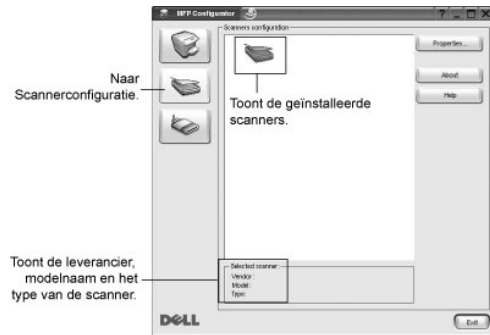

- 1 **Properties...:** Stelt u in staat om de scaneigenschappen te wijzigen en een document te scannen. Zie "[Document scannen](#)".
- 1 **Drivers...:** Stelt u in staat om de activiteit van de scanstuurprogramma's te controleren.

Configuratie MFP-poorten

In dit scherm kunt u de lijst met beschikbare MFP-poorten weergeven, de status van elke poort controleren en een poort vrijgeven die bezet wordt door een afgebroken taak.

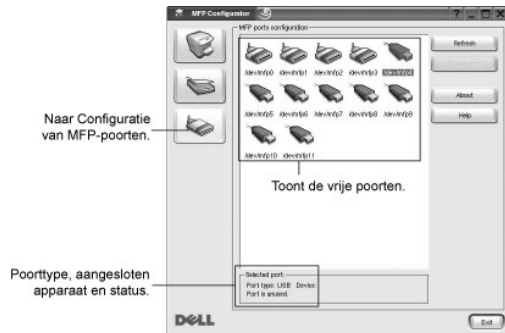

- 1 **Refresh:** de lijst met beschikbare poorten vernieuwen.
- 1 **Release port:** de geselecteerde poort vrijgeven.

Poorten delen tussen printers en scanners

De printer kan via de parallele poort of USB-poort met een hostcomputer worden verbonden. Aangezien het MFP-toestel uit meer dan één toestel bestaat (printer en scanner), is het nodig om de juiste toegang van de "gebruikers"applicaties tot deze toestellen via de enige I/O-poort goed te regelen.

Het stuurprogrammapakket voor de Dell MFP biedt een gepast poortdelingsmechanisme dat door de printer- en scannerstuurprogramma's van Dell wordt gebruikt. De stuurprogramma's benaderen de apparaten via zogenaamde MFP-poorten. De huidige status van een MFP-poort kan worden bekeken in het scherm MFP Ports Configuration. Door het delen van poorten voorkomt u dat u een functioneel blok van het MFP-apparaat benadert terwijl een ander blok in gebruik is.

Wij raden u ten eerste aan MFP Configurator te gebruiken als u een nieuwe MFP-printer op uw systeem configureert. In dit geval wordt u gevraagd een I/O-poort voor het nieuwe apparaat te kiezen. Deze keuze biedt de meest geschikte configuratie voor de goede werking van de MFP. Voor MFP-scanners worden I/O-poorten automatisch gekozen en dus worden de juiste instellingen standaard gebruikt.

Printereigenschappen configureren

In het eigenschappenvenster dat u kunt openen in het venster Printers Configuration, kunt u verschillende eigenschappen voor uw apparaat als printer wijzigen.

1. Open MFP Configurator.

Indien nodig, schakel om naar Printerconfiguratie.

2. Kies de printer uit de lijst met beschikbare printers en klik **Properties**.
3. Het venster Printer Properties wordt geopend.



Dit venster bestaat uit de volgende vijf tabbladen:

- 1 **General**: stelt u in staat om de printerlocatie en -naam te veranderen. De naam die u op dit tabblad invoert, wordt weergegeven in de printerlijst van het venster Printers configuration.
- 1 **Connection**: stelt u in staat om een andere poort te bekijken en te kiezen. *Wanneer u tijdens het gebruik de printerpoort van USB naar parallel of vice versa verandert*, moet u de printerpoort in dit tabblad herconfigureren.
- 1 **Driver**: stelt u in staat om een ander printerstuurprogramma te bekijken of te kiezen. Door op **Options** te klikken, kunt u de standaardopties van het toestel instellen.
- 1 **Jobs**: de lijst met afdruktaken weergeven. Klik Cancel Job om een geselecteerde taak te annuleren en kies het selectievakje **Show completed jobs** om de vorige taak in de takenlijst te zien.
- 1 **Classes**: toont de klasse waarin de printer zich bevindt. Klik **Add to Class** om de printer aan een specifieke klasse toe te voegen of klik **Remove from Class** om de printer uit de gekozen klasse te verwijderen.

4. Klik **OK** om de veranderingen door te voeren en het venster Printereigenschappen te sluiten.

Een document afdrukken

Afdrukken vanuit een toepassing

Vanuit een groot aantal Linux-toepassingen kunt u afdrukken met Common UNIX Printing System (CUPS). In al deze toepassingen kunt u op de printer afdrukken.

1. Kies vanuit de applicatie die u gebruikt **Print** uit het menu **File**.
2. Selecteer direct **Print** met **lpr**.
3. Kies in het venster Dell LPR de modelnaam van uw apparaat uit de **Printer list** en klik **Properties**.

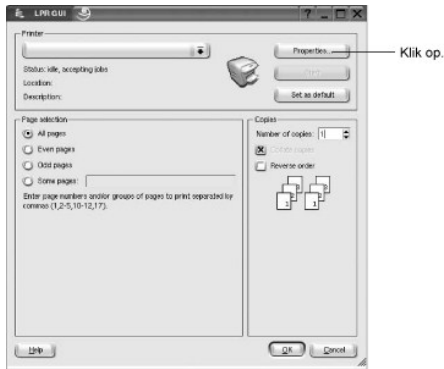

4. Wijzig de eigenschappen van de printer en de afdruktaken.

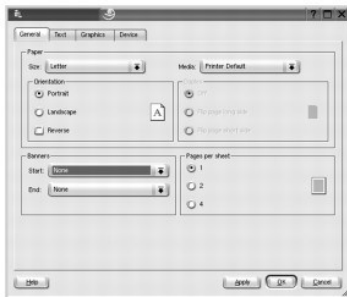

Dit venster bevat de volgende vier tabbladen:

- 1 **General:** stelt u in staat om het papierformaat, papiersoort en de oriëntatie van de documenten te veranderen, activeert de duplexfunctie, voegt scheidingspagina's aan het begin en einde toe en verandert het aantal pagina's per blad.
 - 1 **Text:** stelt u in staat om de paginaranden te bepalen en de tekstoptyn in te stellen, zoals interlinie en kolommen.
 - 1 **Graphics:** stelt u in staat om de afbeeldingsopties in te stellen die gebruikt worden bij het afdrukken van afbeeldingen/bestanden, zoals kleuropties, afbeeldingsformaten of afbeeldingspositie.
 - 1 **Device:** stelt u in staat om de afdrukresolutie, papierbron en bestemming in te stellen.
5. Klik **OK** om de veranderingen door te voeren en het venster Printereigenschappen te sluiten.
 6. Klik **OK** in het venster Dell LPR om met het afdrukken te beginnen.
 7. Het venster Printing verschijnt. Hierin kunt u de status van de afdraktaak controleren.
- Klik, om de actuele taak te stoppen, **Cancel**.

Bestanden afdrukken

U kunt vele verschillende soorten bestanden met het MFP-toestel van Dell afdrukken door de standaard CUPS te gebruiken - direct vanuit de commandoregelinterface. Het hulpprogramma CUPS lpr maakt dat mogelijk. Maar het stuurprogramma vervangt het standaard lpr-hulpmiddel wel door een veel gebruiksvriendelijker LPR-programma van Dell.

Zo drukt u elk bestand af:

1. Tik `lpr <file_name>` op de commandoregel van de Linux-shell en druk op **Enter**. Het venster Dell LPR verschijnt.

Wanneer u enkel `lpr` intikt en **Enter** drukt, verschijnt eerst het venster Selecteer af te drukken bestand(en). Kies gewoon eender welk bestand dat u wilt afdrukken en klik **Open**.

2. Kies in het venster Dell LPR uw printer uit de lijst en verander de printer- en afdraktaaeigenschappen.

Voor meer informatie over het venster Properties, zie "[Een document afdrukken](#)".

3. Klik **OK** om het afdrukken te starten.

Document scannen

U kunt een document scannen vanuit het venster MFP Configurator.

1. Dubbelklik op MFP Configurator op het bureaublad.
2. Klik op de knop  om het venster Scanners Configuration te openen.
3. Selecteer de scanner in de lijst.



Als u slechts één MFP-apparaat hebt en als dit apparaat is aangesloten op de computer en aan staat, verschijnt uw scanner in de lijst en wordt deze automatisch geselecteerd.

Wanneer u twee of meer scanners met uw computer hebt verbonden, kunt u eender welke scanner kiezen om op eender welk moment te werken. Als er bijvoorbeeld een document wordt gescand op de eerste scanner, kunt u de tweede scanner selecteren, de apparaatopties instellen en de scantaak tegelijkertijd starten.

 **OPMERKING:** De naam van de scanner die wordt weergegeven in het venster Scanners configuration kan afwijken van de naam van het apparaat.

4. Klik **Properties**.
5. Plaats het te scannen document met de voorzijde naar boven in de ADI of met de voorzijde naar beneden op de glasplaat.
6. Klik **Preview** in het venster Scannereigenschappen.

Het document wordt gescand en er verschijnt een voorbeeld van de afbeelding in het voorbeeldvenster.

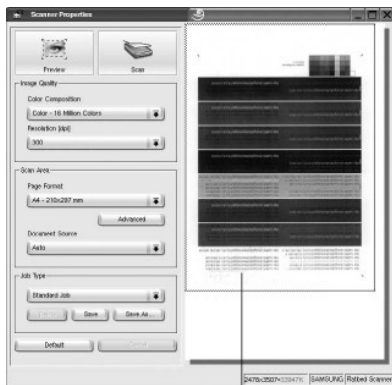

Sleep met de muisaanwijzer over het gedeelte dat u wilt scannen.

7. Wijzig de scanopties in de vakken Image Quality en Scan Area.
 - 1 **Image Quality:** stelt u in staat om de kleurencompositie en de scanresolutie voor de afbeelding te kiezen.
 - 1 **Scan Area:** stelt u in staat om het paginaformaat te kiezen. De knop **Advanced** stelt u in staat om de pagina manueel in te stellen.

Wanneer u één van de vooraf ingestelde scanoptie-instellingen wilt gebruiken, maak dan een keuze uit de keuzelijst Taaksoort. Zie "[Instellingen voor taaksoorten toevoegen](#)" voor meer informatie over vooraf ingestelde taaksoorten.

U kunt de standaardinstelling voor de scanopties opnieuw oproepen door **Default** te klikken.

8. Wanneer u klaar bent, klik **Scan** om met het scannen te beginnen.

Links onder in het venster verschijnt een statusbalk die de voortgang van het scanproces aangeeft. Om het scannen te annuleren, klik **Cancel**.

- De gescande afbeelding verschijnt in het venster Image Editor.

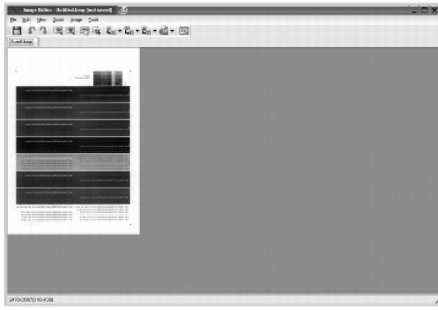

Wanneer u de gescande afbeelding wilt bewerken, gebruikt u de knoppenbalk. Zie "[Werken met de Image Editor](#)" voor meer informatie over het bewerken van een gescande afbeelding.

- Wanneer u klaar bent, klik **Save** op de knoppenbalk.
- Selecteer de map waarin u de afbeelding wilt opslaan, en voer de bestandsnaam in.
- Klik **Save**.

Instellingen voor taaksoorten toevoegen

U kunt gekozen scanopties opslaan als taaksoort zodat u deze voor latere taken op een eenvoudige manier kunt oproepen.

Zo slaat u een nieuwe taaksoort op:

- Wijzig de opties in het venster Scanner Properties.
- Klik **Save as**.
- Voer een naam in voor de gekozen instellingen.
- Klik **OK**.

De instellingen worden toegevoegd aan de keuzelijst Saved Settings (opgeslagen instellingen).

Zo slaat u instellingen op voor de volgende scantaak:

- Selecteer de gewenste instelling in de keuzelijst Job Type.
- Klik **Save**.

De volgende keer dat u het venster Scanner Properties opent, zijn de opgeslagen instellingen automatisch geselecteerd voor de scantaak.

Zo verwijdert u een opgeslagen taaksoort:

- Selecteer de instelling die u wilt verwijderen, in de keuzelijst Job Type.
- Klik **Delete**.

De instelling wordt uit de lijst verwijderd.







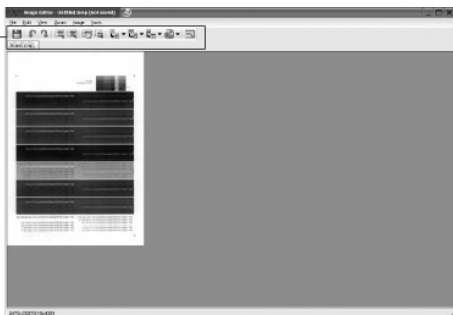





Werken met de Image Editor

In het venster Image Editor vindt u menuopties en knoppen waarmee u een gescande afbeelding kunt bewerken.

Met deze knoppen
bewerkt u de afbeelding.



Met de volgende knoppen kunt u een gescande afbeelding bewerken:

Knop	Functie
	Afbeelding opslaan.
	Laatste bewerking ongedaan maken.
	Laatst ongedaan gemaakte bewerking herstellen.
	Uitzoomen op de afbeelding.
	Inzoomen op de afbeelding.
	Stelt u in staat door de afbeelding te scrollen.
	Het geselecteerde deel van de afbeelding bijnijden.
	Stelt u in staat om het afbeeldingsformaat te veranderen; u kunt manueel de grootte invoeren of een waarde voor een proportionele aanpassing, verticaal of horizontaal.
	Stelt u in staat om de afbeelding te roteren; u kunt het aantal graden uit een keuzelijst kiezen.
	Stelt u in staat om de afbeelding verticaal of horizontaal te draaien.
	Stelt u in staat om de helderheid of het contrast van de afbeelding aan te passen, of om de afbeelding te inverteren.
	De eigenschappen van de afbeelding weergeven.

Raadpleeg de on line Help voor meer informatie over het programma Image Editor.

Macintosh

- [Software voor Macintosh installeren](#)
- [De printer instellen](#)
- [Afdrukken](#)
- [Scannen](#)

Uw printer ondersteunt Macintosh-systemen met een ingebouwde USB-interface of 10/100 Base-TX-netwerkaart. Als u een bestand afdrukt vanaf een Macintosh-computer, kunt u het PostScript-stuurprogramma gebruiken door het PPD-bestand te installeren.

Software voor Macintosh installeren

De cd Stuurprogramma's en Hulpprogramma's die met de printer werd geleverd omvat een PPD-bestand dat u in staat stelt om het PostScript-stuurprogramma voor het afdrukken via een Macintosh-computer te gebruiken.

Controleer het volgende voordat u de printersoftware installeert:

Onderdeel	Eisen
Besturingssysteem	Mac OS 10.3.x of hoger
Intern geheugen	128 MB
Vrije schijfruimte	200 MB

Het printerstuurprogramma installeren

1. Zorg ervoor dat de printer met de computer is verbonden. Zet de computer en printer aan.
2. Steek de cd Stuurprogramma's en Hulpprogramma's die met de printer werd geleverd in het cd-rom-station.
3. Dubbelklik op het cd-rom-pictogram op het bureaublad van uw Macintosh-computer.
4. Dubbelklik op de map **MAC_Installer**.
5. Dubbelklik op de map **MAC_Printer**.
6. Dubbelklik op het pictogram **Dell Laser MFP Installer**.
7. Nadat de installatie klaar is, klik **Quit**.

De printer instellen

De instelling van de printer verschilt afhankelijk van de kabel die u gebruikt om de printer aan te sluiten op uw computer: een netwerkkabel of een USB-kabel.

Voor een Macintosh die op een netwerk is aangesloten

1. Volg de aanwijzingen onder "[Software voor Macintosh installeren](#)" om het PPD-bestand en de filterbestanden op uw computer te installeren.
2. Open **Print Setup Utility** in de map **Utilities**.
3. Klik **Add** in de **Printer list**.
4. Kies het tabblad **IP Printing**.
5. Voer het IP-adres van de printer in het veld **Printer Address** in.
6. Voer de wachtrijnaam in het veld **Queue Name** in. *Wanneer u de wachtrijnaam van de printserver niet kunt bepalen, probeer dan eerst de standaardwachtrij.*
7. Kies **Dell** in **Printer Model** en uw printer in **Model Name**.
8. Klik **Add**.
9. Het IP-adres van de printer verschijnt in de **Printer list** en is als standaardprinter ingesteld.

Voor een via USB aangesloten Macintosh

1. Volg de aanwijzingen onder "[Software voor Macintosh installeren](#)" om het PPD-bestand en de filterbestanden op uw computer te installeren.
2. Open **Print Setup Utility** in de map **Utilities**.
3. Klik **Add** in de **Printer list**.
4. Kies het tabblad **USB**.
5. Kies **Dell** in **Printer Model** en uw printer in **Model Name**.
6. Klik **Add**.

De printer verschijnt in de **Printer list** en is als standaardprinter ingesteld.

Afdrukken

Een document afdrukken

Wanneer u vanuit een Macintosh afdrukt, moet u de instelling van de printersoftware in elke applicatie die u gebruikt controleren. Volg de onderstaande stappen om af te drukken vanaf een Macintosh.

1. Open een Macintosh-toepassing en selecteer het bestand dat u wilt afdrukken.
2. Open het menu **File** en klik **Page Setup (Document Setup)** in sommige applicaties).
3. Kies uw papierformaat, de oriëntatie, de schaal en andere opties en klik **OK**.

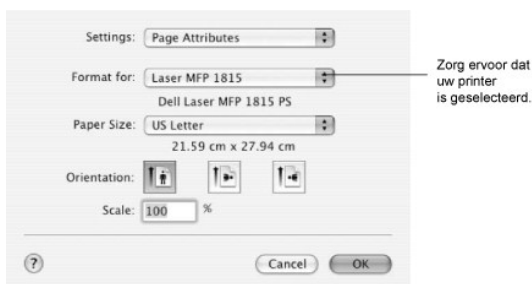

▲ Mac OS 10.3

4. Open het menu **File** en klik **Print**.
5. Kies het gewenste aantal exemplaren en geef aan welke pagina's u wilt afdrukken.
6. Klik **Print** wanneer u klaar bent met het instellen van de opties.

Afdrukinstellingen wijzigen

U kunt geavanceerde afdrukfuncties gebruiken voor uw printer.

Kies **Print** in het menu **File** van uw Macintosh-toepassing.

Lay-outinstellingen

Het tabblad **Layout** biedt verschillende opties om de uiteindelijke afdruk van het document aan te passen. U kunt verschillende pagina's op één vel papier afdrukken.

Kies **Layout** uit de afrollijst **Presets** om de volgende functies te gebruiken. Zie "[Meerdere pagina's op een vel papier afdrukken](#)" en "[Dubbelzijdig afdrukken](#)" voor meer informatie.

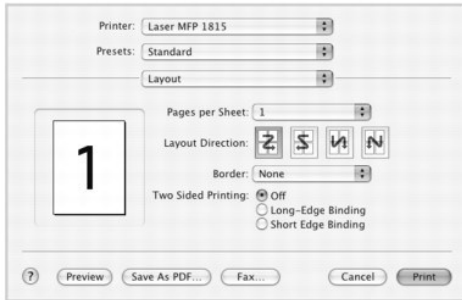

▲ Mac OS 10.3

Meerdere pagina's op een vel papier afdrukken

U kunt meer dan één pagina afdrukken op één vel papier. Dit is een goedkope manier om conceptpagina's af te drukken.

1. Kies **Print** in het menu **File** van uw Macintosh-toepassing.
2. Kies **Layout**.

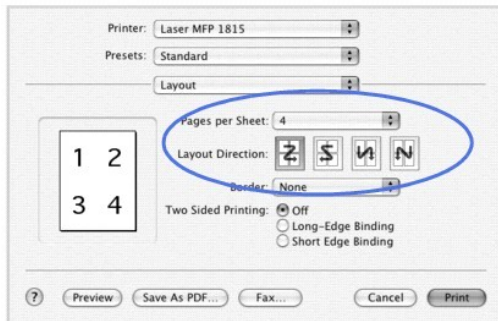

▲ Mac OS 10.3

3. Kies het aantal pagina's dat u op één vel papier wenst af te drukken in de afrollijst **Pages per Sheet**.
4. Selecteer de paginavolgorde met de optie **Layout Direction**.
Om rond elke pagina op het blad een rand af te drukken, kiest u de gewenste optie uit de afrollijst **Border**.
5. Klik **Print** en de printer drukt het gekozen aantal pagina's op een kant van elke pagina af.

Dubbelzijdig afdrukken

U kunt op beide zijden van het papier afdrukken. Voordat u dubbelzijdig afdrukt, moet u aangeven langs welke rand u de pagina's wilt inbinden. De bindopties zijn:

Long-Edge Binding: Conventionele lay-out die bij het boekbinden wordt gebruikt.

Short-Edge Binding: Soort dat vaak bij calenders wordt gebruikt.

⚠ WAARSCHUWING: Wanneer u dubbelzijdig afdrukken hebt gekozen en dan probeert verschillende exemplaren van een document af te drukken, dan zal de printer het document eventueel niet zo afdrukken als u dat had gewild. Als u ervoor hebt gekozen de exemplaren te sorteren en uw document een oneven aantal pagina's bevat, worden de laatste pagina van het eerste exemplaar en de eerste pagina van het volgende exemplaar afgedrukt op de voor- en achterkant van één vel. Als u ervoor hebt gekozen de exemplaren niet te sorteren, wordt dezelfde pagina afgedrukt op de voor- en achterkant van één vel. Als u dus verschillende exemplaren van een document nodig hebt en u die exemplaren aan beide kanten van het papier wilt afdrukken, moet u ze een voor een afdrukken, als afzonderlijke afdruktaken.

1. Kies **Print** in het menu **File** van uw Macintosh-toepassing.
2. Selecteer de **Layout**.

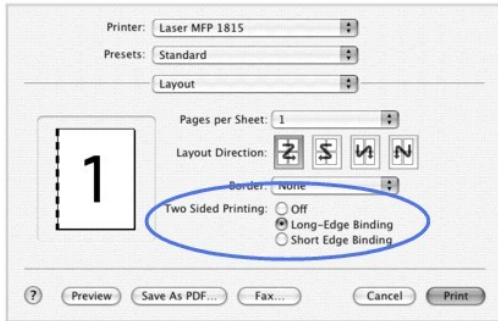

▲ Mac OS 10.3

3. Kies een bindrichting uit de optie **Two Sided Printing**.
4. Klik **Print** en de printer drukt aan beide zijden van het papier af.

Printerfuncties instellen

Het tabblad **Printer Features** biedt verschillende mogelijkheden om het papieroort te kiezen en de afdrukkwaliteit aan te passen.

Kies **Printer Features** uit de afrollijst **Presets** om de volgende functies te gebruiken.



▲ Mac OS 10.3

Image Mode

De **Image Mode** stelt de gebruiker in staat om afdrucken te verbeteren. De beschikbare opties zijn **Normal** en **Text Enhance**.

Fit to Page

Deze printerfunctie stelt u in staat om uw afdruktaak aan elk papierformaat aan te passen, ongeacht de digitale grootte van het document. Dit kan nuttig zijn als u de details van een klein document wilt bekijken.

Paper Type

Zorg ervoor dat **Paper Type** op **Printer Default** staat. Wanneer u een ander type afdrukmateriaal plaatst, dient u het desbetreffende papier type te selecteren.

Resolution

U kunt de afdrukresolutie kiezen. Hoe hoger de instelling, hoe scherper tekens en afbeeldingen worden afgedrukt. Als u een hoge instelling selecteert, kan het iets langer duren voordat het document is afgedrukt.

Scannen

Wanneer u documenten met andere software wilt scannen, moet u TWAIN-compatible software, zoals Adobe PhotoDeluxe of Adobe Photoshop, gebruiken. Wanneer u voor het eerst gaat scannen met uw printer, moet u hem in het programma dat u gebruikt als TWAIN-bron selecteren.

Om te scannen, voert u de volgende stappen uit:

1. Plaats het/de document(en) met de voorzijde naar boven en de bovenzijde eerst in de ADI.

OF

Plaats één document met de bedrukte zijde naar onder op de glasplaat.

Zie "[Een origineel plaatsen](#)" voor informatie over het plaatsen van documenten.

2. Open uw programma, bijvoorbeeld PhotoDeluxe of Photoshop.
3. Open het TWAIN-venster en stel de scanopties in.
4. Scan het origineel en sla de gescande afbeelding op.



OPMERKING: Om een afbeelding op te halen, moet u zich aan de instructies van het programma houden. Raadpleeg de handleiding van de applicatie.

Onderhoud

- [Geheugen wissen](#)
- [Back-up van gegevens](#)
- [Uw Multifunctionele Printer reinigen](#)
- [De tonercassette onderhouden](#)
- [Vervangingsonderdelen](#)
- [Verbruiksartikelen bestellen](#)

Geheugen wissen

U kunt selectief informatie verwijderen die in het geheugen van de printer is opgeslagen.

1. Druk op **bladertoetsen** (☐ of ☐) om **MENU** te markeren en druk dan op **OK** (☑).
2. Druk op **bladertoetsen** (☐ of ☐) om **Onderhoud** te markeren en druk dan op **OK** (☑).
3. Druk op **bladertoetsen** (☐ of ☐) om **Instel. wissen** te markeren en druk dan op **OK** (☑).
4. Druk op **bladertoetsen** (☐ of ☐) tot u het item ziet dat u wilt verwijderen.
 - 1 **Alle instel.**: wist alle gegevens die in het geheugen zijn opgeslagen en herstelt alle standaardinstellingen.
 - 1 **Papierinstel.**: voor alle papierinstellingen de fabrieksinstellingen herstellen.
 - 1 **Kopieerinstel.**: voor alle kopieerinstellingen de fabrieksinstellingen herstellen.
 - 1 **Faxinstel.**: Stelt alle faxinstellingen opnieuw in op de standaardinstellingen.
 - 1 **Faxfuncties**: Annuleert alle uitgestelde faxtaken in het geheugen van de printer.
 - 1 **Geavanc. fax**: Stelt alle geavanceerde faxinstellingen opnieuw in op de standaardinstellingen.
 - 1 **Verzendrapport**: Wist alle records van uw verzonden faxen.
 - 1 **Ontvangstrap.**: Wist alle records van uw ontvangen faxen.
 - 1 **Adresboek**: Wist de e-mails die in het geheugen zijn opgeslagen.
 - 1 **Telefoonboek**: Alle in het geheugen opgeslagen snelkiesnummers en groepsnummers worden gewist.
5. Druk op **OK** (☑). Het gekozen gedeelte van het geheugen wordt gewist en u wordt gevraagd of u verder wilt gaan met het wissen van het volgende gedeelte.
6. Herhaal de stappen 4 en 5 als u een volgend gedeelte wilt wissen.

OF

Druk op **Annuleren** (⊗) om terug te keren naar de Standby-modus.

Back-up van gegevens

Gegevens kunnen per ongeluk uit het geheugen van de printer worden gewist door een stroomonderbreking of een opslagfout. Met een back-up beschermt u uw Adresboek-/Telefoonboekingen en de systeeminstellingen door ze als back-upbestanden op een USB-memorystick op te slaan.

Back-up van gegevens

1. Steek de USB-memorystick in het USB-geheugenslot van de printer.
2. Druk op **bladertoetsen** (☐ of ☐) om **MENU** te markeren en druk dan op **OK** (☑).
3. Druk op **bladertoetsen** (☐ of ☐) om **Apparaatinst.** te markeren en druk dan op **OK** (☑).
4. Druk op **bladertoetsen** (☐ of ☐) om **Inst. export.** te markeren en druk dan op **OK** (☑).

De gegevens worden als back-up op de USB-memorystick opgeslagen.

5. Druk op **Annuleren** (⊗) om terug te keren naar de Standby-modus.

Gegevens terugzetten

1. Steek de USB-memorystick in het USB-geheugenslot van de printer.
2. Druk op **bladertoetsen** (⏪ of ⏩) om **MENU** te markeren en druk dan op **OK** (⏹).
3. Druk op **bladertoetsen** (⏪ of ⏩) om **Apparaatinst.** te markeren en druk dan op **OK** (⏹).
4. Druk op **bladertoetsen** (⏪ of ⏩) om **Inst. import.** te markeren en druk dan op **OK** (⏹).

Het back-upbestand wordt op de printer teruggezet.

5. Druk op **Annuleren** (⊗) om terug te keren naar de Standby-modus.

Uw Multifunctionele Printer reinigen

Volg, om de afdrukkwaliteit te behouden, onderstaande reinigingsinstructies elke keer dat u de tonercassette vervangt of wanneer er problemen met de afdrukkwaliteit zijn.

 **OPMERKING:** Raak de transportrol onder de tonercassette niet aan, wanneer u de printer aan de binnenzijde reinigt. Vet van uw vingers kan problemen met de afdrukkwaliteit veroorzaken.

 **WAARSCHUWING:** Ontvettingsmiddelen die alcohol of andere sterke substanties bevatten, kunnen de printerkast doen verkleuren of barsten.

De printer aan de buitenzijde reinigen

Reinig de printerbehuizing met een zachte, licht vochtige, niet-pluizende doek. Zorg dat er geen water op of in de printer druipt.

De printer aan de binnenzijde reinigen

Papier, toner en stofdeeltjes kunnen zich ophopen binnenin de printer en problemen met de printkwaliteit veroorzaken, bijvoorbeeld vegen of tonervlekken. Maak de printer aan de binnenzijde schoon om deze problemen te vermijden.

1. Zet de printer uit en trek de stekker uit het stopcontact. Wacht geruime tijd om de printer af te laten koelen.
2. Open de voorklep en trek de tonercassettes recht eruit. Plaats de tonercassette op een schoon, horizontaal oppervlak.

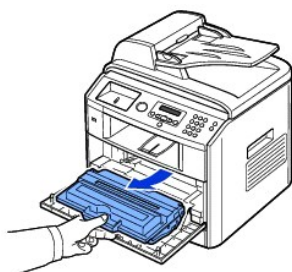

 **WAARSCHUWING:** Om beschadiging te vermijden, mag u de tonercassette niet langer dan enkele minuten blootstellen aan licht.

 **WAARSCHUWING:** Raak de groene onderzijde van de tonercassette niet aan. Gebruik de hendel op de cassette en vermijd zo dat u dit gebied aanraakt.

3. Verwijder met een droge, niet-pluizende doek eventueel stof en gemorste toner in en rond de ruimte voor de tonercartridge.

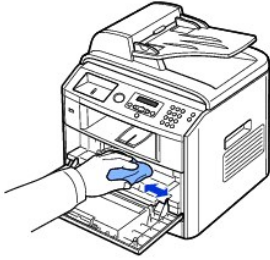

⚠ WAARSCHUWING: Raak de transportrol binnenin de printer niet aan. Vet van uw vingers kan problemen met de afdrukkwaliteit veroorzaken.

4. Zoek de lange glazen strook (LSU) bovenaan in het cassettecompartiment en veeg voorzichtig over het glas om te controleren of de witte katoenen doek zwart kleurt door het vuil.

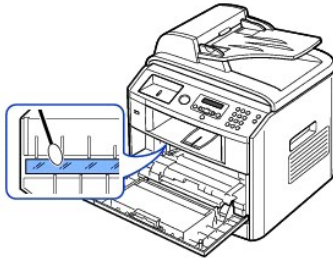

5. Plaats de tonercassette terug en sluit de voorklep.
6. Sluit het netsnoer aan en zet de printer aan.

De Scanner reinigen

Door het scanner- en ADI-glas schoon te houden, blijft een uitstekende kwaliteit van de kopies, scans en verstuurde faxen gewaarborgd. Dell beveelt aan om de scanner bij het begin van elke dag en tijdens de dag, wanneer nodig, te reinigen.

🔍 OPMERKING: Wanneer er lijnen op gekopieerde of gefaxte documenten te zien zijn, controleer dan het scanner- en ADI-glas niet vuil zijn.

1. Bevochtigt een niet-pluizende, zachte doek of papieren handdoek met wat water.
2. Open de documentklep.
3. Veeg de glasplaat en het glas van de automatische documentinvoer schoon en droog.

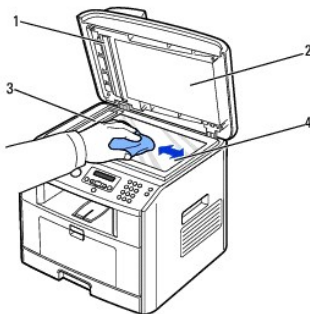

1	blanco vel
2	documentdeksel
3	Glas van de automatische documentinvoer
4	glasplaat

4. Veeg de onderkant van de witte documentklep en het witte blad schoon en droog.
5. Sluit de documentklep.

De tonercassette onderhouden

De tonercassette bewaren

Bewaar de tonercassette in de originele verpakking tot u klaar bent om ze te installeren.

Bewaar de tonercassette niet in:

- 1 Temperaturen boven 40 °C
- 1 een omgeving met extreme vochtigheids- of temperatuurschommelingen
- 1 rechtstreeks zonlicht
- 1 stoffige ruimten
- 1 een auto voor een lange periode
- 1 een omgeving met corrosieve gassen
- 1 een omgeving met ziltige lucht

De toner opnieuw verdelen

Wanneer de toner bijna op is, worden gedeelten van uw document vaag of lichter afgedrukt. De LCD toont de waarschuwingsboodschap **TONER BIJNA OP**. Schud de cassette 5 of 6 keer goed heen en weer om de toner gelijkmatig in de cassette te verdelen en tijdelijk de afdrukkwaliteit te verbeteren.

1. Open de voorklep.
2. Haal de tonercassette eruit.

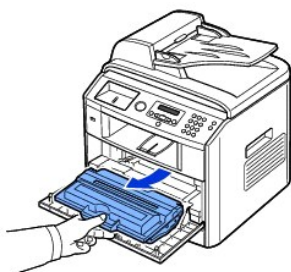

3. Schud de cassette 5 of 6 keer goed heen en weer om de toner gelijkmatig in de cassette te verdelen.

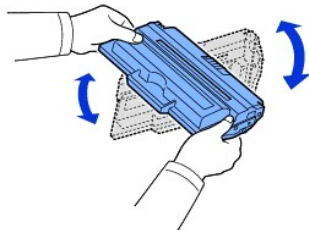

 **OPMERKING:** Als er toner in contact komt met uw kleding, veeg de toner dan met een droge doek af en was uw kleding in koud water. De toner zet zich immers vast in de stof als u warm water gebruikt.

 **WAARSCHUWING:** Raak de groene onderzijde van de tonercassette niet aan. Gebruik de hendel op de cassette en vermijd zo dat u dit gebied aanraakt.

4. Houd de tonercassette bij de handgreep en steek ze voorzichtig in de opening van de printer.
5. Uitsteeksels aan de zijkanten van de cassette en corresponderende groeven in de printer geleiden de cassette in de juiste positie tot ze volledig op de juiste plaats zit.

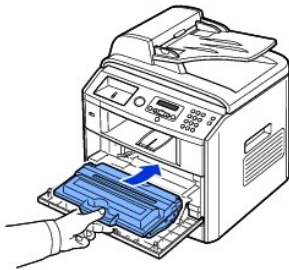

6. Sluit de klep aan de voorzijde. Zorg ervoor dat de klep goed gesloten is.

De tonercassette vervangen

Wanneer de toner uiteindelijk op is, worden nog maar blanco pagina's bij het versturen van een afdruk- of kopeertaak verstuurd. In dat geval worden de inkomende faxen enkel in het geheugen bewaard en worden ze niet afgedrukt. Dit betekent dat de tonercassette moet worden vervangen.

OPMERKING: De Laserprinter 1815 van Dell kan ontvangen faxen afdrucken wanneer de toner op is. Voor meer informatie verwijzen we naar "[Het bericht "Toner op" negeren](#)".

Bestel een extra tonercassette zodat u deze bij de hand hebt, wanneer de huidige cassette niet langer behoorlijke afdrucken levert. Zie "[Verbruiksartikelen bestellen](#)" om tonercassettes te bestellen.

WAARSCHUWING: Gebruik voor de beste resultaten een tonercassette van Dell. De afdrukkwaliteit en printerbetrouwbaarheid worden niet gewaarborgd, wanneer u geen verbruiksartikelen van Dell gebruikt.

De tonercassette vervangen:

1. Open de voorklep.
2. Haal de tonercassette eruit.

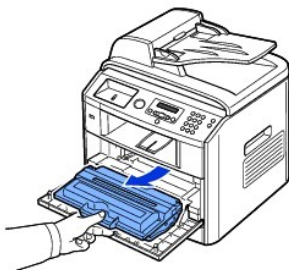

3. Haal de nieuwe tonercassette uit de verpakking.
4. Verwijder de verpakkingstape en schud de cassette grondig heen en weer om de toner gelijkmatig te verdelen.

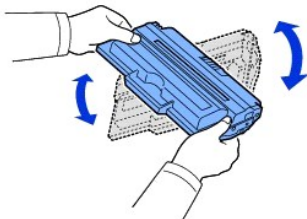

Bewaar het verpakkingsmateriaal.

OPMERKING: Als er toner in contact komt met uw kleding, veeg de toner dan met een droge doek af en was uw kleding in koud water. De toner zet zich immers vast in de stof als u warm water gebruikt.

 **WAARSCHUWING:** Raak de groene onderzijde van de tonercassette niet aan. Gebruik de hendel op de cassette en vermijd zo dat u dit gebied aanraakt.

5. Houd de tonercassette bij de handgreep en steek ze voorzichtig in de opening van de printer.
6. Uitsteeksels aan de zijkanten van de cassette en corresponderende groeven in de printer geleiden de cassette in de juiste positie tot ze volledig op de juiste plaats zit.
7. Sluit de klep aan de voorzijde. Zorg ervoor dat de klep goed gesloten is.

Drum reinigen

Wanneer er strepen of vlekken op de afdruk zijn, moet eventueel de Organische Fotogeleider-drum (OPC) van de tonercassette gereinigd worden.

1. Vooraleer u de reinigingsprocedure start, moet u ervoor zorgen dat er papier in papierlade zit.
2. Druk op **bladertoetsen** (☐ of ☐) om **MENU** te markeren en druk dan op **OK** (☑).
3. Druk op **bladertoetsen** (☐ of ☐) om **Onderhoud** te markeren en druk dan op **OK** (☑).

Het eerste beschikbare menu-item **Drum reinigen** wordt weergegeven.

4. Druk tweemaal op **OK** (☑).

Het display vraagt om een bevestiging van uw keuze.

De printer drukt een reinigingspagina af. Tonerdeeltjes op het oppervlak van de drum hechten zich hierbij aan het papier.

5. Herhaal, *wanneer het probleem niet verdwijnt*, de stappen 3 tot en met 4 tot er geen tonerdeeltjes meer op het papier zijn.

Het bericht "Toner op" negeren

Wanneer de tonercassette bijna leeg is, bewaart de printer de inkomende faxen in het geheugen zonder ze af te drukken. *Wanneer u de fax wilt afdrukken, hoewel de toner bijna op is*, kunt u de printer zo instellen dat hij verder inkomende faxen uit het geheugen afdrukt ook al is de afdrukkwaliteit dan niet zo goed.

1. Druk op **bladertoetsen** (☐ of ☐) om **FAX** te markeren en druk dan op **OK** (☑).
2. Druk op **bladertoetsen** (☐ of ☐) om **Faxfuncties** te markeren en druk dan op **OK** (☑).
3. Druk op **bladertoetsen** (☐ of ☐) om **Toner op neg.** te markeren en druk dan op **OK** (☑).
4. Druk op **bladertoetsen** (☐ of ☐) om de gewenste status te kiezen en druk op **OK** (☑).
5. Druk op **Annuleren** (⊗) om terug te keren naar de Standby-modus.

Vervangingsonderdelen

Af en toe moet u de rollen en de fixeereenheid vervangen om de topprestaties te behouden en om problemen met de afdrukkwaliteit en de papiertoevoer omwille van versleten onderdelen te voorkomen.

De volgende items moeten worden vervangen nadat u het opgegeven aantal pagina's hebt afgedrukt.

Onderdeel	Aantal afdrucken (gemiddeld)
rubber van automatische documentinvoer	Ong. 20.000 pages
Transportrol	Ong. 70.000 pages
Fuser (fixeereenheid)	Ong. 80.000 pages
Rubber in lade	Ong. 250.000 pages
Pick-uproller	Ong. 150.000 pages

Contacteer uw Dell-vertegenwoordiger of de handelaar bij wie u de printer kocht om vervangingsonderdelen te kopen. We raden ten eerste aan om deze items door een geschoolde vakman te laten installeren.

De rubber van de ADI vervangen

U kunt de rubber van de ADI bij uw Dell-vertegenwoordiger kopen of bij de handelaar bij wie u de printer gekocht hebt.

1. Open de klep van de automatische documentinvoer.
2. Draai de mof aan het rechteruiteinde van de ADI-rol in de richting van de ADI en verwijder de rol.

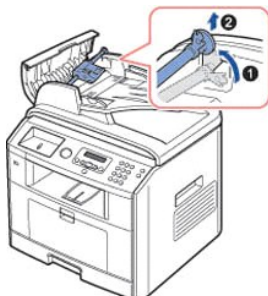

3. Verwijder de rubber van de automatische documentinvoer, zoals in de afbeelding.

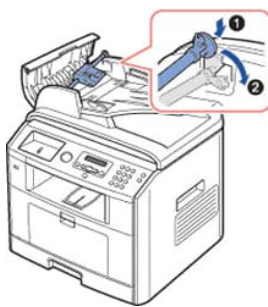

4. Breng een nieuwe rubber aan.
5. Breng het linker einde van de ADI-rol op één lijn met de insteekbus en duw het rechter einde van de ADI-rol in de rechter insteekbus. Roteer de huls aan het rechter einde van de rol naar de ADI toe.

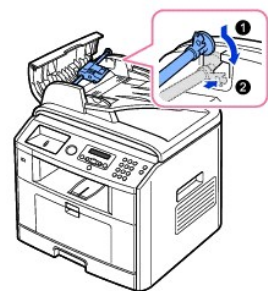

6. Sluit de klep van de automatische documentinvoer.

Verbruiksartikelen bestellen

U kunt verbruiksartikelen bestellen door gebruik te maken van het Dell™ Toner Management-systeem of de Dell Webprinterconfiguratie.

Wanneer uw printer aan een netwerk is aangesloten, tikt u het IP-adres van uw printer in uw webbrowser in of opent u het Netwerkstatusmonitorcentrum (zie "[Network Status Monitor Center](#)") om de Dell Webprinterconfiguratie te starten en klikt u dan op de link tonerverbruiksartikelen.

1. Dubbelklik op het pictogram Toner voor Dell 1815 bestellen op uw bureaublad.



OF

2. Klik in het menu Start op **Programma's** of **Alle programma's** → **DELL** → **Dell-printers** → **DELL Laser MFP 1815** → **Toner voor Dell 1815 bestellen**.

Het venster Tonercassettes bestellen wordt geopend.



Ga naar premier.dell.com of www.premier.dell.com om on line verbruiksartikelen te bestellen.

 **OPMERKING:** premier.dell.com is de veilige, aanpasbare aanschaffings- en ondersteuningssite van Dell voor grotere klanten.

Voor een telefonische bestelling, belt u het nummer dat onder de hoofding **Telefonisch** verschijnt.

OF

3. Wanneer de printer met een netwerk is verbonden, tik dan het IP-adres van de printer in uw webbrowser in om de Webprinterconfiguratie van Dell te starten en klik op de link verbruiksartikelen.

 **OPMERKING:** Kijk in de volgende tabel voor de bestelling van tonercassettes.

Tonercassette	Onderdeelnummer
Tonercassette Standaardcapaciteit van Dell ^a	NF485
Tonercassette Hoge Capaciteit van Dell	RF223

- a. De levensduur van de Tonercassette Standaardcapaciteit van Dell bedraagt 3.000 pagina's en die van de Tonercassette Hoge Capaciteit van Dell bedraagt 5.000 pagina's.

Netwerk

- [Informatie over het delen van de printer in een netwerk](#)
 - [Printer delen met andere computers](#)
 - [Instellen van de aan het Netwerk verbonden Printer](#)
-

Informatie over het delen van de printer in een netwerk

Lokaal gedeelde printer

U kunt de printer direct aan een computer aansluiten die dan in het netwerk de "hostcomputer" heet. De printer kan dan met andere gebruikers in het netwerk gedeeld worden via een netwerkprinterverbinding Windows 98, Me, 2000, XP, Server 2003, Vista of NT 4.0.

Printer aangesloten op een bedraad netwerk

De printer heeft een ingebouwde netwerkinterface. Voor meer informatie verwijzen we naar "[De printer aan het netwerk aansluiten](#)".

Afdrukken over een netwerk

Of de printer rechtstreeks verbonden is met een computer of met een netwerk, de software van de **Dell Laser MFP 1815dn** moet op iedere computer die met deze printer wil afdrukken geïnstalleerd zijn.

Printer delen met andere computers

U kunt de printer direct aan een computer aansluiten die dan in het netwerk de "hostcomputer" heet. De printer kan dan met andere gebruikers in het netwerk gedeeld worden via een netwerkprinterverbinding Windows 98, Me, 2000, XP, Server 2003, Vista of NT 4.0.

Onder Windows 98/Me

Instellen als hostcomputer

1. Start Windows op.
2. Klik op de knop **Start** en wijs met de cursor op **Configuratiescherm** en dubbelklik op het pictogram **Netwerk**.
3. Selecteer het vakje **Bestands- en printerdeling**, vink het vakje naast **Ik wil anderen via mijn printer kunnen laten afdrukken** aan en klik **OK**.
4. Klik **Start** en wijs met de cursor op **Printers** uit **Instellingen**. Dubbelklik op de printer.
5. Klik **Eigenschappen** in het Printermenu.
6. Klik het tabblad **Delen** en vink het vakje **Delen als:** aan. Vul het veld **Sharenaam** in en klik dan op **OK**.

Instellen als clientcomputer

1. Rechtsklik op de knop **Start** en kies **Verkennen**.
2. Klik in de linkerkolom op de netwerkmap om deze te openen.
3. Rechtsklik op de gedeelde naam en klik **Printerpoort Toewijzen**.
4. Kies de gewenste poort, vink het vakje **Opnieuw verbinding maken bij aanmelden** aan en klik dan **OK**.
5. Klik op de knop **Start** en wijs met de cursor op **Instellingen** en dan **Printers**.

6. Dubbelklik op het pictogram van uw printer.
7. Klik op het menu **Printer** en wijs met de cursor op **Eigenschappen**.
8. Klik op het tabblad **Details** en wijs met de cursor op de printerpoort en klik dan **OK**.

Onder Windows NT 4.0/2000/XP/Server 2003/Vista

Instellen als hostcomputer

1. Start Windows op.
2. Voor Windows NT 4.0/2000 klikt u op de knop **Start** → **Instellingen** → **Printers**.
Voor Windows XP/Server 2003 klikt u op de knop **Start** en wijst u met de cursor op **Printers** en faxapparaten.
Voor Windows Vista, klikt u op  en vervolgens op **Configuratiescherm** → **Hardware en geluid** → **Printers**.
3. Dubbelklik op het pictogram van uw printer.
4. Klik op het menu **Printer** en wijs met de cursor op **Delen**.
5. Voor Windows NT 4.0 vinkt u het vakje **Gedeeld** aan.
Voor Windows 2000 vinkt u het vakje **Delen als:** aan.
Voor Windows XP/Server 2003/Vista vinkt u het vakje **Deze printer delen** aan.
6. Vul het veld **Sharenaam** in en klik **OK**.

Instellen als clientcomputer

1. Rechtsklik op de knop **Start** en wijs met de cursor op **Verkennen**.
2. Klik in de linkerkolom op de netwerkmap om deze te openen.
3. Klik op de share-naam.
4. In Windows NT 4.0/2000 gaat u via **Start** en **Instellingen** naar **Printers**.
In Windows XP/Server 2003 klikt u op **Start** en vervolgens op **Printers** en **faxapparaten**.
Voor Windows Vista, klikt u op  en vervolgens op **Configuratiescherm** → **Hardware en geluid** → **Printers**.
5. Dubbelklik op het pictogram van uw printer.
6. Klik op het menu **Printer** en wijs met de cursor op **Eigenschappen**.
7. Klik op het tabblad **Poorten** en wijs met de cursor op **Poort toevoegen**.
8. Klik **Lokale poort** en wijs met de cursor op **Nieuwe poort**.
9. Vul het veld **Geef een poortnaam op** in en voer de gedeelde naam in.
10. Klik **OK** en wijs met de cursor op **Sluiten**.
11. Klik, voor Windows NT 4.0, **OK**.
Klik, voor Windows 2000/XP/Server 2003/Vista, **Toepassen** en wijs met de cursor op **OK**.

Instellen van de aan het Netwerk verbonden Printer

U moet de netwerkprotocollen in de printer instellen om hem als netwerkprinter te kunnen gebruiken. Protocollen kunnen op de volgende twee manieren worden geïnstalleerd:

1 Via Netwerkbeheerprogramma's

U kunt de printserverinstellingen van de printer configureren en ze met behulp van de volgende programma's beheren:

- 1 **Embedded Web Service:** Een in uw netwerkprintserver embedded webserver waardoor u:

De netwerkparameters kunt configureren die nodig zijn om uw printer aan verschillende netwerkomgevingen aan te sluiten.

- 1 **IP instellen:** Een hulpprogramma waarmee u een netwerkinterfacekaart kunt kiezen en manueel de adressen voor het gebruik in het TCP/IP-protocol kunt configureren.

2 Via het Bedieningspaneel

U kunt de basisnetwerkparameters via het bedieningspaneel van de printer configureren. Gebruik het bedieningspaneel van de printer om het volgende te doen:

- 1 een netwerkconfiguratiepagina afdrukken
- 1 TCP/IP configureren
- 1 EtherTalk configureren

Configureren van Netwerkparameters op het Bedieningspaneel

Onderdeel	Eisen
Netwerkinterface	10/100 Base-TX
Netwerkbesturingssysteem	Windows 98/Me/NT 4.0/2000/XP/Server 2003/Vista
Netwerkprotocollen	<ul style="list-style-type: none">• TCP/IP onder Windows• Poort9100 in Windows 2000/XP/Server 2003/Vista
Dynamic Addressing Server	<ul style="list-style-type: none">• DHCP, BOOTP

Een netwerkconfiguratiepagina afdrukken

De netwerkconfiguratiepagina geeft weer hoe de netwerkinterfacekaart van uw printer is geconfigureerd. De standaardinstellingen kunnen voor de meeste toepassingen worden gebruikt.

1. Druk op **bladertoetsen** (⏏ of ⏏) om **MENU** te markeren en druk dan op **OK** (⏏).
2. Druk op **bladertoetsen** (⏏ of ⏏) om **Netwerkconfig.** te markeren en druk dan op **OK** (⏏).
3. Druk op **bladertoetsen** (⏏ of ⏏) om **Syst.geg. afd.** te markeren en druk dan op **OK** (⏏).

Het eerste beschikbare menu-item, **Ja**, verschijnt op de onderste lijn.

4. Druk op **OK** (⏏) om een netwerkconfiguratiepagina af te drukken.

De netwerkconfiguratiepagina wordt afgedrukt.

Netwerkprotocollen instellen

Wanneer u voor het eerst de printer installeert en hem opstart, worden alle beschikbare netwerkprotocollen geactiveerd. *Wanneer een netwerkprotocol geactiveerd is*, kan de printer actief data via het netwerk versturen, zelfs wanneer het protocol niet gebruikt wordt. Dit kan het netwerkverkeer lichtjes verhogen. Om onnodig verkeer uit te schakelen moet u ongebruikte protocollen deactiveren.

1. Druk op **bladertoetsen** (⏏ of ⏏) om **MENU** te markeren en druk dan op **OK** (⏏).
2. Druk op **bladertoetsen** (⏏ of ⏏) om **Netwerkconfig.** te markeren en druk dan op **OK** (⏏).
3. Druk op **bladertoetsen** (⏏ of ⏏) om **Configuratie** te markeren en druk dan op **OK** (⏏).
4. Druk op **bladertoetsen** (⏏ of ⏏) tot u het gewenste protocol ziet en druk op **OK** (⏏).
5. *Wanneer u Ethernet hebt gekozen*, kies dan een netwerksnelheid.

Wanneer u TCP/IP hebt gekozen, ken dan een TCP/IP-adres toe. Voor meer informatie verwijzen we naar "[TCP/IP configureren](#)".

Wanneer u EtherTalk hebt gekozen, druk dan op **bladertoetsen** (⏏ of ⏏) om de instelling naar **Aan** (activeren) of **Uit** (deactiveren) om te schakelen.

6. Druk op **OK** (⏏) om uw keuze te bewaren.

TCP/IP configureren

- 1 Statische adressering: Het TCP/IP-adres wordt handmatig toegewezen door de systeembeheerder.
- 1 Dynamische adressering BOOTP/DHCP (standaard): Het TCP/IP-adres wordt automatisch door een DHCP- of BOOTP-server op uw netwerk toegekend.

Statische adressering

Om het TCP/IP-adres vanuit het bedieningspaneel van de printer in te voeren, gelden volgende stappen:

1. Druk op **bladertoetsen** (☐ of ☐) om **MENU** te markeren en druk dan op **OK** (☑).
2. Druk op **bladertoetsen** (☐ of ☐) om **Netwerkconfig.** te markeren en druk dan op **OK** (☑).
3. Druk op **bladertoetsen** (☐ of ☐) om **Configuratie** te markeren en druk dan op **OK** (☑).
4. Druk op **bladertoetsen** (☐ of ☐) om **TCP/IP** te markeren en druk dan op **OK** (☑).

Het eerste beschikbare menu-item, **Handmatig**, verschijnt en druk op **OK** (☑).

5. Het eerste beschikbare menu-item, **IP-adres**, verschijnt.
6. Druk op **OK** (☑) om naar het menu IP-adres te gaan.

Een IP-adres bestaat uit 4 bytes.

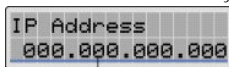

Voer een nummer tussen 0 en 255 voor elke byte van acht bits.

7. Voer de nummers met de cijfertoetsen in en gebruik **bladertoetsen** (☐ of ☐) om tussen de acht-bits bytes te bewegen en druk op **OK** (☑).
8. Voer andere parameters, zoals **Subnetmasker**, **Gateway** of **Primaire DNS** in en druk op **OK** (☑).
9. Na het invoeren van alle parameters, drukt u op **Annuleren** (✖) om terug te keren naar de Stand-bymodus.

Dynamische adressering (BOOTP/DHCP)

Om het TCP/IP-adres automatisch door gebruik van een DHCP- of BOOTP-server op uw netwerk toe te kennen.

1. Druk op **bladertoetsen** (☐ of ☐) om **MENU** te markeren en druk dan op **OK** (☑).
2. Druk op **bladertoetsen** (☐ of ☐) om **Netwerkconfig.** te markeren en druk dan op **OK** (☑).
3. Druk op **bladertoetsen** (☐ of ☐) om **Configuratie** te markeren en druk dan op **OK** (☑).
4. Druk op **bladertoetsen** (☐ of ☐) om **TCP/IP** te markeren en druk dan op **OK** (☑).
5. Druk op **bladertoetsen** (☐ of ☐) om **DHCP** te markeren en druk dan op **OK** (☑).

Om het adres vanuit de BOOTP-server toe te kennen, drukt u op **OK** (☑) wanneer **BOOTP** verschijnt.

De netwerkconfiguratie opnieuw instellen

U kunt de standaardinstellingen van de netwerkconfiguratie opnieuw instellen.

1. Druk op **bladertoetsen** (☐ of ☐) om **MENU** te markeren en druk dan op **OK** (☑).
2. Druk op **bladertoetsen** (☐ of ☐) om **Netwerkconfig.** te markeren en druk dan op **OK** (☑).
3. Druk op **bladertoetsen** (☐ of ☐) om **Instel. wissen** te markeren en druk dan op **OK** (☑).

Het eerste beschikbare menu-item, **Ja**, verschijnt op de onderste lijn.

4. Druk op **OK** (☑) om te netwerkconfiguratie terug te zetten.
5. Schakel de printer uit en weer aan of reset de netwerkinterfacekaart.

Toebehoren installeren

- [Voorzorgmaatregelen bij het installeren van Printertoebehoren](#)
- [Printergeheugen installeren](#)
- [De optionele lade 2 installeren](#)

Vorzorgmaatregelen bij het installeren van Printertoebehoren

Het netsnoer uittrekken:

Verwijder nooit de besturingskaart terwijl de printer op het stroomnet is aangesloten.

Om de mogelijkheid van een elektrische schok te vermijden, dient u altijd het netsnoer los te koppelen wanneer u een interne of externe printeroptie installeert of verwijdert.

Ontlading van statische elektriciteit:

De besturingskaart en het interne printergeheugen zijn gevoelig voor statische elektriciteit. Vooral eer u een intern printergeheugen installeert of verwijdert, moet u de statische elektriciteit van uw lichaam ontladen door een metalen voorwerp van een toestel aan te raken dat aangesloten is op een geaarde stroombron. *Wanneer u voor het beëindigen van de installatie rondwandelt*, ontlad nog eens statische elektriciteit.

Printergeheugen installeren

Bijkomend printergeheugen wordt op een Dual In-line Memory Module (DIMM) geleverd.

Uw printer beschikt over 92 MB geheugen. Het kan uitgebreid worden tot 192 MB. Verwijder het voorgeïnstalleerde DIMM-geheugen vooraleer geheugen bij te steken.

 **OPMERKING:** Uw printer ondersteunt enkel DIMMs van Dell. Bestel DIMMs van Dell on line bij www.dell.com.

1. Schakel de printer uit en trek alle kabels uit de printer.
2. Neem het toegangspaneel tot de besturingskaart en open het.

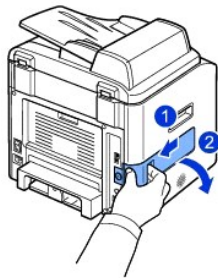

3. Open de hendels aan beide zijden van de DIMM-geheugensleuf volledig en verwijder het voorgeïnstalleerde DIMM-geheugen.

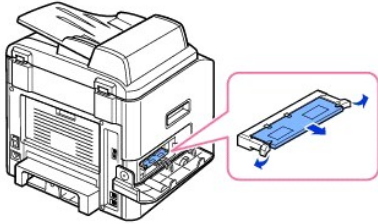

4. Neem een nieuwe geheugen-DIMM uit de antistatische verpakking.
5. Houd de DIMM vast aan de randen en breng de inkepingen op de DIMM op één lijn met de groeven aan de bovenkant van de DIMM-gleuf.

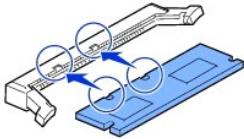

6. Schuif de DIMM-geheugenmodule recht in de DIMM-sleuf tot deze op haar plaats klikt. Zorg ervoor dat de klemmen helemaal over de inkepingen aan weerskanten van de DIMM-geheugenmodule vallen.

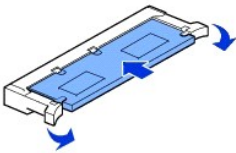

7. Plaats het toegangspaneel tot de besturingskaart terug.

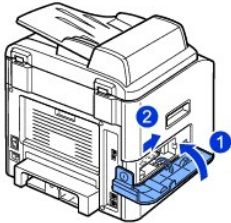

8. Sluit de kabel voor de netvoeding en de printerkabel opnieuw aan en zet de printer aan.

Het toegevoegde geheugen in de PS-printereigenschappen activeren

Na het installeren van de geheugen-DIMM moet u ze in de printereigenschappen van het PostScript-printerstuurprogramma kiezen om ze te kunnen gebruiken:

1. Zorg ervoor dat het PostScript-stuurprogramma op uw computer is geïnstalleerd. Zie voor meer informatie over de installatie van het PS-stuurprogramma "[Software installeren onder Windows](#)".
2. Klik het Windows-menu **Start**.
3. Kies, voor Windows 98/Me/NT 4.0/2000, Instellingen en dan **Printers**.
Kies, voor Windows XP/Server 2003, **Printers en faxapparaten**.
Voor Windows Vista, klikt u op **Configuratiescherm** → **Hardware en geluid** → **Printers**.
4. Kies de **Dell Laser MFP 1815 PS** printer.
5. Klik met de rechtermuisknop op het pictogram van de printer en:
In Windows 98/Me, klik **Eigenschappen**.
In Windows 2000/XP/Server 2003/Vista, klik **Printerinstelling** of klik **Eigenschappen** en wijs dan met de cursor op **Voorkeursinstellingen**.
In Windows NT 4.0, klik **Documentstandaard**.
6. Kies, voor Windows 98/Me, **Apparaatopties**.

Kies, voor Windows NT 4.0/2000/XP/Server 2003/Vista, **Apparaatinstellingen**.

7. Kies de door u geïnstalleerde geheugen-DIMM uit **Printergeheugen** in het deel **Installeerbare opties**.

Kies, voor Windows 98, **Installeerbare opties** → **VMOption** → **instellingen wijzigen voor VMOption** → **geheugen wijzigen**.

8. Klik **OK**.

De optionele lade 2 installeren

U kunt de papierverwerkingscapaciteit van de printer verhogen door een optionele lade 2 te installeren. Deze lade kan tot 250 vellen papier bevatten.

1. Schakel de printer uit en trek alle kabels uit de printer.
2. Verwijder de verpakkingstape en de tape op de kabel van de optionele lade 2 cable van de onderkant van de optionele lade 2.

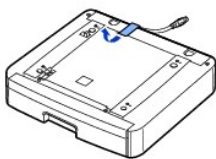

3. Kijk even waar de connector en de positioneringselementen van de optionele lade zich bevinden.

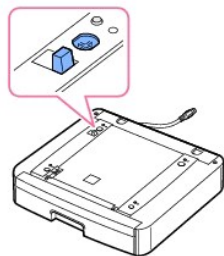

4. Plaats de printer over de lade, zet de voetjes van de printer in één lijn met de positioneringselementen in de optionele lade 2.

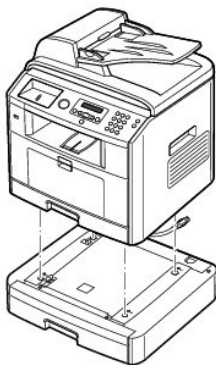

5. Steek de kabel in de aansluiting op de achterkant van de printer.

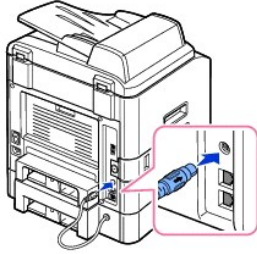

6. Plaats papier in optionele lade 2. Zie "[Papier plaatsen](#)" voor informatie over het plaatsen van papier in deze lade.
7. Sluit de stroomkabel en kabels weer aan en zet de printer aan.

Wanneer u een document afdruckt op papier uit de optionele lade 2, moet u de eigenschappen van het printerstuurprogramma configureren.

Om toegang te krijgen tot de eigenschappen van het printerstuurprogramma:

1. Klik op de knop **Start** van Windows.
2. Klik, voor Windows 98/Me/NT 4.0/2000, op **Instellingen** en wijs dan met de cursor op **Printers**.
Klik, voor Windows XP/Server 2003, op **Printers en faxapparaten**.
Voor Windows Vista, klikt u op **Configuratiescherm** → **Hardware en geluid** → **Printers**.
3. Klik op de printer **Dell Laser MFP 1815**.
4. Klik met de rechtermuisknop op het pictogram van de printer en:
In Windows 98/Me, klik **Eigenschappen**.
In Windows 2000/XP/Server 2003/Vista, klik **Printerinstelling** of klik **Eigenschappen** en wijs dan met de cursor op **Voorkeursinstellingen**.
In Windows NT 4.0, klik **Documentstandaard**.
5. Klik op het tabblad **Printer** en selecteer **Lade 2** uit de keuzelijst **Optionele lade**.

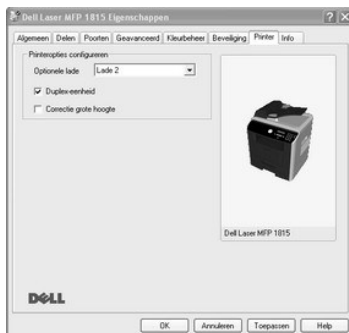

6. Klik **OK** en druk het document af.

Om de lade in de printereigenschappen van het PostScript-printerstuurprogramma in te stellen.

1. Klik op de knop **Start** van Windows.
2. Kies, voor Windows 98/Me/NT 4.0/2000, op **Instellingen** en dan **Printers**.
Kies, voor Windows XP/Server 2003, op **Printers en faxapparaten**.
Voor Windows Vista, klikt u op **Configuratiescherm** → **Hardware en geluid** → **Printers**.
3. Kies de printer **Dell Laser MFP 1815 PS**.
4. Klik met de rechtermuisknop op het pictogram van de printer en:
In Windows 98/Me, klik **Eigenschappen**.

In Windows 2000/XP/Server 2003/Vista, klik **Printerinstelling** of klik **Eigenschappen** en wijs dan met de cursor op **Voorkeursinstellingen**.

In Windows NT 4.0, klik **Documentstandaard**.

5. Klik op het tabblad **Apparaatinstellingen** en selecteer **Geplaatst** uit de keuzelijst **Lade 2**.



6. Klik **OK**.

Papierverwerking

- [Richtlijnen voor afdrukmedia](#)
- [Afdrukmedia bewaren](#)
- [Identificatie van Afdrukmedia en Specificaties](#)
- [Uitvoer kiezen](#)
- [Printmedia in de papierlade plaatsen](#)
- [Afdrukken via de bypass-lade](#)
- [Het Papierformaat instellen](#)
- [Het Papierformaat instellen](#)

Richtlijnen voor afdrukmedia

De afdrukmedia zijn papier, kaartkarton, transparanten, etiketten en enveloppes. De printer levert op diverse afdrukmedia kwalitatief hoogstaande afdrucken. Door de juiste afdrukmedia voor de printer te selecteren, vermijdt u problemen tijdens het afdrukken. Dit hoofdstuk geeft informatie over hoe u het best de afdrukmedia kiest, hoe u met afdrukmedia moet omgaan en hoe u ze in lade 1, optionele lade 2 of de bypass-lade plaatst.

Papier

Gebruik voor de beste afdrukkwaliteit 75 g/m² langvezelig kopieerpapier. Probeer het afdrukken eerst met een staal van het papier dat u wilt gaan gebruiken vooraleer u grote hoeveelheden ervan aankoopt.

Wanneer u papier plaatst, let dan op de aanbevolen afdrুকzijde op de verpakking en plaats het papier dusdanig. Zie "[Printmedia in de papierlade plaatsen](#)" en "[Afdrukken via de bypass-lade](#)" voor gedetailleerde plaatsingsinstructies.

Papiereigenschappen

De volgende papiereigenschappen hebben een invloed op de afdrukkwaliteit en -betrouwbaarheid. We raden u aan om deze richtlijnen te volgen wanneer u een nieuwe papiervoorraad koopt.

Gewicht

De printer kan automatisch papier met een gewicht van 60 tot 105 g/m² lange vezels in de ADI opnemen en van 60 tot 90 g/m² lange vezels in de papierlade. Papier dat lichter is dan 60 g/m² is eventueel niet voldoende stijf om goed opgenomen te worden en kan papierstoringen veroorzaken. Gebruik voor de beste prestaties 75 g/m² langvezelig papier.

Gebruik voor dubbelzijdig afdrucken 75 tot 90 g/m² papier.

Krul

Krul is de neiging van afdrukmedia om aan de randen te krullen. Extreme krul kan tot problemen bij de papierinvoer leiden. Krul ontstaat meestal nadat het papier door de printer is gegaan, waar het aan extreem hoge temperaturen werd blootgesteld. Wanneer papier uit de verpakking in vochtige omgeving bewaard wordt, zelfs in de papierlade, kan tot krul voor het afdrucken leiden en kan invoerproblemen veroorzaken.

Gladheid

De graad van soepelheid van papier heeft een directe invloed op de afdrukkwaliteit. *Wanneer het papier te ruw is*, is de fixatie van de toner op het papier niet goed, wat een slechte afdrukkwaliteit tot gevolg heeft. *Wanneer het papier te soepel is*, kan dit papiertoevoerproblemen veroorzaken. De soepelheid ligt best tussen 100 en 300 punten Sheffield-ruwheid; soepelheid tussen 150 en 250 punten Sheffield-ruwheid geven echter de beste afdrukkwaliteit.

Vochtgehalte

De hoeveelheid vocht in het papier heeft zowel een invloed op de afdrukkwaliteit alsook op mogelijkheid van de printer om het papier correct op te nemen. Laat het papier in de originele verpakking tot u het gebruikt. Zo wordt blootstelling aan vocht vermeden die de prestatie van het papier kan verminderen.

Vezelrichting

Vezel heeft betrekking op de richting van de papervezels in een vel papier. Vezel is ofwel langvezelig, en loopt doorheen de lengte van het papier, of kortvezelig, en loopt door de breedte van het papier.

Voor 60 tot 90 g/m² papier, worden lange vezels aanbevolen. Voor papier zwaarder dan 90 g/m² genieten korte vezels de voorkeur. Voor de bypass-lade wordt 60 tot 90 g/m² langvezelig papier aanbevolen.

Vezelgehalte

Het meeste hoogwaardige kopieerpapier is gemaakt van 100% chemisch pulphout. Daardoor krijgt het papier een hoge stabiliteit wat in minder papertoevoerproblemen en een betere afdrukkwaliteit resulteert. Papier met vezels zoals katoen heeft eigenschappen die in een slechte papierverwerking resulteren.

Aanbevolen Papier

Gebruik voor de beste afdrukkwaliteit en toevoerbetrouwbaarheid 75 g/m² kopieerpapier. Ook zakelijk papier dat voor algemene zakelijke toepassingen gemaakt is, kan een aanvaardbare afdrukkwaliteit opleveren.

Druk steeds enkele stalen af vooraleer u grote hoeveelheden van gelijk welke afdrukmedia koopt. Let bij de keuze van afdrukmedia op gewicht, vezelgehalte en kleur.

Gebruik enkel papier dat aan deze hoge temperaturen kan weerstaan zonder te verkleuren, uit te lopen of gevaarlijke stoffen uit te stoten. Controleer bij de papierproducent of -verkoper of het door u gekozen papier voor laserprinters bruikbaar is.

Onaanvaardbaar Papier

Het volgende papier wordt niet aanbevolen voor het gebruik met de printer:

- 1 Chemisch behandeld papier dat gebruikt wordt om kopies zonder carbonpapier te maken, ook bekend als carbonloos papier, carbonloos kopieerpapier (CCP) of carbonvrij papier (No Carbon Required - NCR) genoemd.
- 1 Voorbedrukt papier met scheikundige stoffen die de printer kunnen vervuilen
- 1 Voorbedrukt papier dat door de temperatuur van de fixeereenheid van de printer kan worden aangetast.
- 1 Voorbedrukt papier dat moet worden gecentreerd (een juiste afdrukplaats op de pagina) met een waarde die groter is dan $\pm 2,286$ mm, zoals OCR-formulieren (optical character recognition).
- 1 Gecoat papier (wisbaar bankpostpapier), synthetisch papier, thermisch papier.
- 1 Papier met ruwe randen, papier met een ruw of zwaar getextureerd oppervlak of gekruld papier.
- 1 Gerecycleerd papier met meer dan 25% bij de verbruiker gerecycleerd materiaal dat niet voldoet aan de norm DIN 19 309.
- 1 Gerecycleerd papier met een geringer gewicht dan 60 g/m².
- 1 Formulieren of documenten die uit verschillende delen bestaan.

Papier kiezen

De juiste plaatsing van het papier voorkomt papierstoringen en zorgt voor afdrucken zonder problemen.

Om papierstoringen of slechte afdrukkwaliteit te vermijden:

- 1 Gebruik steeds nieuw, onbeschadigd papier.

- 1 Weet voor het plaatsen van het papier welke de aanbevolen zijde van het papier is waarop u mag afdrukken. Deze informatie staat meestal op de verpakking van het papier.
- 1 Gebruik geen papier dat u zelf hebt gesneden of bewerkt.
- 1 Gebruik geen verschillende afdrukmediaformaten, gewichten of soorten doorelkaar; dit kan tot papierstoringen leiden.
- 1 Gebruik geen gecoat papier.
- 1 Vergeet niet de papierformaatinstelling te veranderen, wanneer u een bron gebruikt die niet automatisch het formaat detecteert.
- 1 Verwijder geen lade terwijl een taak nog wordt afgedrukt of wanneer "Bezig" op het bedieningspaneel verschijnt.
- 1 Zorg ervoor dat het papier goed geplaatst werd.
- 1 Buig papier een beetje heen en weer. Zorg dat u het papier niet vouwt of kreukt. Maak er op een vlakke ondergrond een rechte stapel van.

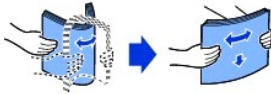

Voorbedrukte Formulieren en Hoofdingpapier kiezen

Volg de volgende richtlijnen wanneer u voorbedrukte formulieren en hoofdingpapier voor de printer gebruikt:

- 1 Gebruik langvezelig papier voor de beste resultaten.
- 1 Gebruik enkel formulieren en hoofdingpapier, bedrukt in een offset-lithografisch drukproces of in gravuredruk.
- 1 Kies papier dat inkt absorbeert, but daat niet uitloopt.
- 1 Vermijd papier met ruwe of zwaar getectureerde oppervlakken.

Gebruik papier dat met hittebestendige inkt werd bedrukt en dat voor kopieermachines werd ontwikkeld. De inkt moet aan temperaturen van 180 °C kunnen weerstaan zonder te smelten of gevaarlijke stoffen vrij te laten komen. Gebruik inkt die niet door het hars in de fixeereenheid wordt aangetast. Inkt geproduceerd in een oxidatieproces of op basis van olie zou aan deze vereisten moeten voldoen; latexinkt eventueel niet. *Raadpleeg bij twijfel uw papierleverancier.*

Voorbedrukt papier zoals Hoofdingpapier moet aan temperaturen tot 180 °C kunnen weerstaan zonder te smelten of gevaarlijke stoffen vrij te laten.

Afdrukken op Hoofdingpapier

Controleer bij de papierproducent of -verkoper of het door u gekozen hoofdingpapier voor laserprinters bruikbaar is.

De paginarichting is belangrijk bij het afdrukken op hoofdingpapier. Gebruik de volgende tabel als hulpmiddel bij het plaatsen van briefhoofdpaper in de afdrukmediabron.

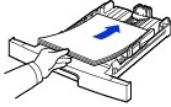
Afdrukmediabron	Bovenkant van de Pagina		
	Afdrukszijde	Staand	Liggend
Lade 1 (standaardlade) Optionele lade 2	Voorzijde naar beneden 	Front van lade	Linker zijde van lade
Bypass-lade	Voorzijde naar boven	Logo gaat eerst de printer in	Linker zijde van lade



Geponst papier kiezen

Geponst papier van verschillende merken kan m.b.t. aantal en plaatsing van de gaatjes en betreffende de productietechniek verschillen.

Houd u aan volgende richtlijnen om geponst papier te kiezen en te gebruiken:

- 1 Test papier van verschillende producenten vooraleer grote hoeveelheden geponst papier te bestellen en te gebruiken.
- 1 Papier moet al bij de producent geponst zijn en de gaatjes mogen niet in de al verpakte riem geboord zijn. Papier met geboorde gaatjes kan papierstoringen veroorzaken wanneer meerdere vellen door de printer gaan.
- 1 Geponst papier kan meer papierstof hebben dan standaardpapier. De printer moet mogelijk frequenter gereinigd worden en de invoerbetrouwbaarheid kan minder goed zijn dan die van standaardpapier.

Transparanten

Probeer het afdrucken eerst met een staal van de transparanten die u wilt gaan gebruiken vooraleer u grote hoeveelheden ervan aankoopt.

- 1 Gebruik transparanten die speciaal voor laserprinter werden ontwikkeld. Transparanten moeten aan temperaturen van 180 °C kunnen weerstaan zonder te smelten, verkleuren, besmeuren of gevaarlijke stoffen vrij te geven.
- 1 Vermijd vingerafdrukken op de transparanten, omdat ze een slechte afdrukkwaliteit tot gevolg kunnen hebben.
- 1 U moet de transparanten doen uitwaaiëren voor ze te plaatsen om te vermijden dat de vellen aan elkaar kleven.
- 1 Plaats een transparant in de bypass-lade.

Transparanten kiezen

De printer kan direct op transparanten afdrucken die voor gebruik in laserprinters geschikt zijn. De afdrukkwaliteit en duurzaamheid hangen af van het gebruikte transparant. Maak steeds een proefafdruk op transparanten die u wilt gaan gebruiken vooraleer u grote hoeveelheden koopt.

Vraag bij de producent of verkoper of de transparanten voor laserprinters geschikt zijn die transparanten tot 180 °C opwarmen. Gebruik enkel transparanten die aan deze temperaturen kunnen weerstaan zonder te smelten, verkleuren, besmeuren of setting of gevaarlijke stoffen vrij te geven.

Enveloppen

U kunt telkens één enveloppe in de bypass-lade plaatsen. Probeer het afdrucken eerst met een staal van de enveloppes die u wilt gaan gebruiken vooraleer u grote hoeveelheden ervan aankoopt. Zie "[Afdrukken via de bypass-lade](#)" voor instructies over het plaatsen van een enveloppe.

Wanneer u op enveloppen afdrukt:

- 1 Gebruik, om de best mogelijke afdrukkwaliteit te krijgen, uitsluitend enveloppen van een hoge kwaliteit die voor gebruik in laser printers geschikt zijn.
- 1 Gebruik voor de beste prestaties enveloppen van 75 g/m² papier. U kunt tot 90 g/m² gewicht gebruiken voor de bypass-lade, zolang het katoengehalte maar 25 percent of minder bedraagt.
- 1 Gebruik enkel nieuwe, onbeschadigde enveloppen.

- 1 Gebruik voor de beste prestaties en om papierstoringen te vermijden geen enveloppen die:
 - Sterk gekruld of gebogen zijn
 - Aan elkaar kleven of op enige wijze beschadigd zijn
 - Een venster, gaten, perforaties, openingen of reliëf hebben
 - Metalen haakjes, koordjes of metalen elementen e.d. hebben
 - In elkaar grijpend opgebouwd zijn
 - Van postzegels zijn voorzien
 - Enige kleefstof hebben die uitsteekt wanneer de klep in gekleefde of gesloten positie is
 - Gekartelde randen of gebogen hoeken hebben
 - Een ruwe, gerimpelde afwerking hebben of van een of andere laag zijn voorzien
 - 1 Gebruik enveloppen die kunnen weerstaan aan temperaturen van 180 °C zonder dicht te plakken, extreem te krullen, te krimpen of gevaarlijke stoffen vrij te laten. *Wanneer u over de enveloppen die u zult gebruiken enige twijfel hebt, raadpleeg dan de leverancier van de enveloppen.*
 - 1 Pas de breedtegeleider aan de breedte van de enveloppen aan.
 - 1 Plaats een enveloppe met de kant van de klep naar beneden en met de zone voor de zegel in de linker bovenhoek Het uiteinde van de enveloppe met het gebied voor de zegel moet eerst in de bypass-lade.
- Zie "[Afdrukken via de bypass-lade](#)" voor instructies over het plaatsen van een enveloppe.



- 1 Een combinatie van sterke vochtigheid (meer dan 60%) en de hoge druktemperaturen kan de enveloppen dichtkleven.

Etiketten

De printer kan op vele etiketten die voor laserprinters geschikt zijn afdrukken. Deze etiketten worden op vellen in de formaten Letter, A4 en Legal geleverd. De etiketkleefstof, de voorkant (bedrukbaar gedeelte) en bovenlaag moeten aan temperaturen van 180 °C en een druk van 4 kilo per cm². U kunt telkens één etiketblad in de bypass-lade plaatsen.

Maak eerst een proefafdruk met etiketten die u met de printer wilt gebruiken vooraleer u grote hoeveelheden aankoopt:

- 1 Gebruik enkel volle etiketbladen. Bladen met ontbrekende etiketten kunnen ertoe leiden dat de overige etiketten tijdens het drukken loskomen waardoor een papierstoring ontstaat. Bladen met ontbrekende etiketten vervuilen ook de printer en de cassette met kleefstof wat de garanties voor uw printer en cassettes kan doen vervallen.
- 1 Gebruik etiketten die kunnen weerstaan aan temperaturen van 180 °C zonder dicht te plakken, extreem te krullen, te krimpen of gevaarlijke stoffen vrij te laten.
- 1 Druk niet op een zone van 1 mm vanaf de rand van het etiket af, vanaf de perforaties of tussen de vrije ruimte tussen de etiketten af.
- 1 Gebruik geen etiketbladen die aan hun rand kleefstof hebben. We raden zonecoating van de kleefstof op minimum 1 mm van de rand aan. Kleefmateriaal vervuult de printer en kan de garantie doen vervallen.
- 1 *Wanneer zonecoating van het kleefmiddel niet mogelijk is, moet een strook van 3 mm aan de geleidende en sturende rand worden verwijderd en moet een kleefmiddel gebruikt worden dat niet week wordt.*
- 1 Verwijder een strook van 3 mm van de geleidende rand om te vermijden dat etiketten in de printer loskomen.

- 1 Een verticale plaatsing geniet de voorkeur, vooral bij het afdrukken van streepjescodes.
- 1 Gebruik geen etiketten waarvan kleefstof uitsteekt.

Kaartkarton

Kaartkarton bestaat uit één laag en heeft een groot aantal eigenschappen die de afdrukkwaliteit kunnen beïnvloeden, zoals vochtgehalte, dikte en textuur. Zie "[Identificatie van Afdrukmedia en Specificaties](#)" voor informatie over het geprefereerde gewicht voor de vezelrichting van afdrukmedia.

Maak eerst een proefafdruk met kaartkarton dat u met de printer wilt gebruiken vooraleer u grote hoeveelheden aankoopt:

- 1 U moet weten dat voorbedrukking, perforaties en kreuken de afdrukkwaliteit sterk kunnen beïnvloeden en ertoe kunnen leiden dat de afdrukmedia worden aangetast of dat papierstoringen ontstaan.
- 1 Vermijd kaartkarton dat gevaarlijke stoffen bij het opwarmen vrijgeven.
- 1 Gebruik geen voorbedrukt kaartkarton dat met chemische stoffen werd geproduceerd die de printer kunnen beschadigen. Voorbedrukking laat halfvloeibare en vluchtige stoffen in de printer ontstaan.
- 1 We bevelen het gebruik van langvezelig kaartkarton aan.

Afdrukmedia bewaren

Volg de volgende richtlijnen om afdrukmedia juist te bewaren. Daardoor worden invoerproblemen met afdrukmedia en onregelmatige afdrukkwaliteit vermeden:

- 1 Bewaar voor de beste resultaten afdrukmedia in een omgeving waar de temperatuur ongeveer 21 °C en de relatieve vochtigheid 40% bedraagt.
- 1 Bewaar dozen met afdrukmedia op een pallet of in een rek i.p.v. direct op de grond.
- 1 Wanneer u individuele pakken met afdrukmedia buiten de originele doos bewaart, zorg er dan voor dat ze op een vlak oppervlak liggen zodat de randen niet doorbuigen of krullen.
- 1 Plaats niets op de afdrummediapakken.

Identificatie van Afdrukmedia en Specificaties

De volgende tabellen geven informatie over de standaard en optionele gegevens, inclusief afdrukmediaformaten zodat u in het menu papierformaat de juiste keuze kunt maken door rekening te houden met het ondersteunde gewicht.

 **OPMERKING:** Wanneer u een niet opgenomen afdrukmediaformaat kiest, selecteer dan de direct op dat formaat volgende grootte.

Afdrukmedia - Formaten en Ondersteuning

Legende	Afmetingen	Papierlade (lade 1 en optionele lade 2)	Bypass-lade	Dubbelzijdig afdrukken
Ja - duidt op ondersteuning Support				
Afdrukmediaformaat				
A4	210 x 297 mm	Ja	Ja	Ja
A5	148 x 210 mm	Ja	Ja	-
A6	105 x 148,5 mm	Ja	Ja	-

JIS B5	182 x 257 mm	Ja	Ja	-
ISO B5	176 x 250 mm	Ja	Ja	-
Letter	215,9 x 279,4 mm	Ja	Ja	Ja
Legal	215,9 x 355,6 mm	Ja	Ja	Ja
Executive	184,2 x 266,7 mm	Ja	Ja	-
Oficio	216 x 343 mm	Ja	Ja	Ja
Folio	216 x 330 mm	Ja	Ja	Ja
Enveloppe 7-3/4 (Monarch)	98,4 x 190,5 mm	-	Ja	-
Enveloppe COM-10	105 x 241 mm	-	Ja	-
Enveloppe DL	110 x 220 mm	-	Ja	-
Enveloppe C5	162 x 229 mm	-	Ja	-
Enveloppe C6	114 x 162 mm	-	Ja	-
Speciaal	76 x 127 mm tot 216 x 356 mm	-	Ja	-

Afdrukmedia - Ondersteund

Afdrukmedia	Papierlade	Bypass-lade	Standaard uitvoerlade
Papier	Ja	Ja	Ja
Kaartkarton	-	Ja	Ja
Transparanten	-	Ja	-
Etiketten	-	Ja	Ja
Dual-web- en geïntegreerde Etiketten	-	Ja	Ja
Enveloppen	-	Ja	Ja

Afdrukmedia - Soorten en Gewichten

Afdrukmedia	Type	Afdrukmediagewicht	
		Lade 1 en optionele lade 2	Bypass-lade
Papier	Kopieer- of zakelijk papier	60-90 g/m ² langvezelig	60-135 g/m ² langvezelig
Kaartkarton-maximum (langvezelig) ^a	Index Bristol	-	120 g/m ²
	Label	-	120 g/m ²
	Omslag	-	135 g/m ²
Kaartkarton-maximum (kortvezelig) ^a	Index Bristol	-	163 g/m ²
	Label	-	163 g/m ²
	Omslag	-	163 g/m ²
Transparanten	Laserprinter	-	138-146 g/m ²
Etiketten-maximum	Papier	-	163 g/m ²
	Dual-web-papier	-	163 g/m ²
	Polyester	-	163 g/m ²
	Vinyl	-	163 g/m ²
Geïntegreerde Formulieren	Drukgevoelige zone (moet eerst in de printer)	-	135-140 g/m ²
	Paperbasis (lange vezels)	-	75-135 g/m ²
Enveloppes 100% Katoengehalte Maximengewicht- 89 g/m ²	Sulfiet, houtvrij of tot 100% katoen bankpostpapier	-	75-90 g/m ²

a. Korte vezels genieten de voorkeur voor papier zwaarder dan 163 g/m².

Uitvoer kiezen

De printer heeft twee uitvoerplaatsen: de uitvoerlade (voorkant naar beneden) en de achterklep (voorkant naar boven).



Controleer of de achterklep is gesloten om de uitvoerlade te gebruiken. Om de achterklep te kunnen gebruiken, moet u ze eerst openen.

- ☒ **OPMERKING:** Wanneer papier dat uit de uitvoerlade komt niet goed is, zoals bijvoorbeeld te sterk gekruld, probeer dan naar de achterklep af te drukken.
- ☒ **OPMERKING:** Open en sluit de achterklep niet terwijl de printer afdrukt, om papierstoringen te vermijden.

Via de Uitvoerlade (Voorkant naar beneden) afdrukken

De uitvoerlade haalt het bedrukte papier in de juiste volgorde met de voorkant naar beneden op. U kunt de vooruitvoer voor de meeste afdruktaken gebruiken.

Trek, *indien nodig*, de verlenging van de papieruitvoer uit om te vermijden dat de afdrukmedia uit de uitvoerlade vallen.

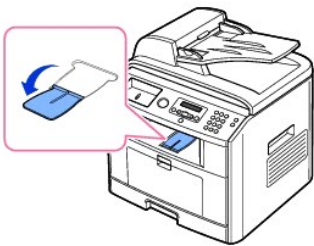

Afdrukken via de Achterklep (Voorkant naar boven)

Ingeval u de achterklep gebruikt, komt het papier uit de printer met de voorkant naar boven.

Afdrukken via de bypass-lade naar de achterklep zorgt voor een **rechte papierweg**. Gebruik van de achterklep kan de outputkwaliteit van speciaal materiaal verbeteren.

Om de achterklep te gebruiken:

Open de achterklep door eraan te trekken.



WAARSCHUWING: Het gebied rond de fixeereenheid aan de binnenkant van de achterklep van de printer wordt bij gebruik zeer heet. Let op wanneer u deze zone betreedt.

Printmedia in de papierlade plaatsen

U kunt ongeveer 250 vellen gewoon papier in lade 1 of de optionele lade 2 plaatsen. Wanneer u de optionele lade 2 gekocht hebt, zie "[De optionele lade 2 installeren](#)" voor installatieinstructies. Om te faxen, kunt u enkel A4, Letter of Legal gebruiken. Voor het kopiëren of afdrukken via de pc kunt u vele verschillende soorten en formaten papier gebruiken; zie "[Identificatie van Afdrukmedia en Specificaties](#)".

Volg deze instructies om afdrukmedia in lade 1 of de optionele lade 2 te plaatsen. In deze lades worden de afdrukmedia op dezelfde manier geplaatst.

1. Trek de papierlade open en plaats het papier met de te bedrukken zijde naar beneden erin.

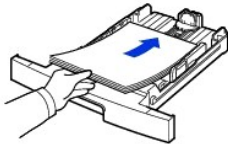

Voorbedrukt (brief)papier legt u met de bedrukte kant omlaag in het apparaat. De bovenrand van het vel moet aan de voorkant van het magazijn komen.

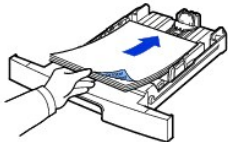

Zie voor meer informatie over het laden van afdrukpapier "[Papier plaatsen](#)".

- OPMERKING:** Wanneer u met de papier toevoer problemen ondervindt, plaats het papier dan in de bypass-lade.
- OPMERKING:** U kunt ook papier laden waarop al is afgedrukt. Plaats het papier met de bedrukte zijde naar boven. De kant die naar de printer gericht is, mag niet gekruld zijn. Wanneer u met de papier toevoer problemen ondervindt, draai het papier dan om. NB: de afdrukkwaliteit is hierbij niet gegarandeerd.

Afdrukken via de bypass-lade

Gebruik de bypass-lade om transparanten, etiketten, enveloppen of postkaarten te bedrukken, en om snel papiersoorten of -formaten die niet in de papierlade werden geladen te plaatsen.

U kunt met deze printer afdrukken op briefkaarten, (index)kaarten van 8,89 op 14,80 cm en andere materialen met aangepaste formaten. Het minimumformaat is 76 x 127 mm en het maximumformaat is 216 x 356 mm.

Aanvaardbaar afdruk materiaal is gewoon papier met formaten van 76 x 127 mm tot Legal 216 x 356 mm, waarbij het grootste formaat aanvaardbaar is, met

een gewicht van 72 g/m² en 19 g/m².

OPMERKING: Doe alleen materiaal in het apparaat dat voldoet aan de specificaties op "[Papierspecificaties](#)". Zo voorkomt u dat het papier vastloopt en er problemen ontstaan met de afdrukkwaliteit.

OPMERKING: Strijk gekrulde postkaarten, enveloppen en etiketten glad vooraleer ze in de bypass-lade te plaatsen.

Om de bypass-lade te gebruiken:

1. Open de bypass-lade en klap de papiersteun open.



2. Wanneer u papier gebruikt, moet u de stapel aan de randen buigen of doen uitwaaiëren om de pagina's van elkaar te scheiden vooraleer u ze plaatst.

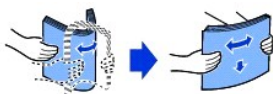

Houd transparanten vast aan de randen en raak de te bedrukken zijde niet aan. Vingerafdrukken kunnen problemen met de afdrukkwaliteit veroorzaken.

3. Laad het afdruk materiaal met de te bedrukken kant naar boven.



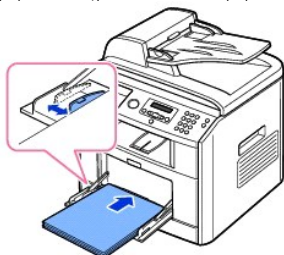

Afhankelijk van het papiersoort dat u gebruikt, is de volgende plaatsingsmethode aangewezen:

- 1 Enveloppen: plaats ze met de kant van de klep naar beneden en met de zone voor de zegel in de linker bovenhoek.
 - 1 Transparanten: plaats ze met de te bedrukken kant naar boven en de bovenkant met het kleefstrookje eerst in de printer.
 - 1 Etiketten: plaats ze met de te bedrukken kant naar boven en met de korte bovenrand eerst in de printer.
 - 1 Voorbedrukt papier: plaats het met de designkant naar boven, met de bovenrand in richting van de printer.
 - 1 Kaartkarton: plaats het met de te bedrukken kant naar boven en met de korte rand eerst in de printer.
 - 1 Voorbedrukt papier: Plaats het papier met de bedrukte zijde naar onder. De kant die naar de printer gericht is, mag niet gekruld zijn.
4. Pas de breedtegeleider aan de breedte van het afdruk materiaal aan. Oefen niet te veel druk uit waardoor het papier gaat plooiën en er bijgevolg een papierstoring ontstaat of het papier scheeftrekt.



5. Stel het papiersoort en -formaat in nadat u papier in de bypass-lade hebt geplaatst. Zie "[Het Papierformaat instellen](#)" voor kopiëren en faxen of "[Tabblad Papier](#)" voor afdrucken vanaf een computer.

 **OPMERKING:** De instellingen van het printerstuurprogramma nemen de instellingen van het bedieningspaneel over.

 **WAARSCHUWING:** Maak de achterklep open om transparanten af te drukken. Doet u dat niet, kunnen ze scheuren wanneer ze uit het apparaat komen.













6. Zodra u klaar bent met afdrucken, klapt u de papiersteun weg en sluit u de bypass-lade.

Tips voor het gebruik van de bypass-lade

- 1 Plaats enkel printmateriaal van één formaat tegelijk in de bypass-lade.
- 1 Voeg geen papier toe als de bypass-lade nog papier bevat, om te vermijden dat het papier vastloopt. Dit geldt ook voor andere soorten afdrukmedia.
- 1 Plaats het afdruk materiaal met de te bedrukken zijde naar boven en de bovenrand eerst in de bypass-lade en zorg ervoor dat het materiaal midden in de lade ligt.
- 1 Plaats steeds maar afdruk materiaal zoals het in "[Richtlijnen voor afdrukmedia](#)" beschreven wordt om papierstoringen en problemen met de afdrukkwaliteit te vermijden.
- 1 Strijk gekrulde postkaarten, enveloppen en etiketten glad vooraleer ze in de bypass-lade te plaatsen.
- 1 Wanneer u op media van het formaat 76 x 127 mm afdrukt via de bypass-lade, open dan de achterklep voor een rechte papiergeleiding om papierstoringen te vermijden.
- 1 Maak de achterklep open om transparanten af te drukken. *Doet u dat niet*, kunnen ze scheuren wanneer ze uit het apparaat komen.



Het Papierformaat instellen

Nadat het papier in de papierlade werd geplaatst, moet u het papierformaat via de toetsen op het bedieningspaneel instellen. Deze instelling wordt toegepast op Fax- en Kopieermodi. Voor pc-druk moet u het papiersoort in het applicatieprogramma dat u gebruikt instellen.

1. Druk op **bladertoetsen** ( of ) om MENU te markeren en druk dan op **OK** (.
2. Druk op **OK** () om toegang te krijgen tot **Papierinstel.**
3. Druk op **OK** () om toegang te krijgen tot **Papierformaat.**
4. Druk op **bladertoetsen** ( of ) om de papierlade te kiezen die u wilt gebruiken en druk op **OK** (.
5. Druk op **bladertoetsen** ( of ) om het papierformaat te vinden dat u gebruikt en druk op **OK** (.
6. Druk op **Annuleren** () om terug te keren naar de Standby-modus.

Het Papierformaat instellen

Nadat het papier in de papierlade of de bypass-lade werd geplaatst, moet u het papierformaat via de toetsen op het bedieningspaneel instellen. Deze instelling wordt toegepast op Fax- en Kopieermodi. Voor het faxen, kunt u enkel het papierformaat op Gewoon Papier instellen. Voor pc-druk moet u het papiersoort in het applicatieprogramma dat u gebruikt instellen.

1. Druk op **bladertoetsen** ( of ) om **MENU** te markeren en druk dan op **OK** (.
2. Druk op **OK** () om toegang te krijgen tot **Papierinstel.**
3. Druk op **bladertoetsen** ( of ) om **Type papier** te markeren en druk dan op **OK** (.
4. Druk op **bladertoetsen** ( of ) om het papiersoort te vinden dat u gebruikt en druk op **OK** (.
5. Druk op **Annuleren** () om terug te keren naar de Standby-modus.

Afdrukken

- [Een document afdrukken](#)
- [Printerinstellingen](#)
- [Meerdere pagina's op een vel papier afdrukken](#)
- [Een document verkleind of vergroot afdrukken](#)
- [Een document aan een bepaald papierformaat aanpassen](#)
- [Posters afdrukken](#)
- [Afdrukken op beide zijden van het papier](#)
- [Watermerken gebruiken](#)
- [Gebruik van overlays](#)

Een document afdrukken

Uw printer drukt documenten af door de stuurprogramma's Graphic Device Interface (GDI), Printer Control Language (PCL) of Postscript (PS) te gebruiken. Wanneer u de Dell-software installeert, installeert uw printer automatisch de stuurprogramma's GDI en PCL. Het installeren van het stuurprogramma PS is optioneel. Zie "[Dell Software installeren voor Lokaal Afdrukken](#)".

Met de met uw printer meegeleverde stuurprogramma's zijn heel veel mogelijkheden voorhanden. Kijk in de volgende tabel, welk stuurprogramma het best geschikt is voor de taak.

De functies die door elk printerstuurprogramma mogelijk worden, zijn:

Functie	Printerstuurprogramma		
	GDI	PS	PCL
Daluren	Ja	Ja	Ja
Optie afdrukkwaliteit	Ja	Ja	Ja
Posters afdrukken	Ja	Nee	Ja
Verkleinen/Vergroten	Ja	Ja	Ja
Meer pagina's per zijde	Ja	Ja	Ja
Aan pagina aanpassen	Ja	Ja	Ja
Watermerk	Ja	Nee	Ja
Overlay	Ja	Nee	Ja

Hieronder beschrijven we de algemene stappen die vereist zijn om af te drukken vanuit verschillende Windows-toepassingen. De precieze stappen voor het afdrukken van een document kunnen verschillen afhankelijk van de toepassing die u gebruikt. Kijk in de *Handleiding* van uw softwareapplicatie wat de juiste afdrukprocedure is.

1. Open het document dat u wilt afdrukken.
2. Kies **Afdrukken** uit het menu **Bestand**.

Het venster Afdrukken wordt getoond. Afhankelijk van uw toepassing kan dit venster er iets anders uitzien.

U kunt de belangrijkste afdrুকinstellingen selecteren in het venster Afdrukken. Deze instellingen omvatten het aantal exemplaren en het afdrুকbereik.

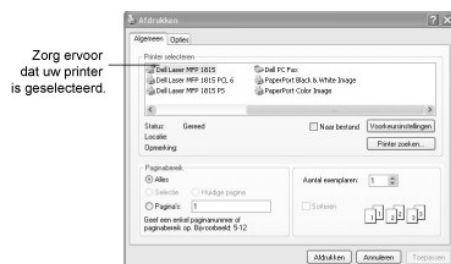

▲ Windows XP-scherm

3. Kies in het Afdruk-venster het gewenste printerstuurprogramma.
4. Om de functies van de printer zo goed mogelijk te benutten, klikt u op **Instellingen** of **Eigenschappen**, afhankelijk van het programma of besturingssysteem in het bovenstaande venster en gaat u dan naar stap 5.

Wanneer u iets anders ziet, nl. **Instellingen**, **Printer** of **Opties**, klik dan op die knop. Klik dan op **Eigenschappen** in het volgende scherm.

- Klik **OK** om het venster printereigenschappen te sluiten.
- Om met de afdruktaak te beginnen, klik in het Afdruk-venster **Afdrukken** of **OK** afhankelijk van het programma of het besturingssysteem.

Een afdruktaak annuleren

Een afdruktaak kunt u op twee manieren annuleren:

Om een afdruktaak te onderbreken vanop het bedieningspaneel:

Druk op **Annuleren** (X).

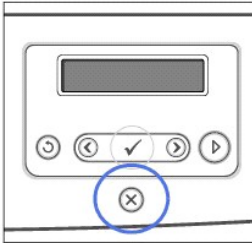

Uw printer drukt nog een pagina af die net wordt bedrukt en wist de rest van de afdruktaak. Met deze knop annuleert u alleen de huidige afdruktaak. *Wanneer meer dan één afdruktaak in het printergeheugen zit, moet u voor elke taak telkens één keer op de knop drukken.*

Afdruktaak annuleren via stuurprogramma

OPMERKING: U kunt dit venster ook openen door rechtsonder in het systeemvak van Windows te dubbelklikken op het printerpictogram.

- Via de Windows-knop **Start** klik **Instellingen**.
- Klik, voor Windows 98/Me/NT 4.0/2000, **Instellingen** en wijs dan met de cursor op **Printers**.

Klik, voor Windows XP/Server 2003, op **Printers en faxapparaten**.

Voor Windows Vista, klikt u op **Configuratiescherm** → **Hardware en geluid** → **Printers**.

- Wijs met de cursor op de printer **Dell Laser MFP 1815**.
- Klik via het menu **Document** op **Annuleren** (Windows NT 4.0/2000/XP/Server 2003/Vista) of **Afdrukken annuleren** (Windows 98/Me).

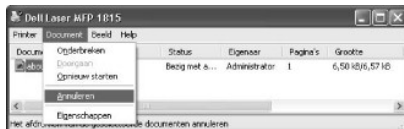

▲ Windows XP-scherm

Printerinstellingen

U kunt het venster printereigenschappen gebruiken, waardoor u toegang hebt tot alle printeropties die voor het gebruik van de printer nodig zijn. Als de printereigenschappen worden weergegeven, kunt u de instellingen die u voor uw afdruktaak nodig hebt controleren en wijzigen.

Het venster printereigenschappen kan, afhankelijk van het door u gekozen printerstuurprogramma en uw besturingssysteem verschillen. Voor details over de keuze van het printerstuurprogramma, zie "[Een document afdrukken](#)". In de *Handleiding* staat het venster Afdrukvoorkeuren van het stuurprogramma GDI in Windows XP.



- OPMERKING:** De meeste Windows-applicaties nemen de instellingen van uw printerstuurprogramma over. Verander eerst alle afdrukinstellingen die in de softwareapplicatie beschikbaar zijn en verander de overblijvende instellingen door het printerstuurprogramma te gebruiken.
- OPMERKING:** De instellingen die u wijzigt blijven alleen van kracht terwijl u het huidige programma gebruikt. Om uw veranderingen permanent vast te leggen, maakt u ze in de map **Printers**. Dit doet u als volgt:

- a. Klik op de knop **Start** van Windows.
- b. Klik, voor Windows 98/Me/NT 4.0/2000, **Instellingen** en wijs dan met de cursor op **Printers**.
Klik, voor Windows XP/Server 2003, op **Printers en faxapparaten**.
Voor Windows Vista, klikt u op **Configuratiescherm** → **Hardware en geluid** → **Printers**.
- c. Wijs met de cursor op de printer **Dell Laser MFP 1815**.
- d. Klik met de rechtermuisknop op het pictogram van de printer en:
 - 1 Klik voor Window 98/Me op **Eigenschappen**.
 - 1 In Windows 2000/XP/Server 2003/Vista, klik **Printerinstelling** of klik **Eigenschappen** en wijs dan met de cursor op **Voorkeursinstellingen**.
 - 1 Klik, voor Windows NT 4.0, **Documentstandaard**.
- e. Verander de instellingen van elk tabblad en klik **OK**.

Tabblad Lay-out

Het tabblad Lay-out biedt opties zodat u kunt aanpassen hoe het document op de afgedrukte pagina wordt weergegeven. De sectie **Lay-outopties** omvat geavanceerde afdrুকopties, zoals **Meerdere pagina's per kant** en **Poster afdrucken**.



Eigenschap	Beschrijving
1 Afdrukstand	<p>Afdrukstand stelt u in staat om de richting waarin de informatie op de pagina wordt afgedrukt, te kiezen.</p> <ul style="list-style-type: none"> • Staan drukt af over de breedte van de pagina, zoals in een brief. • Liggend drukt af over de lengte van de pagina, zoals bij een spreadsheet. <p>Wanneer u de pagina om 180 graden wenst te roteren, kies 180 in de keuzelijst Draaien.</p> <div style="display: flex; justify-content: space-around; align-items: center;"> <div style="text-align: center;">  <p>▲ Staand</p> </div> <div style="text-align: center;">  <p>▲ Liggend</p> </div> </div>
2 Lay-outopties	<p>Lay-outopties stelt u in staat om geavanceerde afdrুকopties te kiezen. Zie "Meerdere pagina's op een vel papier afdrucken" en "Posters afdrucken" voor meer informatie.</p>
3 Dubbelzijdig afdrucken	<p>Dubbelzijdig afdrucken stelt u in staat om op beide kanten van het papier te drukken. Voor meer informatie verwijzen we naar "Afdrukken op beide zijden van het papier".</p>

Tabblad Papier

Met de hieronder beschreven instellingen in het venster Eigenschappen of Voorkeursinstellingen van de printer regelt u de papierafhandeling. Klik het tabblad **Papier** om toegang te krijgen tot de papiereigenschappen.

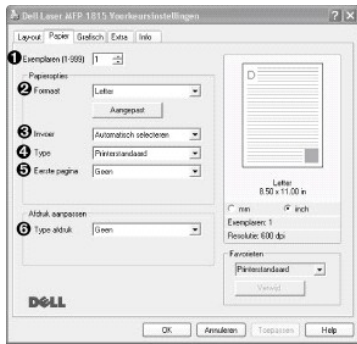

Eigenschap	Beschrijving
1 Exemplaren (1-999)	Exemplaren (1-999) stelt u in staat om het aantal af te drukken exemplaren te kiezen. Het maximum is 999.
2 Formaat	De optie Formaat stelt u in staat om het in de papierlade geplaatste papierformaat te kiezen. Wanneer het gewenste formaat niet in het vakje Formaat staat, klik dan op Aangepast . Wanneer het venster Instelling aangepast papier verschijnt, stelt u het papierformaat in en klikt u OK . De instelling verschijnt in de lijst zodat u deze kunt selecteren.
3 Invoer	Zorg ervoor dat Invoer op de juiste papierlade ingesteld is. Wanneer de papierbron ingesteld is op Automatisch selecteren , haalt de printer automatisch afdruk materiaal eerst uit de bypass-lade en dan uit de papierlade.
4 Type	Zorg ervoor dat Type op Printerstandaard staat. Wanneer u een ander type afdruk materiaal plaatst, dient u het desbetreffende papier type te selecteren. Lees voor meer informatie over afdruk materiaal " Richtlijnen voor afdrukmedia ".
5 Eerste pagina	Hiermee kunt u de eerste pagina afdrukken op een ander type papier dan de rest van het document. U kunt de lade voor de eerste pagina selecteren.
6 Type afdruk	Type afdruk stelt u in staat om geavanceerde afdrুকopties te kiezen. Zie " Een document verkleind of vergroot afdrukken " en " Een document aan een bepaald papierformaat aanpassen " voor meer informatie.

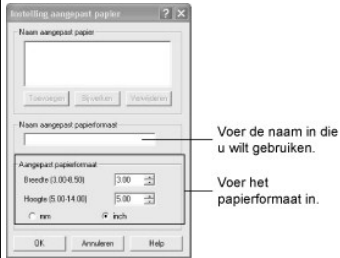

Tabblad Grafisch

Met behulp van de volgende grafische instellingen regelt u de afdrুকwaliteit. Klik op het tabblad **Grafisch** om de onderstaande eigenschappen te laten verschijnen.

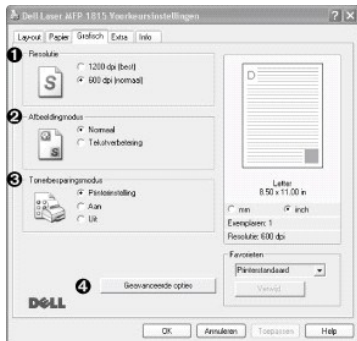

Eigenschap	Beschrijving
------------	--------------

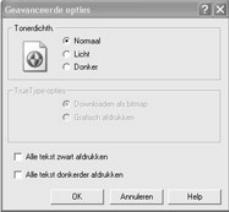
1 Resolutie	U kunt de afdrukresolutie selecteren door 1200 dpi (best) of 600 dpi (normaal) te kiezen. Hoe hoger de instelling, hoe scherper tekens en afbeeldingen worden afgedrukt. Bij een hogere resolutie kan het afdrucken iets langer duren.
2 Afbeeldingmodus	<p>Sommige afgedrukte tekens lijken rafelige of ongelijke randen te hebben. Stel deze optie Afbeeldingmodus in om de afdrukwaliteit van uw tekst te verbeteren en de tekens een meer vloeiend uitzicht te geven.</p> <ul style="list-style-type: none"> • Normaal: Met deze instelling wordt text in de normale modus afgedrukt. • Tekstverbetering: met deze instellingen verfijnt u de afdrukwaliteit van de tekens door de rafelige randen, die bij hoeken en rondingen van tekens kunnen ontstaan, vloeiender te maken.
3 Tonerbesparingsmodus	<p>Als u deze optie selecteert, gaat de tonercassette langer mee en dalen de afdrukkosten per pagina zonder dat de kwaliteit te zeer achteruit gaat.</p> <ul style="list-style-type: none"> • Printerinstelling: Wanneer u deze optie kiest wordt de functie Tonerbesparing bepaald door de instelling die u op het bedieningspaneel maakte. • Aan: Selecteer dit keuzerondje als u wilt dat de printer minder toner per pagina verbruikt. • Uit: selecteer dit keuzerondje als u geen toner wilt besparen wanneer u een document afdrukt.
4 Geavanceerde opties	<p>U kunt de geavanceerde instellingen wijzigen door op de knop Geavanceerde opties te klikken.</p>  <p>Tonerdichth.</p> <p>Gebruik deze optie om de afdruk donkerder of lichter te maken.</p> <ul style="list-style-type: none"> • Normaal: Kies dit om afbeeldingen in normale modus af te drukken. • Licht: Kies dit om de afbeelding lichter te maken. • Donker: Kies dit om de afbeelding donkerder te maken. <p>TrueType-opties</p> <p>Met de keuzerondjes in dit vak kunt u bepalen wat het stuurprogramma de printer vertelt over de voorstelling van de tekst in uw document. Selecteer de instelling die bij uw document past.</p> <ul style="list-style-type: none"> • Downloaden als bitmap: Als dit keuzerondje geselecteerd is, downloadt het stuurprogramma de lettertypegegevens als bitmapafbeeldingen. Documenten met ingewikkelde lettertypes, zoals Koreaans of Chinees, worden in deze instelling sneller afgedrukt. • Grafisch afdrucken: Als deze optie aan staat, laadt het stuurprogramma de lettertypes als grafische afbeeldingen. Als u documenten met veel afbeeldingen en relatief weinig TrueType-lettertypen afdrukt, kunt u het afdrucken versnellen met deze instelling. <p>Alle tekst zwart afdrucken</p> <p>Wanneer de optie Alle tekst zwart afdrucken is aangevinkt, wordt de volledige tekst in uw document in het zwart afgedrukt, ongeacht de kleur die op het scherm verschijnt. Wanneer deze optie niet is ingeschakeld, wordt de gekleurde tekst in grijs tinten afgedrukt.</p> <p>Alle tekst donkerder afdrucken</p> <p>Wanneer de optie Alle tekst donkerder afdrucken aangevinkt is, wordt de gehele tekst in uw document donkerder afgedrukt dan een normaal document.</p>

Tabblad Andere Opties

Klik op het tabblad **Extra** om toegang te krijgen tot de volgende functies:

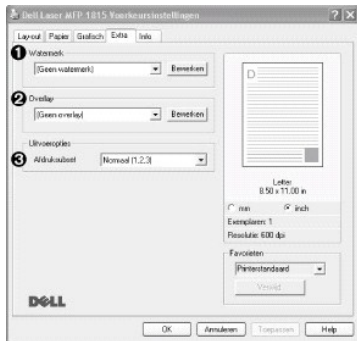

Eigenschap	Beschrijving
1 Watermerk	U kunt een achtergrondafbeelding met tekst maken die wordt afgedrukt op elke pagina van uw document. Zie " Watermerken gebruiken ". Deze functie is niet beschikbaar wanneer u het stuurprogramma Postscript (PS) gebruikt.
2 Overlay	Overlays worden vaak gebruikt in plaats van voorbedrukte formulieren en papier met briefhoofd. Zie " Gebruik van overlays ".
3 Uitvoeropties	<p>u kunt instellen in welke volgorde de pagina's moeten worden afgedrukt. Selecteer de afdrukvolgorde in de vervolgkeuzelijst.</p> <ul style="list-style-type: none"> • Normaal (1, 2, 3): De printer drukt alle pagina's af van de eerste tot de laatste pagina. • Alle pagina's omkeren (3, 2, 1): De printer drukt alle pagina's af van de laatste tot de eerste pagina. • Oneven pagina's afdrucken: Uw printer drukt alleen de oneven pagina's van het document af. • Even pagina's afdrucken: De printer drukt alleen de even pagina's van het document af.

Tabblad Info

Op het tabblad Info worden de copyrightinformatie en het versienummer van het stuurprogramma weergegeven. Als u beschikt over een internetbrowser, kunt u een verbinding met het internet maken door op het website-pictogram te klikken.

Favorieten

De optie **Favorieten** die op elk optietabblad te zien is, stelt u in staat om de actuele instellingen van de eigenschappen voor later gebruik te bewaren.

Om een favoriet op te slaan:

1. Pas de instellingen op ieder tabblad aan uw wensen aan.
2. Voer een naam voor het item in het invoervakje **Favorieten** in.

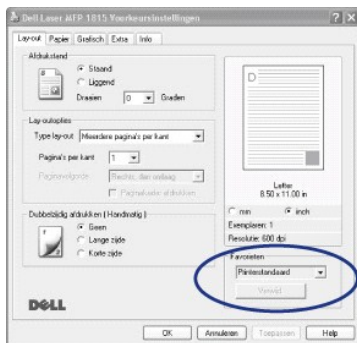

3. Klik Opslaan.

Om de bewaarde instelling te gebruiken, kiest u het uit de keuzelijst **Favorieten**.

Om een geprefereerd instellingsitem te wissen, kiest u het uit de lijst en klikt u **Verwijd**.

U kunt ook terugkeren naar de standaardinstellingen van het stuurprogramma door **Printerstandaard** te selecteren in de lijst.

Help-informatie gebruiken

Uw printer heeft een helpscherm dat kan worden geactiveerd door de knop **Help** in het venster printereigenschappen. Deze Help-functie geeft gedetailleerde informatie over de functies die het stuurprogramma van de printer biedt.

U kunt ook klikken op  in de rechterbovenhoek en vervolgens op een instelling.

Meerdere pagina's op een vel papier afdrukken

U kunt desgewenst een aantal pagina's op één vel afdrukken. Als u meer dan één pagina per vel afdruckt, worden de pagina's verkleind en op het blad gerangschikt. U kunt op één vel maximaal 16 pagina's afdrukken.



1. Om de afdrুকinstellingen in uw toepassing te wijzigen, opent u het venster met de printereigenschappen.
2. Kies in het tabblad **Lay-out** **Meerdere pagina's per kant** in de keuzelijst **Type lay-out**.
3. Kies het aantal pagina's dat u per vel wilt afdrukken (1, 2, 4, 6, 9, of 16) in de keuzelijst **Pagina's per kant**.

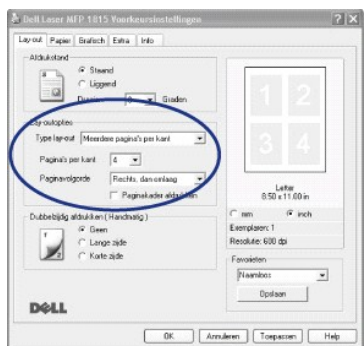

4. *Indien nodig* kiest u de paginavolgorde in de keuzelijst **Paginavolgorde**.



Vink **Paginakader afdrukken** aan om een rand rond elke pagina per vel af te drukken. **Paginakader afdrukken** is slechts geactiveerd wanneer de instelling **Pagina's per kant** groter is dan één.

5. Klik op het tabblad **Papier** en kies de papierbron, het formaat en de soort.
6. Klik op **OK** en druk het document af.

Een document verkleind of vergroot afdrukken

U kunt de afdruktaak schalen op een pagina.

1. Om de afdrukinstellingen in uw toepassing te wijzigen, opent u het venster met de printereigenschappen.
2. Kies in het tabblad **Papier Verkleinen/Vergroten** in de keuzelijst **Type afdruk**.
3. Voer de vergrotingsfactor in het invoervakje **Percentage** in.

U kunt ook op de knop ▲ of ▼ klikken.

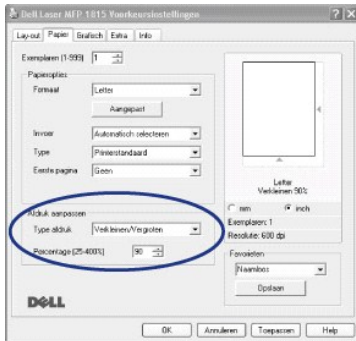

4. Selecteer de papierinvoer, het formaat en het type.
5. Klik **OK** en druk het document af.

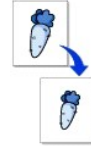

Een document aan een bepaald papierformaat aanpassen

Met deze functie maakt het apparaat de afdruktaak passend voor het gekozen papierformaat. Daarbij maakt het niet uit wat de digitale afmetingen van het document zijn. Dit kan nuttig zijn als u de details van een klein document wilt bekijken.

1. Om de afdrukinstellingen in uw toepassing te wijzigen, opent u het venster met de printereigenschappen.
2. Kies in het tabblad **Papier Aan pagina aanpassen** in de keuzelijst **Type afdruk**.
3. Kies het juiste formaat uit de keuzelijst **Formaat uitvoer**.

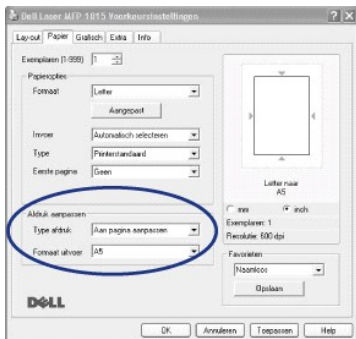

4. Selecteer de papierinvoer, het formaat en het type.
5. Klik **OK** en druk het document af.



Posters afdrucken

U kunt een document van één enkele pagina op 4, 9 of 16 vellen papier drukken om ze aan elkaar te kleven en er een poster van te maken.

1. Om de afdrুকinstellingen in uw toepassing te wijzigen, opent u het venster met de printereigenschappen.
2. Kies in het tabblad **Lay-out Poster afdrukken** in de keuzelijst **Type lay-out**.

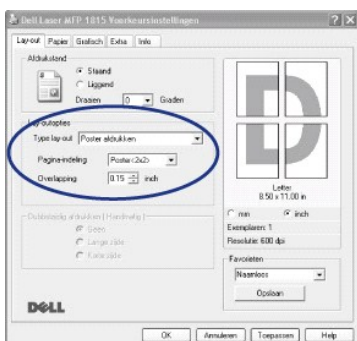
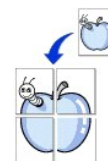

3. Kies de instellingen voor de poster:

U kunt de paginalay-out kiezen uit **Poster<2x2>**, **Poster<3x3>** of **Poster<4x4>**. Wanneer u **Poster<2x2>** kiest, wordt de afdruck automatisch gerokken om op 4 effectieve pagina's te passen.

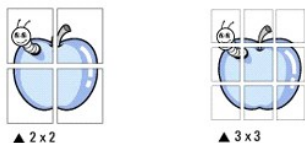

Om de poster eenvoudiger aan elkaar te kunnen plakken, kunt u een overlapping (in mm of inches) opgeven.

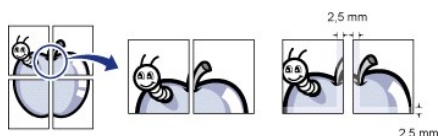

4. Klik op het tabblad **Papier** en kies de papierbron, het formaat en soort.
5. Klik **OK** en druk het document af. Maak de poster af door de vellen aan elkaar te plakken.

Afdrukken op beide zijden van het papier

Uw printer drukt automatisch af op beide zijden van het papier.

Vooraleer u begint af te drukken, moet u beslissen aan welke rand u het afgewerkte document wilt binden. De bindopties zijn:



1. **Lange zijde**, de klassieke lay-out die wordt gebruikt in boekbinden.
1. **Korte zijde**, wat vaak gebruikt wordt voor kalenders.



 **OPMERKING:** Druk niet af op beide zijden van etiketten, transparanten, enveloppen of dik papier. Schade aan de printer en papierstoring kunnen het gevolg zijn.

 **OPMERKING:** Om dubbelzijdig afdrucken te gebruiken, kunt u enkel het volgende papierformaat gebruiken A4, Letter, Legal en Folio.

1. Om de afdrুকinstellingen in uw toepassing te wijzigen, opent u het venster met de printereigenschappen.
2. Kies in het tabblad **Lay-out** de papierrichting.
3. Kies in de sectie **Dubbelzijdig afdrucken** de gewenste desired bindoptie.

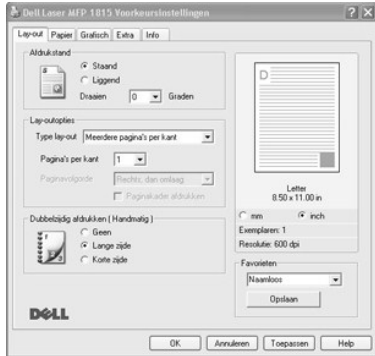

4. Klik op het tabblad **Papier** en kies de papierbron, het formaat en soort.
5. Klik **OK** en druk het document af.

Uw printer drukt automatisch af op beide zijden van het papier.

Watermerken gebruiken

De optie Watermerk stelt u in staat om tekst over een bestaand document te drukken. Bijvoorbeeld in grote grijze letters CONCEPT of VERTROUWELIJK. U kunt de tekst alleen op de eerste pagina of op alle pagina's afdrucken.



Er zijn verschillende vooraf ingestelde watermerken die met uw printer worden geleverd. Ze kunnen worden aangepast of u kunt nieuwe aan de lijst toevoegen.

Een bestaand watermerk gebruiken

1. Om de afdrুকinstellingen in uw toepassing te wijzigen, opent u het venster met de printereigenschappen.
2. Klik het tabblad **Extra** en kies een watermerk in de keuzelijst **Watermerk**. Het bijbehorende afdrুকvoorbeeld wordt getoond.

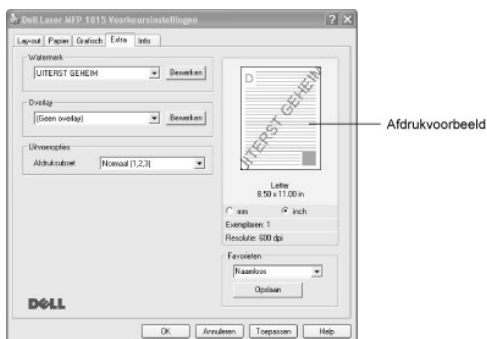

3. Klik **OK** en begin met afdrucken.

Nieuw watermerk maken

1. Om de afdrুকinstellingen in uw toepassing te wijzigen, opent u het venster met de printereigenschappen.

2. Klik het tabblad **Extra** en klik **Bewerken** in de sectie **Watermerk**. Het venster Watermerken bewerken wordt weergegeven.

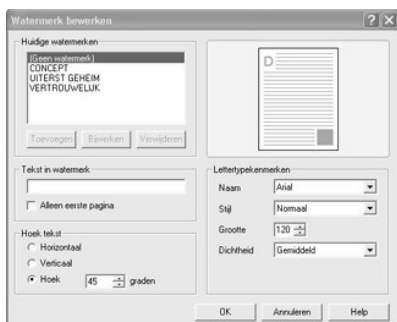

3. Voer het tekstbericht in dat u in het vakje **Tekst in watermerk** wilt afdrucken.

De tekst wordt in het voorbeeldvenster getoond. Zo krijgt u een indruk van hoe het watermerk er op de afdruk uit zal zien.

Wanneer het vakje **Alleen eerste pagina** is aangevinkt, wordt het watermerk enkel op de eerste pagina afgedrukt.

4. Pas de watermerkinstellingen aan uw wensen aan.

U kunt het lettertype, de stijl en grootte alsook het grijswaardeniveau uit de sectie **Lettertypenmerken** kiezen en de hoek van het watermerk uit de sectie **Hoek tekst**.

5. Klik **Toevoegen** om een nieuw watermark aan de lijst toe te voegen.
6. Wanneer u met de aanmaak klaar bent, klik dan op **OK** om met het afdrucken te beginnen.

Als u geen watermerk meer wilt afdrucken, selecteert u **Geen watermerk** in de keuzelijst **Watermerk**.

Een watermerk bewerken

1. Om de afdrukinstellingen in uw toepassing te wijzigen, opent u het venster met de printereigenschappen.
2. Klik het tabblad **Extra** en klik **Bewerken** in de sectie **Watermerk**. Het venster Watermerken bewerken wordt weergegeven.
3. Kies het watermerk dat u wenst te bewerken uit de lijst **Huidige watermerken** en pas het watermarkbericht en de opties aan.
4. Klik op **Bijwerken** om de wijzigingen op te slaan.
5. Klik **OK**.

Een watermerk verwijderen

1. Om de afdrukinstellingen in uw toepassing te wijzigen, opent u het venster met de printereigenschappen.
2. Klik het tabblad **Extra** en klik **Bewerken** in de sectie **Watermerk**. Het venster Watermerken bewerken wordt weergegeven.
3. Kies het watermerk dat u wilt wissen in de lijst **Huidige watermerken** en klik **Verwijder**.
4. Klik **OK**.

Gebruik van overlays

Wat is een overlay?

Een overlay is tekst en/of een afbeelding die op de vaste schijf van de computer zijn opgeslagen in een speciale bestandsindeling en die in een willekeurig document kunnen worden afgedrukt. Overlays worden vaak gebruikt in plaats van voorbedrukte formulieren en papier met briefhoofd. In plaats daarvan kunt u een overlay samenstellen die dezelfde informatie bevat. Om een brief af te drukken met het briefhoofd van uw onderneming, hoeft u geen voorbedrukt papier met briefhoofd in de printer te laden. U moet de printer alleen de opdracht geven om de overlay van het briefhoofd op uw document af te drukken.



Een nieuwe paginaoverlay maken

Als u een paginaoverlay wilt gebruiken, moet u een nieuwe paginaoverlay met uw logo of een afbeelding maken.



OPMERKING: Het formaat van het overlaydocument moet hetzelfde zijn als dat van de documenten waarop u de overlay wilt afdrukken. Stel geen overlays met watermerken samen.

1. Maak of open een document met de tekst of afbeelding die u voor de overlay wilt gebruiken. Zorg ervoor dat de tekst of afbeelding precies op de plaats staat waar deze als overlay moet worden afgedrukt. *Indien nodig*, bewaar het bestand voor later gebruik.
2. Om de afdrুকinstellingen in uw toepassing te wijzigen, opent u het venster met de printereigenschappen.
3. Klik het tabblad **Extra** en klik **Bewerken** in de sectie **Overlay**.



4. In het venster Overlays Bewerken klikt u op **Overlay maken**.

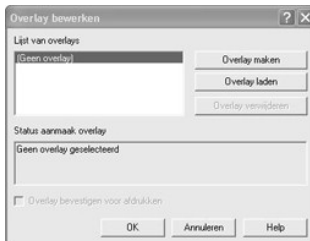

5. In het venster Overlay Aanmaken tikt u de naam van maximum acht karakters in het vakje **Bestandsnaam** in. Selecteer indien nodig de map waarin u het overlaybestand wilt opslaan. (De standaardmap is **C:\FormOver**).



6. Klik **Opslaan**. U ziet de naam in de **Lijst van overlays**.
7. Klik **OK** of **Ja** tot u met de aanmaak klaar bent.

Het bestand is niet afgedrukt; het is in uw computer opgeslagen.

Een paginaoverlay gebruiken

Nadat u een overlay hebt gemaakt, kan deze met uw document worden afgedrukt. Dit doet u als volgt:

OPMERKING: De resolutie van de overlay moet hetzelfde zijn als de resolutie van het document dat met de overlay zal worden afgedrukt.

1. Open een document dat u wilt afdrukken of maak een nieuw document aan.
2. Als u de afdrুকinstellingen vanuit de softwaretoepassing wilt wijzigen, opent u het venster met de printereigenschappen.
3. Klik op het tabblad **Extra**.
4. Kies de overlay die u wilt afdrukken in de keuzelijst **Overlay**.
5. Wanneer het overlaybestand niet in de **Lijst van overlays** verschijnt, klik dan op **Bewerken** en daarna op **Overlay laden** en kies het overlaybestand.

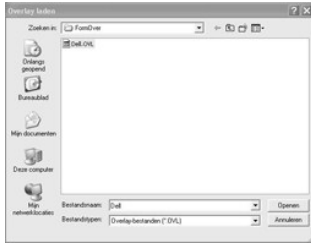

Wanneer u het overlaybestand dat u op een externe bron wilt gebruiken, hebt opgeslagen, zoals een cd of floppy disk, kunt u het bestand ook laden als u in dit venster Overlay Laden bent.

Klik op **Openen** als u het bestand hebt gekozen. Het bestand staat nu onderaan in het vakje **Lijst van overlays** en is beschikbaar om afgedrukt te worden. Kies de overlay uit het vakje **Lijst van overlays**.



6. Klik, indien nodig, op **Overlay bevestigen voor afdrukken**. Als dit selectievakje ingeschakeld is, verschijnt telkens wanneer u een document afdrukt een berichtvenster waarin u gevraagd wordt te bevestigen of u een overlay op uw document wilt afdrukken.

De keuze **Ja** in het venster betekent dat de geselecteerde overlay met uw document wordt afgedrukt. De keuze **Nee** in het venster annuleert het gebruik van de overlaypagina.

Als dit vakje leeg is terwijl er wel een overlay is geselecteerd, wordt de overlay automatisch aan ieder document toegevoegd.

7. Klik op **OK** of **Ja** tot het afdrukken begint.

De geselecteerde overlay wordt bij uw afdruktaak geladen en samen met uw document afgedrukt.

Een paginaoverlay verwijderen

Overlays die u niet meer gebruikt, kunt u verwijderen.

1. In het venster printereigenschappen, klikt u op het tabblad **Extra**.
2. Klik **Bewerken** in de sectie **Overlay**.
3. Kies de overlay die u wilt wissen in het vakje **Lijst van overlays**.
4. Klik **Overlay verwijderen**.
5. Wanneer een bevestigingsbericht verschijnt, klikt u op **Ja**.
6. Klik **OK** tot u het Afdrukvenster verlaat.

Scannen

- [Overzicht scannen](#)
- [Scannen en naar een Application sturen](#)
- [Scannen met Netwerkscan](#)
- [Scannen met het stuurprogramma Windows Image Acquisition \(WIA\)](#)
- [Scannen en op een USB-Memorystick opslaan](#)
- [Beheer van een USB-Memorystick](#)
- [E-mail-instelling](#)
- [Een E-mail Scannen en Versturen](#)
- [Het Adresboek aanmaken](#)
- [Groepsnummers](#)
- [De standaardinstellingen wijzigen](#)
- [Een Fax doorsturen naar E-mail-adressen](#)

Overzicht scannen

Gebruik uw **Dell Laser MFP 1815dn** om tekst en afbeeldingen te converteren naar afbeeldingen die u op uw computer kunt bewerken. Nadat u de software van de cd Stuurprogramma's en hulpprogramma's CD hebt geïnstalleerd, kunt u met het scannen van afbeeldingen ofwel via het bedieningspaneel of via applicaties zoals Dell ScanCenter™, PaperPort® en Adobe® PhotoShop® op uw computer beginnen, of via het netwerk door gebruik te maken van Netwerkscan dat u in staat stelt om een document op de printer als een JPEG-, TIFF- of PDF-bestand te scannen en het op een aan het netwerk aangesloten computer te bewaren. Of u kunt de gescande afbeelding als een e-mail-attachment direct vanuit de printer versturen.

- **OPMERKING:** PaperPort is het scanprogramma dat met uw printer wordt meegeleverd.
- **OPMERKING:** Dell ScanCenter en PaperPort-toepassingen worden niet ondersteund in Windows Server 2003, XP (x64-editie) en het besturingssysteem Vista.

De resolutie-instelling die u moet gebruiken wanneer u een item met PaperPort scant: hangt af van het itemsoort en hoe u de afbeelding of het document wilt gebruiken nadat u het hebt ingescand en op uw computer geplaatst. Gebruik voor de beste resultaten de aanbevolen instellingen.

Item-soort	Resolutie
Documenten	300 dpi zwart/wit of 200 dpi grijswaarden of kleur
Documenten van lage kwaliteit of met kleine tekst	400 dpi zwart/wit of 300 dpi grijswaarden of kleur
Foto's en afbeeldingen	100-200 dpi kleur of 200 dpi grijswaarden
Afbeeldingen voor een inkjetprinter	150 dpi tot 300 dpi
Afbeeldingen voor een hoge-resolutieprinter	300 dpi tot 600 dpi

Wanneer bij het scannen deze aanbevolen resolutiewaarden overschreden worden, kan dit voor de applicatie te zwaar worden. *Wanneer u een resolutie boven de in de tabel aanbevolen waarden nodig hebt*, kunt u best de grootte van de afbeelding via preview (of pre-scan) verkleinen en het doen krimpen vooraleer u de afbeelding scant.

- **OPMERKING:** U kunt de ingebouwde OCR-software van PaperPort gebruiken om tekst van gescande documenten te kopiëren om de tekst in eender welk tekstbewerkings-, tekstverwerkings- of rekenbladprogramma te gebruiken en te bewerken. Voor het OCR-proces moet tekst met 150 tot 600 dpi gescand worden en 300 dpi of 600 dpi wordt aanbevolen voor afbeeldingen.
- **OPMERKING:** De eerste keer dat u PaperPort gebruikt, moet u PaperPort op uw computer openen vooraleer u kunt scannen om een gescand document op uw computer te bewaren.

Wanneer u er de voorkeur aan geeft om een andere applicatie te gebruiken, zoals Adobe PhotoShop, moet u de applicatie aan de printer toekennen door ze in de lijst van beschikbare applicaties te selecteren. Zie "[Hulpprogramma Printerinstellingen](#)".

Dell ScanCenter is een PaperPort-applicatie waarmee u items kunt scannen en ze dan direct naar PaperPort of andere programma's op uw computer kunt sturen zonder eerst PaperPort op te starten. Dell ScanCenter wordt als aparte applicatie in het Windows-Startmenu opgestart en bestaat hoofdzakelijk uit de Dell ScanCenter-balk. Voor meer informatie over het gebruik van Dell ScanCenter, zie het Helpmenu van PaperPort.



Pictogrammen op de Dell ScanCenter-balk zijn links naar programma's die enkel deel uitmaken van PaperPort en Dell ScanCenter. Om te scannen en een item naar een programma te sturen, klikt u op het programmapictogram en dan scant u het item. Dell ScanCenter start het gekozen programma automatisch zodra de scan voltooid is.

Scannen en naar een Application sturen

1. Plaats het/de document(en) met de voorzijde naar boven en de bovenzijde eerst in de ADI.

OF

Plaats één document met de bedrukte zijde naar onder op de glasplaat.

Zie "[Een origineel plaatsen](#)" voor informatie over het plaatsen van documenten.

2. Druk op **bladertoetsen** (**Ctrl** of **D**) om **SCAN** te markeren en druk dan op **OK** (**Enter**).
3. Druk op **bladertoetsen** (**Ctrl** of **D**) om **PC** te markeren en druk dan op **OK** (**Enter**).
4. Druk op **bladertoetsen** (**Ctrl** of **D**) om een applicatie te kiezen waar u de gescande afbeelding naartoe wilt sturen. De standaardapplicaties zijn MS Paint, E-mail, Mijn Documenten, PaperPort en OCR.
 - 1 **MS Paint**: Verzendt de gescande afbeelding naar Microsoft Paint.
 - 1 **E-mail**: Verstuurt de gescande afbeelding naar uw standaard-e-mailprogramma op de computer. Er wordt een nieuw berichtvenster weergegeven met de afbeelding in bijlage.
 - 1 **Mijn docum.:** Bewaart de gescande afbeelding in de map Mijn Documenten op de computer.
 - 1 **PaperPort**: Verstuurt de gescande afbeelding naar PaperPort.
 - 1 **OCR**: Verstuurt de gescande afbeelding naar OCR.

 **OPMERKING:** In de applicatielijst van het bedieningspaneel worden tot 30 applicaties ondersteund en de weergave is enkel in het Engels.

 **OPMERKING:** U kunt meer TWAIN-compatible software voor het scannen toevoegen, zoals Adobe Photoshop Deluxe of Adobe Photoshop via het Hulpprogramma voor printerinstellingen. Zie "[De Bestemming](#)".

5. Druk op **Start** (**Windows**). Het venster van de geselecteerde toepassing wordt geopend. Pas de scaninstellingen aan en start het scannen. Voor details, zie de handleiding van de applicatie.

Scannen met Netwerkscan

Over Netwerkscan

Met Netwerkscan kunt u een document met uw printer als JPEG, TIFF of PDF scannen en het op een computer opslaan die aan het netwerk is aangesloten. Om deze functie te gebruiken, moet u Netwerkscan op uw computer installeren.

Een gebruiker toevoegen

Om uzelf als een gemachtigde Netwerkscan-gebruiker te registreren, volgt u de instructies in de schermen van de Dell Netwerkscanbeheer.

1. Klik op de knop **Apparaat toevoegen**.
2. Klik **Volgende**.
3. Geef aan welke netwerkscanner u wilt gebruiken door te browsen of door een IP-adres op te geven en direct met een scanner verbinding te maken. Voor meer informatie over het gebruik van een IP-adres, zie "[Een scanner toevoegen](#)". Klik **Volgende**.
4. Voer uw ID en Persoonlijk Identificatienummer (PIN) in en klik **Volgende**.

Een gebruiker verwijderen

Om een gemachtigde gebruiker te verwijderen, klikt u op de knop **Apparaat verwijderen** en volgt u de on-screen-instructies om hem volledig te verwijderen.

 **OPMERKING:** Gebruik de knop **Help** om on line Help over Netwerkscan te zien.

Scannen met Netwerkscan

Met Netwerkscan kunt u een document vanuit uw printer scannen en via het netwerk naar uw computer sturen.

1. Plaats het te scannen document ofwel in de ADI of op het documentscanglas.
2. Druk op **bladertoetsen** (**Ctrl** of **D**) om **SCAN** te markeren en druk dan op **OK** (**Enter**).
3. Druk op **bladertoetsen** (**Ctrl** of **D**) om **Netwerk** te markeren en druk dan op **OK** (**Enter**).
4. Druk op **bladertoetsen** (**Ctrl** of **D**) om **PC** te markeren en druk dan op **OK** (**Enter**).
5. Druk op **bladertoetsen** (**Ctrl** of **D**) om de gewenste geregistreerde naam te kiezen en druk op **OK** (**Enter**).
6. Voer de door u geregistreerde PIN-code in en druk **OK** (**Enter**).
7. Druk op **bladertoetsen** (**Ctrl** of **D**) om het programma dat u zult gebruiken, weer te geven en druk op **OK** (**Enter**).
8. Druk op **bladertoetsen** (**Ctrl** of **D**) om **Scaninstelling** te selecteren en druk vervolgens op **OK** (**Enter**).
9. Kies het bestandstype en de resolutie en druk dan op **OK** (**Enter**).
 - 1 **Zwart-wit:** Wanneer u deze optie kiest, selecteer dan bestandstype **PDF** of **TIFF**.
 - 1 **Kleur-JPEG200:** Wanneer u deze optie kiest, kan als resolutie 200 dpi en als bestandstype JPEG automatisch geselecteerd worden.
 - 1 **Resolutie:** Kies resolutie 100 dpi, 200 dpi of 300 dpi.
10. Druk op **bladertoetsen** (**Ctrl** of **D**) om **Scan starten** te weer te geven en druk dan op **OK** (**Enter**).

Als u op **OK** (**Enter**) drukt wanneer **Afmelden** op het weergavescherm verschijnt, wordt uw printer afgemeld.
11. Het document kan gescand en naar de computer gestuurd worden wanneer Netwerkscan draait. Wanneer uw bestandstype **TIFF** of **PDF** is, vraagt de display of u een andere pagina wilt scannen. Kies **Ja** met **bladertoetsen** (**Ctrl** of **D**) en druk op **OK** (**Enter**). De volgende pagina wordt gescand en als tweede pagina van het document opgeslagen. Herhaal dit tot alle pagina's gescand zijn en kies dan **Nee**.

Een scanner toevoegen

Om uw scanner als een gemachtigde netwerkscanner te registreren, gebruikt u het venster Dell Netwerkscanbeheer.

1. In het venster Dell Netwerkscanbeheer klikt u op de knop **Apparaat toevoegen** of dubbelklikt u op het pictogram **Apparaat toevoegen**.



2. Klik **Volgende**.
3. Selecteer **Blader naar een scanner. (aanbevolen)** of **Maak een verbinding met deze scanner**. Wanneer u **Maak een verbinding met deze scanner kiest**, voer dan een IP-adres in en klik dan op **Volgende**.



4. Er verschijnt een lijst met scanners in het netwerk. Kies uw printer uit de lijst en voer de naam van de printer, ID en PIN (Persoonlijk Identificatie Nummer) in. Klik **Volgende**.
 - 1 U kunt een id invoeren van maximaal 8 tekens. Het eerste teken moet een letter zijn.
 - 1 De PIN moet uit 4 cijfers bestaan. Dit is optioneel. U kunt de standaardwachtwoordoptie kiezen.



5. Wanneer u de printer aan het netwerk hebt toegevoegd, klik **Voltoeien**. Uw printer verschijnt in het venster Dell Netwerkscanbeheer en u kunt nu via het netwerk scannen.

Eigenschappen instellen

1. In het venster Dell Netwerkscanbeheer dubbelklikt u op het scannerpictogram of u klikt op de knop Eigenschappen.



2. Na de instelling van de eigenschappen, klikt u op **OK**.

Tabblad Algemeen



U kunt de naam van de scanner wijzigen.

Tabblad Server



U kunt de informatie van de scanner controleren.

Tabblad Geavanceerd



U kunt het formaat van de bestandsnaam selecteren.

U kunt het gescande document direct na het scannen naar de aangegeven map verzenden.

Tabblad Voorkeuren



Selecteer het gewenste programma uit de Lijst Beschikbare Bestemmingen en klik op om het aan de Lijst Frontpaneelbestemmingen toe te voegen. Klik op om het geselecteerde programma te verwijderen.

Klik hier om programma's aan de Lijst Beschikbare Bestemmingen toe te voegen.

U kunt instellen waar de gescande bestanden worden opgeslagen.

U kunt de scanresolutie, de scanresolutie en het bestandstype selecteren.

Klik hier om programma's uit de Lijst Beschikbare Bestemmingen te verwijderen.

Scannen met Netwerkscan

1. Bevestig dat uw scanner beschikbaar is voor gebruik door het scannerstatuspictogram aan te vinken.
2. Configureer de instellingen van de netwerkscanner. Zie "[Eigenschappen instellen](#)".
3. Plaats het te scannen document.
4. Start met scannen volgens de aanbevelingen in "[Scannen met Network Scan](#)".
5. Het scannen wordt gestart en het gescande document wordt gezonden naar de locatie die u hebt opgegeven. De locatie kan worden veranderd in de pagina Geavanceerd in het scherm van de Netwerkscan-eigenschappen. Zie "[Tabblad Geavanceerd](#)".

Pictogrammen voor de scanner



Scannen met het stuurprogramma Windows Image Acquisition (WIA)

Uw printer ondersteunt eveneens het stuurprogramma WIA voor het scannen van afbeeldingen. WIA is één van de standaardonderdelen van Microsoft Windows XP/Server 2003/Vista en werkt met digitale camera's en scanners. Anders dan met het stuurprogramma TWAIN kunt u met het stuurprogramma WIA een afbeelding scannen en ze makkelijk bewerken zonder bijkomende software te moeten gebruiken.

 **OPMERKING:** Het stuurprogramma WIA werkt enkel onder Windows XP/Server 2003/Vista.

1. Plaats het/de document(en) met de voorzijde naar boven en de bovenzijde eerst in de ADI.

OF

Plaats één document met de bedrukte zijde naar onder op de glasplaat.

Zie "[Een origineel plaatsen](#)" voor informatie over het plaatsen van documenten.

2. Klik **Start** → **Configuratiescherm** → **Printers en andere hardware** → **Scanners en camera's**

Voor Windows Vista, klikt u op  en vervolgens op **Configuratiescherm** → **Hardware en Geluid** → **Scanners en camera's**.

3. Dubbelklik op het pictogram van uw scanner. De Scanners- en Camerawizard start.
4. Kies uw scanvoorkeuren en klik **Voorbeeld** om te zien hoe uw voorkeuren het beeld beïnvloeden.



5. Geef een naam op voor de afbeelding en selecteer de bestandsindeling en de map waarin u de afbeelding wilt opslaan.
6. Volg de aanwijzingen op het scherm als u de afbeelding wilt bewerken nadat deze op uw computer is opgeslagen.

 **OPMERKING:** De in PaperPort ingebouwde OCR-software kan tekst uit gescande documenten kopiëren naar eender welk tekstbewerkings-, tekstverwerkings- of rekenbladprogramma. Voor het OCR-proces moet tekst met 150 tot 600 dpi gescand worden. 300 dpi of 600 dpi wordt aanbevolen voor afbeeldingen.

Scannen en op een USB-Memorystick opslaan

u kunt een document scannen en de scan op een USB-memorystick opslaan. Dit kunt u op twee manieren doen: u kunt rechtstreeks naar de USB-memorystick scannen door gebruik te maken van de standaardinstellingen of u kunt manueel uw eigen instellingen kiezen.

Betreffende USB-Memorysticks

USB-memorysticks zijn met verschillende geheugencapaciteiten beschikbaar om u de mogelijkheid te geven om documenten, presentaties, gedownloade muziek en video's, foto's in hoge resolutie of eender welke andere bestanden overal met u mee te nemen.

De volgende functies zijn door gebruik van een optionele USB-memorystick beschikbaar:

- 1 Scan documenten en bewaar ze op de USB-memorystick.
- 1 Formateer de USB-memorystick.
- 1 De beschikbare geheugenruimte controleren.

Een USB-Memorystick insteken

In het USB-geheugenslot aan de voorkant van uw printer past zowel een geheugen USB V1.1 alsook een USB V2.0. U mag alleen een goedgekeurde USB-memorystick gebruiken met als connector een stekker van het type A.



Steek een USB-memorystick in het USB-geheugenslot aan de voorkant van de printer.

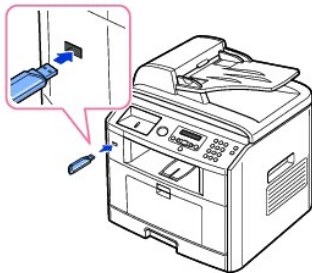

- ⚠ WAARSCHUWING:** Verwijder de USB-memorystick niet terwijl de printer in werking is. Daardoor zou uw printer beschadigd kunnen worden.
- ⚠ WAARSCHUWING:** Wanneer uw USB-memorystick bepaalde functies heeft, zoals veiligheids- en wachtwoordinstellingen, kan de printer de memorystick mogelijk niet automatisch herkennen. Voor details over deze functies, zie de Handleiding van uw USB-memorystick.

Scannen met de Standaardinstellingen

In de volgende tabel staan de standaardinstellingen.

Afbeeldingsformaat	Bestandsformaat	Resolutie
Letter (USA), A4 (UK)	JPEG	200 dpi

1. Steek de USB-memorystick in het USB-geheugenslot van de printer.
2. Plaats het/de document(en) met de voorzijde naar boven en de bovenzijde eerst in de ADI.

OF

Plaats één document met de bedrukte zijde naar onder op de glasplaat.

Zie "[Een origineel plaatsen](#)" voor informatie over het plaatsen van documenten.

3. Druk op **bladertoetsen** (**⏪** of **⏩**) om **SCAN** te markeren en druk dan op **OK** (**⏏**).
4. Druk op **OK** (**⏏**) om toegang te krijgen tot **USB-sleutel**.
5. Druk op **OK** (**⏏**) om toegang te krijgen tot **Snel scannen**.

Uw printer begint het document te scannen en slaat het op uw USB-geheugensleutel op.

Als u het document op de glasplaat hebt geplaatst, wordt u gevraagd of u nog een pagina wilt verzenden. Kies **Ja** om een pagina toe te voegen. Of kies anders **Nee**.

De gescande documenten worden opgeslagen op de USB-geheugensleutel.

Scannen met Mijn Instellingen

In de volgende tabel staan de opties die u kunt kiezen.

Afbeeldingsformaat	Bestandsformaat	Kleur	Resolutie
Letter, A4, Legal, Folio, Executive, A5, A6, B5	JPEG, BMP, TIFF, PDF	Kleur, Grijs, Mono	100, 200, 300 dpi

1. Steek de USB-memorystick in het USB-geheugenslot van de printer.
2. Plaats het/de document(en) met de voorzijde naar boven en de bovenzijde eerst in de ADI.

OF

Plaats één document met de bedrukte zijde naar onder op de glasplaat.

Zie "[Een origineel plaatsen](#)" voor informatie over het plaatsen van documenten.

3. Druk op **bladertoetsen** (\llcorner of \lrcorner) om **SCAN** te markeren en druk dan op **OK** (\checkmark).
4. Druk op **OK** (\checkmark) om toegang te krijgen tot **USB-sleutel**.
5. Druk op **bladertoetsen** (\llcorner of \lrcorner) om **Aang. scannen** te markeren en druk dan op **OK** (\checkmark).
6. Druk op **bladertoetsen** (\llcorner of \lrcorner) om het gewenste afbeeldingsformaat te kiezen en druk op **OK** (\checkmark).
7. Druk op **bladertoetsen** (\llcorner of \lrcorner) om het gewenste bestandstype te kiezen en druk op **OK** (\checkmark).

Als u **BMP** selecteert, moet u de kleur en resolutie voor het scannen instellen.

Als u **TIFF** selecteert, moet u de opties resolutie en meerdere pagina's instellen.

8. Het scannen is begonnen.

Als u het document op de glasplaat hebt geplaatst, wordt u gevraagd of u nog een pagina wilt verzenden. Kies **Ja** om een pagina toe te voegen. Of kies anders **Nee**.

De gescande documenten worden opgeslagen op de USB-geheugensleutel.

De standaardinstellingen wijzigen

Om de standaardinstellingen in "quick scan" te wijzigen, volgt u de volgende stappen.

1. Druk op **bladertoetsen** (\llcorner of \lrcorner) om **SCAN** te markeren en druk dan op **OK** (\checkmark).
2. Druk op **OK** (\checkmark) om toegang te krijgen tot **USB-sleutel**.
3. Druk op **bladertoetsen** (\llcorner of \lrcorner) om **St.inst. wijz.** te markeren en druk dan op **OK** (\checkmark).
4. Druk op **OK** (\checkmark) om toegang te krijgen tot **Afbeeld. form.**
5. Druk op **bladertoetsen** (\llcorner of \lrcorner) om het afbeeldingsformaat, Letter, A4, Legal, Folio, Executive, A5, B5 of A6 te markeren en druk op **OK** (\checkmark).
6. Druk op **bladertoetsen** (\llcorner of \lrcorner) om **Versie** te markeren en druk dan op **OK** (\checkmark).
7. Druk op **bladertoetsen** (\llcorner of \lrcorner) om het bestandsformaat, **BMP**, **TIFF**, **PDF** of **JPEG** te markeren en druk op **OK** (\checkmark).
8. Als u **JPEG** selecteert, gaat u verder met stap 11.

Als u **TIFF** of **PDF** selecteert, drukt u op **bladertoetsen** (\llcorner of \lrcorner) om de modus meerdere pagina's in te schakelen en drukt u vervolgens op **OK** (\checkmark).

Als u **BMP** selecteert, drukt u op **bladertoetsen** (\llcorner of \lrcorner) om de kleurmodus Kleur, Grijs of Mono te selecteren en drukt u op **OK** (\checkmark).

9. Als u **TIFF**, **PDF** of de kleurmodus Mono voor **BMP** selecteert, drukt u op **bladertoetsen** (\llcorner of \lrcorner) om de **Resolutie** in te stellen en vervolgens op **OK** (\checkmark).
10. Druk op **bladertoetsen** (\llcorner of \lrcorner) om de resolutie in te stellen op 100 dpi, 200 dpi of 300 dpi en druk op **OK** (\checkmark).
11. Druk op **Annuleren** (\otimes) om terug te keren naar de Standby-modus.













Beheer van een USB-Memorystick

U kunt afbeeldingsbestanden op de USB-memorystick een voor een of allemaal tegelijk verwijderen door het apparaat te formatteren.













Een afbeeldingsbestand verwijderen

Om een afbeeldingsbestand dat u hebt gescand en op de USB-memorystick hebt bewaard, te verwijderen.

1. Steek de USB-memorystick in het USB-geheugenslot van de printer.
2. Druk op **bladertoetsen** (\llcorner of \lrcorner) om **SCAN** te markeren en druk dan op **OK** (\checkmark).
3. Druk op **OK** (\checkmark) om toegang te krijgen tot **USB-sleutel**.

4. Druk op **bladertoetsen** ( of ) om **Bestandsbeheer** te markeren en druk dan op **OK** ().
5. Druk op **OK** () wanneer **Verwijderen** verschijnt.
6. Druk op **bladertoetsen** ( of ) om de gewenste map of het bestand te kiezen en druk op **OK** ().
Begint de naam van een map met "1", dan bevat de geselecteerde map een of meerdere submappen
7. *Wanneer u in stap 6 een bestand koos, dan toont de display de grootte van het bestand tijdens ongeveer 2 seconden. Ga door met de volgende stap.*
*Wanneer u een map koos, druk dan op **bladertoetsen** ( of ) om het bestand dat u wilt wissen, te kiezen en druk dan op **OK** (.*
8. Druk op **OK** () wanneer **Ja** verschijnt om uw keuze te bevestigen.
9. In de display verschijnt de vraag of u nog een bestand wilt wissen.
Selecteer **Ja** of **Nee**.
10. Druk op **Annuleren** () om terug te keren naar de Standby-modus.















De USB-Memorystick formateren

1. Steek de USB-memorystick in het USB-geheugenslot van de printer.
2. Druk op **bladertoetsen** ( of ) om **SCAN** te markeren en druk dan op **OK** ().
3. Druk op **OK** () om toegang te krijgen tot **USB-sleutel**.
4. Druk op **bladertoetsen** ( of ) om **Bestandsbeheer** te markeren en druk dan op **OK** ().
5. Druk op **bladertoetsen** ( of ) om **Indeling** te markeren en druk dan op **OK** ().
6. Druk op **OK** () wanneer **Ja** verschijnt om uw keuze te bevestigen.
7. Druk op **Annuleren** () om terug te keren naar de Standby-modus.

Afdrukken vanaf de USB-geheugensleutel







U kunt bestanden die opgeslagen zijn op de USB-geheugensleutel afdrukken. De bestandsformaten TIFF, BMP, TXT, PDF en PRN worden ondersteund.

 **OPMERKING:** Er zijn alleen Engelstalige TXT-bestanden, PDF-bestanden afkomstig van deze printer en TIFF 6.0-bestanden beschikbaar.

1. Steek de USB-memorystick in het USB-geheugenslot van de printer.
2. Druk op **bladertoetsen** ( of ) om **SCAN** te markeren en druk dan op **OK** ().
3. Druk op **OK** () om toegang te krijgen tot **USB-sleutel**.
4. Druk op **bladertoetsen** ( of ) om **AFDR. vanuit** te selecteren en druk vervolgens op **OK** ().
5. Druk op **bladertoetsen** ( of ) om de gewenste map of het bestand te kiezen en druk op **OK** ().
6. Als u in stap 5 een bestand selecteerde, gaat u door met de volgende stap.
Als u een map selecteerde, drukt u op **bladertoetsen** ( of ) om het af te drukken bestand te selecteren en vervolgens op **OK** ().
7. Voer het aantal af te drukken exemplaren in en druk op **OK** ().
De printer begint met afdrukken.
Als het geselecteerde bestandsformaat niet wordt ondersteund, verschijnt er **Versie niet ondersteund**.
8. Op het weergavescherm wordt u gevraagd of u een ander bestand wilt afdrukken.
Selecteer **Ja** of **Nee**.
9. Druk op **Annuleren** () om terug te keren naar de Standby-modus.

De status van de USB-Memorystick bekijken

U kunt controleren hoeveel geheugenruimte nog beschikbaar is voor het scannen en opslaan van documenten.

1. Steek de USB-memorystick in het USB-geheugenslot van de printer.
2. Druk op **bladertoetsen** ( of ) om **SCAN** te markeren en druk dan op **OK** ().
3. Druk op **OK** () om toegang te krijgen tot **USB-sleutel**.
4. Druk op **bladertoetsen** ( of ) om **Ruimte weerg.** te selecteren en druk vervolgens op **OK** ().

In het display wordt de beschikbare geheugenruimte weergegeven.

5. Druk op **Annuleren** (⊗) om terug te keren naar stand-bymodus.

E-mail-instelling

Om e-mail-functies te kunnen gebruiken zoals Scan naar E-mail en Fax Doorsturen naar e-mail-adressen moet u eerst de netwerkinstellingen configureren en uw e-mail-account instellen. Zie "[Instellen van de aan het Netwerk verbonden Printer](#)" voor netwerkparameters.

De E-mail-Account instellen

1. Druk op **bladertoetsen** (⏪ of ⏩) om **MENU** te markeren en druk dan op **OK** (✓).
2. Druk op **bladertoetsen** (⏪ of ⏩) om **E-mailinst.** te markeren en druk dan op **OK** (✓).
3. Druk op **bladertoetsen** (⏪ of ⏩) om het gewenste menu-item te markeren en druk op **OK** (✓).
4. *Indien nodig*, druk dan op **bladertoetsen** (⏪ of ⏩) tot het gewenste submenu-item verschijnt en druk dan op **OK** (✓).
5. Voer de gevraagde informatie in of kies de gewenste status en druk op **OK** (✓).
6. Herhaal stappen 3 tot en met 5 om andere opties te wijzigen.
7. Druk op **Annuleren** (⊗) om terug te keren naar de Standby-modus.

Beschikbare Opties voor E-mail-Accountinstelling

Optie	Beschrijving
SMTP-server	U kunt de printer zo instellen dat hij tot een SMTP-server toegang krijgt voor uitgaande mail. <ul style="list-style-type: none">• IP SMTP-server: Stelt u in staat om het IP-adres of de hostnaam van de SMTP-server in te voeren. Dat kan zowel met de decimale notatie met punten alsook door de domeinnaam op te geven (bijv. 111. 222. 333. 444 of smtp.xyz.com)• Max.gr. e-mail: Stelt u in staat om de maximumgrootte van verstuurbare mail in te stellen.
Gebr. instel.	U kunt gebruikers aanmaken die e-mails via uw printer mogen versturen. <ul style="list-style-type: none">• Veilige modus: Stelt u in staat om gebruikersverificatie te activeren of te deactiveren. Wanneer u de verificatie activeert, kunt u instellen of de printer een gemachtigde gebruiker al dan niet aan log-off herinnert telkens een e-mailverzending werd afgesloten.• Gebr. toevoeg.: Stelt u in staat om een loginnaam en wachtwoord voor een gebruiker toe te voegen.• Gebr. verwijd.: Stelt u in staat om een gemachtigde gebruiker te wissen.
Naar zichzelf	uu kunt instellen of uw uitgaande e-mails al dan niet naar uw e-mail-account moeten worden verzonden.
Standaardafz.	U kunt het standaard e-mailadres voor de "From:" instellen, waarbij het adres verschijnt wanneer u Veilige modus op Uitschakelen zet.
Standaardond.	U kunt een standaard onderwerprijn in uw e-mails instellen.
E-mail doorst.	U kunt de printer zo instellen dat hij alle uitgaande of inkomende faxen naar welbepaalde e-mail-adressen doorstuurt. Zie " Een Fax doorsturen naar E-mail-adressen ".
Toeg. regelen	U kunt de functie E-mail Instellen met een wachtcode beveiligen.
Wachtw. instel.	U kunt de wachtcode voor dde toegang tot de functie E-mail Instellen wijzigen.

Een E-mail Scannen en Versturen

1. Zorg ervoor dat de printer aan een netwerk is aangesloten.
2. Plaats het/de document(en) met de voorzijde naar boven en de bovenzijde eerst in de ADI.

OF

Plaats één document met de bedrukte zijde naar onder op de glasplaat.

Zie "[Een origineel plaatsen](#)" voor informatie over het plaatsen van documenten.

3. Druk op **bladertoetsen** (⏪ of ⏩) om **SCAN** te markeren en druk dan op **OK** (✓).
4. Druk op **bladertoetsen** (⏪ of ⏩) om **Netwerk** te markeren en druk dan op **OK** (✓).
5. Druk op **OK** (✓) om toegang te krijgen tot **E-mail**.

6. Voer uw login-ID in en druk op **OK** (✓).
7. Voer uw wachtwoord in en druk op **OK** (✓).
8. Voer het e-mailadres van de geadresseerde in en druk op **OK** (✓).

 **OPMERKING:** U kunt een naam invoeren die u in het Adresboek hebt opgeslagen. Zie "[Het Adresboek aanmaken](#)".

In de display verschijnt de vraag of u nog een adres wilt invoeren.

9. Om bijkomende adressen in te voeren, drukt u op **bladertoetsen** (◀ of ▶) om **Toevoegen** te kiezen en herhaalt u stap 8.
Om naar de volgende stap over te gaan, druk op **OK** (✓) wanneer **Gereed** verschijnt.
10. In de display verschijnt de vraag of u adressen wilt controleren.
Om adressen te controleren, druk op **OK** (✓) om **Ja** te kiezen.
Om verder te gaan met de volgende stap, druk op **bladertoetsen** (◀ of ▶) om **Nee** te kiezen en druk op **OK** (✓).
11. In de display verschijnt de vraag of u de e-mail naar uzelf wilt sturen.
Om naar uw e-mail-adres te sturen, druk op **OK** (✓) om **Ja** te kiezen.
Of druk op **bladertoetsen** (◀ of ▶) om **Nee** te kiezen en druk dan op **OK** (✓).
12. Voer het e-mail-onderwerp in en druk op **OK** (✓).
13. Druk op **bladertoetsen** (◀ of ▶) om het bestandstype te kiezen in dat de gescande afbeelding mag worden omgezet en druk op **OK** (✓).
14. Druk op **bladertoetsen** (◀ of ▶) om de gewenste resolutie te kiezen en druk op **OK** (✓).
15. Druk op **Start** (⏻) of **OK** (✓). De printer begint te scannen en stuurt dan de e-mail.
16. *Wanneer in de display de vraag verschijnt of u wilt uitloggen uit uw account, druk dan op **bladertoetsen** (◀ of ▶) om **Ja** of **Nee** te kiezen en druk op **OK** (✓).*
17. Druk op **Annuleren** (✖) om terug te keren naar de Standby-modus.

Het Adresboek aanmaken

U kunt een adresboek maken met veelgebruikte e-mailadressen. U kunt dan makkelijk en snel een e-mail-adres oproepen a.h.v. de naam die u in het Adresboek eraan hebt toegekend.

Een e-mailadres toevoegen aan een adresboek

1. Druk op **Lijst** (Ⓜ) op het bedieningspaneel.
OF
Druk op **bladertoetsen** (◀ of ▶) om **MENU** te markeren en druk dan op **OK** (✓).
Druk op **bladertoetsen** (◀ of ▶) om **Map** te markeren en druk dan op **OK** (✓).
2. Druk op **bladertoetsen** (◀ of ▶) om **E-mail** te markeren en druk dan op **OK** (✓).
3. Druk op **bladertoetsen** (◀ of ▶) om **E-mailadres** te markeren en druk dan op **OK** (✓).
4. Druk op **OK** (✓) om **Nieuw** te kiezen.
5. Voer de naam in die uw wilt toevoegen en druk op **OK** (✓).
6. Voer het met de desbetreffende naam overeenstemmende e-mailadres in en druk op **OK** (✓).
7. Druk op **Annuleren** (✖) om terug te keren naar de Standby-modus.

Versturen van een E-mail door gebruik van een E-mail-Adres

1. Plaats een document in de ADI of plaats het op de glasplaat.
2. Druk op **Lijst** (Ⓜ) op het bedieningspaneel.
OF
Druk op **bladertoetsen** (◀ of ▶) om **MENU** te markeren en druk dan op **OK** (✓).
Druk op **bladertoetsen** (◀ of ▶) om **Map** te markeren en druk dan op **OK** (✓).

3. Druk op **bladertoetsen** (⏪ of ⏩) om **E-mail** te markeren en druk dan op **OK** (✓).
4. Druk op **bladertoetsen** (⏪ of ⏩) om **E-mailadres** te markeren en druk dan op **OK** (✓).
5. Druk op **bladertoetsen** (⏪ of ⏩) om **Verzenden** te markeren en druk dan op **OK** (✓).
6. Voer de naam van de afzender in en druk op **OK** (✓).
7. Het e-mail-adres dat u hebt toegekend, verschijnt. Druk op **OK** (✓).
8. Voer de naam van de ontvanger in en druk op **OK** (✓).
Zie "[Karakters met de cijfertoetsen invoeren](#)" voor informatie over het invoeren van tekens.
9. Het e-mail-adres dat u hebt toegekend, verschijnt. Druk op **OK** (✓).
10. In de display verschijnt de vraag of u nog een adres wilt invoeren.
Om bijkomende adressen in te voeren, drukt u op **bladertoetsen** (⏪ of ⏩) om **Toevoegen** te kiezen en herhaalt u stap 8 en 9.
Om naar de volgende stap over te gaan, druk op **OK** (✓) wanneer **Gereed** verschijnt.
11. In de display verschijnt de vraag of u adressen wilt controleren.
Om adressen te controleren, druk op **OK** (✓) om **Ja** te kiezen en controleer het/de adres(sen) die u ingevoerd hebt.
Om verder te gaan met de volgende stap, druk op **bladertoetsen** (⏪ of ⏩) om **Nee** te kiezen en druk op **OK** (✓).
12. Op het weergavescherm wordt u gevraagd of u het e-mailbericht naar uzelf wilt sturen.
Kies Ja of **Nee** en druk op **OK** (✓).
13. Voer het e-mail-onderwerp in en druk op **OK** (✓).
14. Druk op **bladertoetsen** (⏪ of ⏩) om het bestandstype te kiezen in dat de gescande afbeelding mag worden omgezet en druk op **OK** (✓).
15. Druk op **bladertoetsen** (⏪ of ⏩) om de gewenste resolutie te kiezen en druk op **OK** (✓).
16. Druk op **Start** (⏪) of **OK** (✓).
De printer begint te scannen en stuurt dan de e-mail.
17. Druk op **OK** (✓) wanneer de display **Nu afmelden?** toont.
De printer keert terug naar de Stand-bymodus.

Een E-mail-Adres bewerken of wissen

1. Druk op **Lijst** (Ⓜ) op het bedieningspaneel.
OF
Druk op **bladertoetsen** (⏪ of ⏩) om **MENU** te markeren en druk dan op **OK** (✓).
Druk op **bladertoetsen** (⏪ of ⏩) om **Map** te markeren en druk dan op **OK** (✓).
2. Druk op **bladertoetsen** (⏪ of ⏩) om **E-mail** te markeren en druk dan op **OK** (✓).
3. Druk op **bladertoetsen** (⏪ of ⏩) om **E-mailadres** te markeren en druk dan op **OK** (✓).
4. Druk op **bladertoetsen** (⏪ of ⏩) om **Bewerken** te markeren en druk dan op **OK** (✓).
5. Druk op **bladertoetsen** (⏪ of ⏩) om het e-mail-adres te kiezen dat u wilt bewerken of wissen en druk **OK** (✓).
6. Om het geselecteerde adres te wissen, druk **OK** (✓).
OF
Om het gekozen adres te bewerken, druk op **bladertoetsen** (⏪ of ⏩) om **Bewerken** te kiezen en druk op **OK** (✓).
7. *Als u **Bewerken** selecteert*, bewerkt u de naam en drukt u vervolgens op **OK** (✓). Bewerk het e-mailadres en druk op **OK** (✓).
8. Druk op **Annuleren** (✕) om terug te keren naar de Standby-modus.

Groepsnummers

Wanneer u frequent hetzelfde document naar verschillende bestemmingen stuurt, kunt u deze bestemmingen groeperen en ze in een groepsadreslocatie plaatsen. U kunt dit groepsnummer dan gebruiken om een document te faxen naar alle bestemmingen in die groep. U kunt tot 50 (1 tot en met 50) groepsadresnummers

aanmaken.

E-mail-Adressen aan een Groepsnummer toekennen

1. Druk op **Lijst** (Ⓜ) op het bedieningspaneel.

OF

Druk op **bladertoetsen** (⏪ of ⏩) om **MENU** te markeren en druk dan op **OK** (✓).

Druk op **bladertoetsen** (⏪ of ⏩) om **Map** te markeren en druk dan op **OK** (✓).

2. Druk op **bladertoetsen** (⏪ of ⏩) om **E-mail** te markeren en druk dan op **OK** (✓).
3. Druk op **OK** (✓) om **Groupsmail** te kiezen.
4. Druk op **OK** (✓) om **Nieuw** te kiezen.
5. Voer een groepslocatienummer tussen 1 en 50 in en druk op **OK** (✓).
6. Voer de groepsnaam in en druk op **OK** (✓).
7. Voer de naam van de door u bewaarde ontvanger in en druk op **OK** (✓).
8. Druk bij verschijnen van Nog een adres op **bladertoetsen** (⏪ of ⏩) om **Toevoegen** op te roepen en druk op **OK** (✓). Herhaal stap 7.

OF

Druk op **OK** (✓) om **Gereed** te kiezen.

9. Druk op **Annuleren** (✗) om terug te keren naar de Standby-modus.

Een Groepsnummer wissen

1. Druk op **Lijst** (Ⓜ) op het bedieningspaneel.

OF

Druk op **bladertoetsen** (⏪ of ⏩) om **MENU** te markeren en druk dan op **OK** (✓).

Druk op **bladertoetsen** (⏪ of ⏩) om **Map** te markeren en druk dan op **OK** (✓).

2. Druk op **bladertoetsen** (⏪ of ⏩) om **E-mail** te markeren en druk dan op **OK** (✓).
3. Druk op **OK** (✓) om **Groupsmail** te kiezen.
4. Druk op **bladertoetsen** (⏪ of ⏩) om **Verwijderen** te kiezen en druk dan op **OK** (✓).
5. Voer het groepslocatienummer in dat u wilt wissen en druk op **OK** (✓).
6. Druk op **OK** (✓) wanneer **Ja** verschijnt.
7. Druk op **Annuleren** (✗) om terug te keren naar de Standby-modus.

Groepsnummers bewerken

1. Druk op **Lijst** (Ⓜ) op het bedieningspaneel.

OF

Druk op **bladertoetsen** (⏪ of ⏩) om **MENU** te markeren en druk dan op **OK** (✓).

Druk op **bladertoetsen** (⏪ of ⏩) om **Map** te markeren en druk dan op **OK** (✓).

2. Druk op **bladertoetsen** (⏪ of ⏩) om **E-mail** te markeren en druk dan op **OK** (✓).
3. Druk op **OK** (✓) om **Groupsmail** te kiezen.
4. Druk op **bladertoetsen** (⏪ of ⏩) om **Bewerken** te markeren en druk dan op **OK** (✓).
5. Voer het groepslocatienummer in dat u wilt bewerken en druk op **OK** (✓).
6. Bewerk de groepsnaam in en druk op **OK** (✓).
7. Druk op **OK** (✓) wanneer **Weergave** verschijnt om de groepsadres(sen)lijst te controleren.

OF

Druk op **bladertoetsen** (⏪ of ⏩) om **Toevoegen** te zien en druk op **OK** (✓) om één of meer andere e-mail-adressen toe te voegen. Voer de naam van de door u bewaarde ontvanger in en druk op **OK** (✓).

OF

Druk op **bladertoetsen** (⏪ of ⏩) om **Verwijderen** te zien en druk op **OK** (✓) om het/de e-mail-adres(sen) in de groep te wissen.

Een E-mail versturen door gebruik van een Groepsnummer

1. Plaats het/de document(en) met de voorzijde naar boven en de bovenzijde eerst in de ADI.
OF
Plaats één document met de bedrukte zijde naar onder op de glasplaat.
Zie "[Een origineel plaatsen](#)" voor informatie over het plaatsen van documenten.
2. Druk op **Lijst** (Ⓜ) op het bedieningspaneel.
OF
Druk op **bladertoetsen** (⏪ of ⏩) om **MENU** te markeren en druk dan op **OK** (✓).
Druk op **bladertoetsen** (⏪ of ⏩) om **Map** te markeren en druk dan op **OK** (✓).
3. Druk op **bladertoetsen** (⏪ of ⏩) om **E-mail** te markeren en druk dan op **OK** (✓).
4. Druk op **bladertoetsen** (⏪ of ⏩) om **Groupsmail** te markeren en druk dan op **OK** (✓).
5. Druk op **bladertoetsen** (⏪ of ⏩) om **Verzenden** te markeren en druk dan op **OK** (✓).
6. Wanneer de Veilige Modus gedeactiveerd is, voer dan de naam van de afzender in en druk op **OK** (✓).
7. Het e-mail-adres dat u hebt toegekend, verschijnt. Druk op **OK** (✓).
8. In de display verschijnt de vraag of u de e-mail naar uzelf wilt sturen.
Kies Ja of **Nee** en druk op **OK** (✓).
9. Voer het groepslocatienummer in en druk op **OK** (✓).
10. In de display verschijnt de vraag of u adressen wilt controleren.
Om adressen te controleren, druk op **OK** (✓) om **Ja** te kiezen en controleer het/de adres(sen) die u ingevoerd hebt.
Om verder te gaan met de volgende stap, druk op **bladertoetsen** (⏪ of ⏩) om **Nee** te kiezen en druk op **OK** (✓).
11. Voer het e-mail-onderwerp in en druk op **OK** (✓).
12. Druk op **bladertoetsen** (⏪ of ⏩) om het bestandstype te kiezen in dat de gescande afbeelding mag worden omgezet en druk op **OK** (✓).
13. Druk op **bladertoetsen** (⏪ of ⏩) om de gewenste resolutie te kiezen en druk op **OK** (✓).
14. Druk op **Start** (⏻) of **OK** (✓).
De printer begint te scannen en stuurt dan de e-mail.
15. Druk op **OK** (✓) wanneer de display **Nu afmelden?** toont.
De printer keert terug naar de Stand-bymodus.

Het Adresboek afdrukken

U kunt uw Adresboek controleren door een Adresboeklijst te maken.

1. Druk op **Lijst** (Ⓜ) op het bedieningspaneel.
OF
Druk op **bladertoetsen** (⏪ of ⏩) om **MENU** te markeren en druk dan op **OK** (✓).
Druk op **bladertoetsen** (⏪ of ⏩) om **Map** te markeren en druk dan op **OK** (✓).
 2. Druk op **bladertoetsen** (⏪ of ⏩) om **E-mail** te markeren en druk dan op **OK** (✓).
 3. Druk op **bladertoetsen** (⏪ of ⏩) om **Afdrukken** te markeren en druk dan op **OK** (✓).
 4. Druk op **bladertoetsen** (⏪ of ⏩) om **Individueel**, **Groepsadres** of **Alle** te kiezen en druk op **OK** (✓).
De geselecteerde lijst wordt afgedrukt.
-

De standaardinstellingen wijzigen

U kunt standaardscaninstellingen instellen.

1. Druk op **bladertoetsen** (\llcorner of \lrcorner) om **MENU** te markeren en druk dan op **OK** (\checkmark).
2. Druk op **bladertoetsen** (\llcorner of \lrcorner) om **St.inst. scan.** te markeren en druk dan op **OK** (\checkmark).
3. Druk op **OK** (\checkmark) om toegang te krijgen tot **Afbeeld. form.**
4. Druk op **bladertoetsen** (\llcorner of \lrcorner) om het gewenste afbeeldingsformaat te markeren en druk op **OK** (\checkmark).
5. Druk op **bladertoetsen** (\llcorner of \lrcorner) om **Versie** te markeren en druk dan op **OK** (\checkmark).
6. Druk op **bladertoetsen** (\llcorner of \lrcorner) om het gewenste bestandsformaat te markeren en druk op **OK** (\checkmark).

Als u **TIFF** of **PDF** selecteert, drukt u op **bladertoetsen** (\llcorner of \lrcorner) om de modus meerdere pagina's in te schakelen en drukt u vervolgens op **OK** (\checkmark).

Als u **BMP** selecteert, drukt u op **bladertoetsen** (\llcorner of \lrcorner) om de kleurmodus **Kleur**, **Grijs** of **Mono** te selecteren en vervolgens op **OK** (\checkmark).

7. Druk op **bladertoetsen** (\llcorner of \lrcorner) om **Resolutie** te markeren en druk dan op **OK** (\checkmark).
8. Druk op **bladertoetsen** (\llcorner of \lrcorner) om de gewenste resolutie te markeren en druk op **OK** (\checkmark).
9. Druk op **bladertoetsen** (\llcorner of \lrcorner) om **Time-out NetSc** te markeren en druk dan op **OK** (\checkmark).
10. Voer de gewenste tijdwaarde in en druk op **OK** (\checkmark).
11. Druk op **Annuleren** (\otimes) om terug te keren naar de Standby-modus.

Een Fax doorsturen naar E-mail-adressen

U kunt de printer zo instellen dat hij alle uitgaande of inkomende faxen naar e-mail-adressen doorstuurt.

1. Druk op **bladertoetsen** (\llcorner of \lrcorner) om **MENU** te markeren en druk dan op **OK** (\checkmark).
2. Druk op **bladertoetsen** (\llcorner of \lrcorner) om **E-mailinst.** te markeren en druk dan op **OK** (\checkmark).
3. Druk op **bladertoetsen** (\llcorner of \lrcorner) om **E-mail doorst.** te markeren en druk dan op **OK** (\checkmark).
4. Of kies de gewenste status door op **bladertoetsen** (\llcorner of \lrcorner) te drukken en druk dan op **OK** (\checkmark).
 - 1 **Uit:** Stelt u in staat om deze functie uit te zetten.
 - 1 **Alleen verz.:** Stelt u in staat om enkel uitgaande faxen naar een specifiek e-mail-adres door te sturen.
 - 1 **Alleen ontv.:** Stelt u in staat om enkel inkomende faxen naar een specifiek e-mail-adres door te sturen. Wanneer u deze optie selecteert, moet u kiezen of de printer de inkomende faxen moet afdrukken.
 - 1 **Alle faxen:** Stelt u in staat om zowel inkomende als uitgaande faxen naar een specifiek e-mail-adres door te sturen.
5. Druk op **Annuleren** (\otimes) om terug te keren naar de Standby-modus.

Software-overzicht

Nadat u de printer hebt opgesteld en aan uw computer aangesloten, installeert u de stuurprogramma's en hulpprogramma's van de cd Stuurprogramma's en Hulpprogramma's die met uw printer werd geleverd. Als u de Dell™-computer en printer tegelijk hebt aangekocht, dan zijn de stuurprogramma's en hulpprogramma's automatisch geïnstalleerd. U hoeft ze niet te installeren. De cd Stuurprogramma's en Hulpprogramma's omvat het volgende:

- 1 Met de Dell Printerstuurprogramma's laat u uw computer met de printer communiceren. Om de printer als een printer in Windows te kunnen gebruiken, moet u het/de printerstuurprogramma's installeren. Voor informatie over de installatie van de printerstuurprogramma's in Windows, zie "[Software installeren onder Windows](#)".
- 1 Dell Webprinterconfiguratie: hiermee kunt u de status van uw netwerkprinter controleren zonder uw bureau te moeten verlaten.
- 1 Printerinstellingshulpprogramma: hiermee stelt u het faxtelefoonboek en andere printeropties vanuit uw computerbureau in. U kunt bovendien de scanbestemmingsapplicatie configureren die gestart wordt wanneer u naar SCAN en dan naar het menu **PC** gaat.
- 1 **Dell Toner Management System™**- geeft de printerstatus weer evenals de naam van de afdruktaak wanneer u een taak stuurt om af te drukken. Het venster Dell Tonermanagementsysteem toont ook het niveau van de resterende toner en u kunt ermee vervangende tonercassettes bestellen.
- 1 PaperPort: hiermee kunt u documenten scannen, PDF's maken en uw gescande afbeeldingen naar bewerkbare Microsoft Word, Excel of tekstbestanden omzetten. PaperPort biedt geavanceerde scanfuncties en ondersteunt annotaties bij alle afbeeldingstypes. Met de geavanceerde zoekfunctie van PaperPort vindt u items aan de hand van specifieke item-eigenschappen.
- 1 **Dell ScanCenter™**- Dit is de font-end waarmee u snel documenten kunt scannen en ze naar verschillende toepassingen kunt verzenden, zoals een e-mailprogramma, een fotobewerkingsprogramma en tekstverwerkers.
- 1 Scanstuurprogramma: TWAIN- of Windows Image Acquisition- (WIA) stuurprogramma's zijn beschikbaar om documenten met uw printer te scannen.
- 1 Gebruikershandleiding – HTML-documentatie biedt gedetailleerde informatie over hoe u de printer moet gebruiken.
- 1 Set IP: Gebruik dit programma om de TCP/IP-adressen van uw printer in te stellen. Voor details over dit programma, zie de Handleiding voor de Netwerkprinter op de cd met netwerkprogramma's.
- 1 PS-stuurprogramma: Postscript Printer Description-bestand (PPD). U kunt het PostScript-stuurprogramma gebruiken om documenten af te drukken.
- 1 Netwerkscan: hiermee kunt u een document met uw printer scannen en het opslaan op een computer die aan het netwerk is aangesloten.
- 1 PC-Fax/Network-Fax: hiermee verstuurt u een fax vanuit uw computer.
- 1 Linux-stuurprogramma: hiermee kunt u in een Linux-omgeving afdrucken en scannen.
- 1 Macintosh stuurprogramma: hiermee kunt u de printer met een Macintosh-computer gebruiken.

 **OPMERKING:** Dell ScanCenter en PaperPort-toepassingen worden niet ondersteund in Windows Server 2003, XP (x64-editie) en het besturingssysteem Vista.

Tool van Dell voor configuratie van uw printer via het web

De Dell Webprinterconfiguratie, ook bekend als Printer Embedded Web Server, zorgt ervoor dat u de status van uw netwerkprinter vanuit uw bureau kunt controleren. Bekijk en/of verander de printerconfiguratieinstellingen, controleer het tonerniveau en wanneer het tijd is om vervangende tonercassettes te bestellen, klik dan gewoon op de link Dell verbruiksartikelen in uw Webbrowser.

 **OPMERKING:** De Dell Webprinterconfiguratie is enkel beschikbaar wanneer de printer aan een of het netwerk is aangesloten. Zie pagina "[Het Dell-tonerbeheersysteem gebruiken](#)".

Om de Dell Webprinterconfiguratie te starten, tikt u gewoon het IP-adres van uw netwerkprinter in uw Webbrowser in. U kunt de Dell Webprinterconfiguratie ook vanuit het Netwerkstatusmonitorcentrum starten. Voor meer informatie verwijzen we naar "[Network Status Monitor Center](#)".

Om het IP-adres van uw printer te kennen, drukt u een netwerkconfiguratiepagina af waar het IP-adres op staat vermeld:

1. Druk op **bladertoetsen** (⌘ of ⌥) om **MENU** te markeren en druk dan op **OK** (↵).
2. Druk op **bladertoetsen** (⌘ of ⌥) om **Netwerkconfig.** te markeren en druk dan op **OK** (↵).
3. Druk op **bladertoetsen** (⌘ of ⌥) om **Syst.geg. afd.** te markeren en druk dan op **OK** (↵).

Het eerste menu-item, **Ja**, verschijnt.

4. Druk op **OK** (✓) om een netwerkconfiguratiepagina af te drukken.

Wanneer een IP-adres niet werd toegekend, ken er dan een voor uw printer toe. Zie "[TCP/IP configureren](#)".

Kies een gepaste link zoals "[Instellen van de aan het Netwerk verbonden Printer](#)" om de status van uw netwerkprinter te zien en/of de printerconfiguratie-instellingen te wijzigen.

Printerstatus

U krijgt onmiddellijk feedback over de status betreffende de verbruiksartikelen van de printer. Wanneer de toner bijna op is, klik dan op de link tonerverbruiksartikelen in het eerste scherm om bijkomende toner cartridges te bestellen.

Printerinstellingen

Verander de printerinstellingen, bekijk vanop afstand het bedieningspaneel en actualiseer de printserverfirmware.

Faxinstellingen

Faxinstellingen configureren, zoals faxvoorblad, protocol, telefoonboek en ontvangstmodus.

E-mailinstellingen

E-mailinstellingen configureren, zoals de SMTP-server, e-mailwaarschuwingen en adressen.

De Printerinstellingen kopiëren

Maak snel een identieke kopie van de printerinstellingen en plaats deze op één of meer andere printers in het netwerk door voor elke printer het IP-adres in te tikken.

 **OPMERKING:** Om deze functie te kunnen gebruiken, moet u een netwerkbeheerder zijn.

Afdrukstatistieken

Stel afdrukrends vast, zoals papiergebruik en het soort afdruktaken.

Printerinformatie

U krijgt de nodige informatie over onderhoudsaanvragen, inventarisrapporten of de actuele status van het geheugen en codeniveaus van het apparaat.

Het Wachtwoord instellen

Vergrendel het bedieningspaneel met een wachtwoord zodat andere gebruikers niet per ongeluk de door u gekozen printerinstellingen veranderen.

 **OPMERKING:** Om deze functie te kunnen gebruiken, moet u een netwerkbeheerder zijn.

 **OPMERKING:** De standaard gebruikersnaam is **admin** en het standaard wachtwoord wordt leeg gelaten (Null).

On line Help

Klik **Help** om op de website van **Dell** naar oplossingen voor printerproblemen te zoeken.

 **OPMERKING:** Voor meer informatie over de "All-In-One"-Hoofdpagina, de pagina Bewaarde Afbeeldingen Bekijken of de pagina Onderhoud/Probleemoplossing, klikt op de link **Help** die zich in de rechter bovenhoek van het scherm bevindt.

Software installeren onder Windows

Zorg er vooraleer u begint voor dat uw systeem aan de vereisten volgens "[Minimumvereisten](#)" voldoet.

 **OPMERKING:** Voor Windows NT 4.0/2000/XP/Server 2003/Vista moet de systeembeheerder de Dell software installeren.

Ondersteunde besturingssystemen

- 1 Windows 98/98 SE/Me/NT 4 Workstation of Server met Service Pack 3
- 1 Windows 2000 Professional of Advanced Server
- 1 Windows XP Home edition of Professional
- 1 Windows 2003 Server
- 1 Windows Vista

Minimumvereisten

- 1 Schijfruimte: Windows 98/Me/NT 4.0/2000: 300 MB
Windows XP/Server 2003/Vista: 1 GB
- 1 Geheugen: Windows 98/Me/NT 4.0/2000: 64 MB
Windows XP/Server 2003: 128 MB
Windows Vista: 512 MB
- 1 Processor: Windows 98/Me/NT 4.0/2000: Pentium II 400 MHZ of hoger
Windows XP/Server 2003/Vista: Pentium III 933 MHZ of hoger
- 1 Vereiste software: Internet Explorer 5.0

Dell Software installeren voor Lokaal Afdrukken

Een lokale printer is een printer die via een USB-kabel met uw computer is verbonden. Indien uw printer met een netwerk i.p.v. met uw computer is verbonden, sla deze stap dan over en ga verder met "[Dell Software installeren voor Afdrukken via Netwerk](#)".

Een printerstuurprogramma is software waarmee uw computer met de printer kan communiceren. De procedure om stuurprogramma's te installeren is afhankelijk van het besturingssysteem dat u gebruikt.

 **OPMERKING:** Als u een USB-printerkabel aansluit terwijl de printer en computer zijn ingeschakeld, wordt de Windows-hardwarewizard onmiddellijk opgestart. Annuleer het scherm en gebruik de *cd Stuurprogramma's en Hulpprogramma's* om de Dell software te installeren.

1. Zorg ervoor dat de printer op uw computer is aangesloten en aan staat. Sluit alle onnodige programma's.

OPMERKING: Indien de printer niet aan uw computer is aangesloten wanneer u de Stuurprogramma's en Hulpprogramma's van de cd installeert, dan verschijnt het scherm Geen Printer Gevonden. Volg de instructies om de software te installeren.

2. Steek de cd Stuurprogramma's en Hulpprogramma's in.

OPMERKING: Voor Windows Vista, klikt u op **Doorgaan** wanneer het scherm **Gebruikersaccount** verschijnt.



3. Indien gevraagd, druk op de knop **Taal** om een taal te kiezen.
4. Kies **Persoonlijke installatie** en klik **Volgende**.
5. Kies **Typische installatie** en klik **Volgende** om de *Handleiding*, de printerstuurprogramma's, scannerstuurprogramma's en PaperPort als standaardinstellingen te installeren.

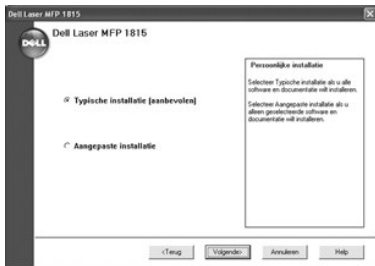

Om de gekozen software inclusief het Postscript-printerstuurprogramma te installeren, kies **Aangepaste installatie** en klik **Volgende**. U kunt de map met bestemmingen wijzigen.

6. Wanneer de installatie afgesloten is, druk dan een testpagina af. Klik **Voltoeien** en sluit de wizard. U bent nu klaar om af te drukken.

Een IP-adres toekennen

Vooraleer u de printer in het netwerk kunt gebruiken, moet u een IP-adres, subnet mask en gateway voor de printer instellen. Om het IP-adres automatisch in te stellen, moet er een DHCP- of BOOTP-server op uw netwerk aanwezig zijn.

Om het IP-adres manueel te configureren, kunt u de meegeleverde cd Stuurprogramma's en Hulpprogramma's gebruiken. Druk de Configuratiepagina van de printer af om de actuele netwerkconfiguratie en het MAC-adres te zien. U hebt deze informatie nodig om de printer voor het netwerk te kunnen configureren.

1. Zorg ervoor dat de printer aangesloten is op uw netwerk en aan staat. Sluit alle onnodige programma's.
2. Steek de cd Stuurprogramma's en Hulpprogramma's in.

OPMERKING: Voor Windows Vista, klikt u op **Doorgaan** wanneer het scherm **Gebruikersaccount** verschijnt.



3. Indien gevraagd, druk op de knop **Taal** om een taal te kiezen.
4. Kies **Hulpprogramma voor het instellen van het IP-adres**. De lijst met beschikbare printers in het netwerk verschijnt.

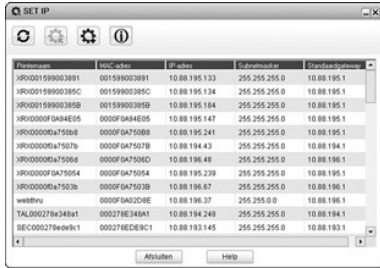

- Kies de printer waaraan u een IP wilt toekennen. Het standaard IP-adres van de printer bevindt zich op de Configuratiepagina.
- Verlaat het programma, nadat u aan de printer het IP-adres hebt toegekend.

Dell Software installeren voor Afdrucken via Netwerk

Wanneer uw de printer aan het netwerk aansluit, configureer dan de TCP/IP-instellingen van de printer vooraleer u de Dell software op elke netwerkprinter installeert.

U kunt de Dell software op de netwerkcomputers lokaal of vanop afstand installeren.

OPMERKING: Bij voorkeur installeert de systeembeheerder printerstuurprogramma's op de netwerkcomputers.

- Zorg ervoor dat de printer aangesloten is op uw netwerk en aan staat. Sluit alle onnodige programma's. Voor details over de aansluiting aan een netwerk, zie "[De printer aan het netwerk aansluiten](#)".
- Steek de cd Stuurprogramma's en Hulpprogramma's in.

OPMERKING: Voor Windows Vista, klikt u op **Doorgaan** wanneer het scherm **Gebruikersaccount** verschijnt.



- Indien gevraagd, druk op de knop **Taal** om een taal te kiezen.
- Kies **Netwerkinstallatie** en klik **Volgende**.
- Wanneer u de stuurprogramma's op deze computer voor netwerkgebruik wilt installeren, kies dan **Lokale installatie** en klik **Volgende**.



Wanneer u de Dell software vanop afstand op computers of netwerkserver van hetzelfde netwerk wilt installeren, kies **Installatie op afstand**. De ID en het wachtwoord van de domeinbeheerder zijn vereist. Kies de clientcomputer(s) in hetzelfde domein op een netwerk en klik **Volgende**.

OPMERKING: Zowel de server alsook de clientcomputer moeten een van de volgende besturingssystemen hebben: Windows XP, Windows 2000, Windows Server 2003 of Windows NT 4.0, Windows Vista

OPMERKING: Normaal gezien kan de server uit de naam van de clientcomputer een IP-adres maken.

- De lijst van beschikbare printers in het netwerk verschijnt. Kies de printer die u wilt installeren en klik **Volgende**.

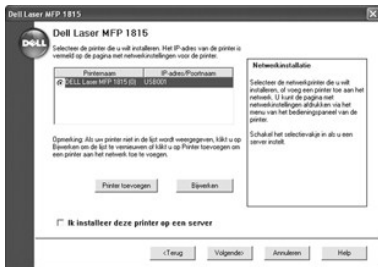

Wanneer u de printer niet in de lijst ziet, klik dan **Bijwerken** om de lijst te actualiseren of klik **Printer toevoegen** om de printer aan het netwerk toe te voegen. Om de printer aan het netwerk toe te voegen, voert u de poortnaam en een bestaand IP-adres voor de printer in.

Wanneer u de printer op een server wilt installeren, kies dan het selectievakje **Ik installeer deze printer op een server**.

7. Een lijst met printerstuurprogramma's en hulpprogramma's verschijnt. Klik en kies de vereiste stuur- en hulpprogramma's die u zult gebruiken en klik **Volgende**.

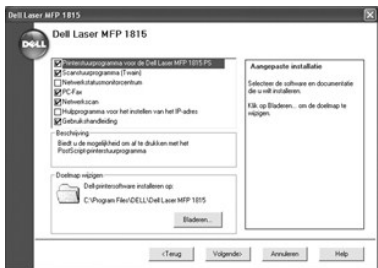

8. De lijst van beschikbare printers in het netwerk verschijnt. Kies de printer die u wilt installeren en klik **Volgende**.

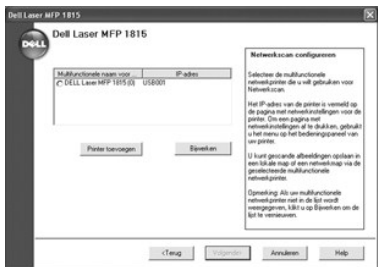

Wanneer u de printer niet in de lijst ziet, klik dan **Bijwerken** om de lijst te actualiseren of klik **Printer toevoegen** om de printer aan het netwerk toe te voegen. Om de printer aan het netwerk toe te voegen, voert u de poortnaam en een bestaand IP-adres voor de printer in.

9. In het scherm verschijnen de op uw computer geïnstalleerde printerstuurprogramma's.

U kunt de printernaam wijzigen, de printer als standaardprinter instellen om via het netwerk gedeeld te worden. Klik **Volgende**.

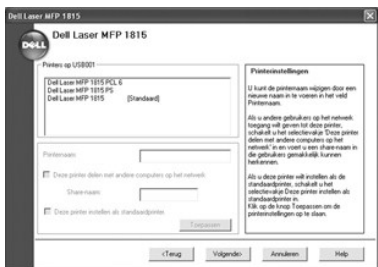

10. Wanneer u met de installatie van de printer klaar bent, kunt u een testpagina afdrukken. Klik **Voltooiën**.

Wanneer u het hulpprogramma *Netwerkscan installeert nadat u de printer hebt geïnstalleerd*, verschijnt het scherm van de Netwerkscanbeheer. U moet de netwerkscaninstellingen configureren. Kijk naar de verschillende stappen in "[Een scanner toevoegen](#)".

De installatie van software ongedaan maken

Verwijder de printerstuurprogramma's wanneer u de software actualiseert of wanneer uw installatie van het stuurprogramma mislukt. U kunt de software verwijderen door gebruik te maken van de cd Stuurprogramma's en Hulpprogramma's of met Windows uninstall.

OPMERKING: Sluit alle programma's vooraleer u software deïnstalleert en herstart uw computer nadat de deïnstallatie is afgesloten.

1. Selecteer in het menu **Start Programma's** of **Alle programma's** → **DELL** → **Dell-printers** → **DELL Laser MFP 1815** → **MFP-software van Dell deïnstalleren**.

OPMERKING: Voor Windows Vista, klikt u op **Doorgaan** wanneer het scherm **Gebruikersaccount** verschijnt.

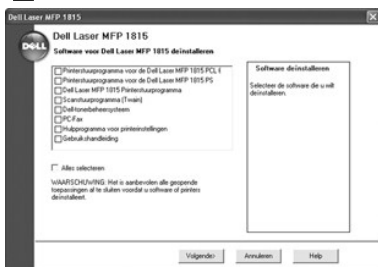

2. Kies de software die u wilt verwijderen.
3. Klik **OK**.
4. Herstart uw computer.

Het Dell-tonerbeheersysteem gebruiken

De Lokale Statusmonitor toont de status van de printer (Printer Klaar, Printer Offline en Error-Check Printer), de naam van de taak die momenteel wordt afgedrukt en het tonerniveau (100%, 50%, Toner Laag) voor uw printer.

Wanneer u een netwerkgebruiker bent, kunt u in het Netwerkstatusmonitorcentrum de status van alle printers zien die in het netwerk beschikbaar zijn.

Lokale Printerstatusmonitor

Het scherm Lokale Statusmonitor start wanneer u een afdruktaak naar de printer stuurt. Dit verschijnt enkel op het computerscherm. Afhankelijk van het resterende tonerniveau is het verschijnende scherm Lokal Statusmonitor verschillend.

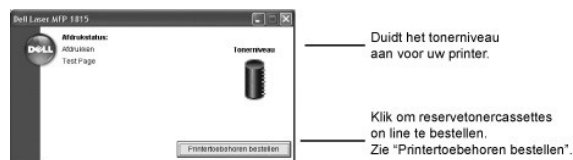

Netwerkstatusmonitorcentrum

Wanneer uw printer aan een netwerk is aangesloten, kunt u het Netwerkstatusmonitorcentrum gebruiken. Via het Netwerkstatusmonitorcentrum kunt u de Dell Webprinterconfiguratie opstarten en de status van meerdere printers op het netwerk beheren.

OPMERKING: Deze applicatie is enkel beschikbaar wanneer de printer aan een netwerk is aangesloten.

1. Klik **Start** → **Programma's** → **DELL** → **Dell-printers** → **DELL Laser MFP 1815** → **Netwerkstatusmonitorcentrum**.
2. Dubbelklik op een printer-naam om de Statusmonitor van die printer te openen of kies **Uitvoeren** om een Statusmonitor voor een bepaalde printer te openen.
3. Kies **Bijwerken** om de weergave van de printerlijst te veranderen.

Hulpprogramma voor printerinstellingen

Met het venster Hulpprogramma voor printerinstellingen kunt u de dataopties van het faxstelsysteem instellen en Telefoonboekingen vanuit uw computer aanmaken en bewerken. U kunt ook de bestemming die bij het opstarten gekozen wordt, configureren door naar **Scannen** te gaan en dan **PC**.

Wanneer u de Dell software installeert, wordt automatisch het Hulpprogramma voor printerinstellingen mee geïnstalleerd.

Voor meer informatie over de installatie van de software, zie "[Software installeren onder Windows](#)".

Het Hulpprogramma voor printerinstellingen openen:

1. Klik **Start** → **Programma's** → **DELL** → **Dell-printers** → **DELL Laser MFP 1815** → **Hulpprogramma voor printerinstellingen**.

Het venster Hulpprogramma voor printerinstellingen verschijnt.



2. Het venster van het Hulpprogramma voor printerinstellingen biedt verschillende functies: **Map** (Telefoonlijst, Adresboek), **Faxinstelling** (Faxvoorblad) en **Scannen** (Bestemming, Resolutie, Kleurenscaan, Voorbeeld weergeven).

Voor meer details, klikt u op de knop .

Om de standaardinstellingen te gebruiken, klikt u op de knop **St. inst. printer**.

Om het programma af te sluiten, klikt u op de knop **Afsluiten** onderaan het venster.

Adresbestanden

Klik op de sectie **Telefoonlijst** of **Adresboek** en de knop **Instelling** om Telefoonboek- of E-mailboek-ingangen aan te maken of te bewerken.

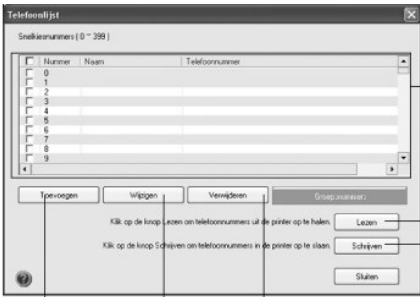

Telefoonboekingen

Leest de telefoonboekingen vanuit de printer in het Printerinstellingsprogramma in.

Haalt de telefoonboekingen uit het Printerinstellingsprogramma naar de printer.

In bewerken en er een Telefoonboeking toevoegen.

U kunt er een geselecteerde Telefoonboeking.

Wist de geselecteerde Telefoonboeking.

Faxinstellingen

Klik op de sectie **Faxinstelling** om een faxvoorblad aan te maken. Voor meer informatie verwijzen we naar "[Geavanceerde faxinstellingen](#)". Het faxvoorblad omvat de datum, het faxnummer van de afzender en de printer-ID, het fax nummer van de ontvanger en de printer-ID die in het Telefoonboek van de afzender is bewaard alsook het totale aantal verzonden pagina's.



Scannen

De Bestemming

Om de scanbestemmingenlijst van de display op het bedieningspaneel, die verschijnt als u naar Scan en dan **PC** gaat, te configureren, klikt u op **Bestemming** en dan op de knop **Instelling**. Via de bestemmingenlijst kunt u aangeven naar welk programma u de afbeelding wilt scannen.



Klik hier om programma's uit de Lijst Beschikbare Bestemmingen te verwijderen.

Resolutie

Klik op de sectie **Resolutie** en kies de standaardscanresolutie uit de keuzelijst. U kunt **75 dpi - Concept**, **150 dpi**, **200 dpi**, **300 dpi - Normaal** of **600 dpi** kiezen.

Scankleur

Klik op de sectie **Kleurenskan** en kies de standaardscankleur uit de keuzelijst. U kunt **Kleurenskan**, **Zwart-wit**, **Grijs**, **256 kleuren** of **Ware kleuren** kiezen.

Preview tonen

Klik op de sectie **Voorbeeld weergeven** en vink aan om het previewscherm te zien.

Specificaties

- [Algemene specificaties](#)
- [Specificaties scanner en copier](#)
- [Specificaties multifunctionele printer](#)
- [Specificaties van de fax](#)
- [Papierspecificaties](#)

Algemene specificaties

Onderdeel	Beschrijving
ADI	Max. 50 vellen (75 g/m ²)
Grootte van documenten in automatische documentinvoer	Breedte: 142-216 mm Lengte: 148-356 mm
Capaciteit papierinvoer	Papierlade: 250 vellen (gewicht: 75 g/m ²) Bypass-lade: gewoon papier 50 vellen (gewicht: 75 g/m ²), speciaal papier: 5 vellen
Capaciteit papieruitvoer	Uitvoertlade: 150 vel (voorkant omlaag) Achterklep: 1 vel (bedrukte zijde boven)
Papiersoort	Papierlade: Normaal papier (60-90 g/m ²) Bypass-lade: Gewoon papier, Transparanten, Etiketten, Kaartkarton, Postkaart (60-163 g/m ²), Enveloppes (75-90 g/m ²) Dubbelzijdig afdrukken: Normaal papier (75-90 g/m ²)
Verbruiksartikelen	Eendelig tonercassettesysteem
Voeding	110-127 VAC, 50/60 Hz, 5,4 A 220-240 VAC, 50/60 Hz, 3,0 A
Energiegebruik	Gemiddeld: minder dan 450 Watt Slaapmodus: minder dan 30 Watt
Geluidsproductie	Tijdens kopiëren: 55 dBA Stand-bymodus: 33 dBA Afdrukken: 54 dBA
Opwarmtijd	Minder dan 42 seconden
Omgevingsvoorwaarden	Temperatuur: 10 °C-32 °C Relatieve luchtvochtigheid: 20%-80%
LCD-display	16 tekens x 2 regels
Levensduur tonercassette	Levensduur Tonercassette Standaardcapaciteit van Dell: 3.000 pagina's ^a Levensduur Tonercassette Hoge Capaciteit van Dell: 5.000 pagina's ^a
Afmetingen multifunctionele printer (B x D x H)	450 x 438 x 457,2 mm
Random Access Memory (RAM)	96 MB (Max. 192 MB)
Gewicht	Netto: 16 kg (inclusief toner cassette), 14,5 Kg (behalve tonercassette) Bruto: 22,3 kg (inclusief verbruiksartikelen, accessoires en verpakking)
Verpakkingsgewicht	Papier: 2,7 kg Plastic: 0,7 kg

- a. Toneropbrengst gebaseerd op een afdrukpagina met 5% dekking volgens de testmethode ISO/IEC 19752. Opbrengst kan verschillen naargelang het gebruik en de omgevingsvariabelen.

Specificaties scanner en copier

Onderdeel	Beschrijving
Compatibiliteit	TWAIN-norm / WIA-norm
Scanmethode	ADI en Vlakbed Module Color CCD (Charge Coupled Device)
Resolutie	Optisch: 600 x 1.200 dpi (mono en kleur) Verbeterd: 4.800 x 4.800 dpi
Effectieve scanlengte	glasplaat: 293 mm Automatische documentinvoer: 352 mm

Effectieve scanbreedte	208 mm
Kleurdiepte	24 bits
Grijstinten	1 bit voor Lineart 8 bit voor Grijswaarden
Scansnelheid (tekst)	glasplaat: 15 (Lineart), 20 (Grijs), 30 seconds (Kleur) Automatische documentinvoer: 26 (Lineart), 26 (Grijs), 64 seconds (Kleur)
Kopieersnelheid	SDMC (Single Document Multiple Copy) 27 cpm (kopies per minuut voor Letter), 25 cpm voor A4 MDMC (Multi-document Multiple Copy) voor Tekst en Gemengd: 7 cpm MDCS (Multi-document Single Copy): 7 cpm MDMC in Foto-modus: 4 cpm
Papierformaat	Letter, A4, Legal, Folio, Executive, A5, A6, B5
Vergrotingsfactor	glasplaat: 25%-400% Automatische documentinvoer: 25%-100%
Aantal exemplaren	1-199 pagina's
Kopieermodus (= originele soort)	Tekst, Tekst&Foto, Foto

Specificaties multifunctionele printer

Onderdeel	Beschrijving
Afdrukmethode	Laserprinter
Afdruksnelheid (Simplex)	Letter: 27 ppm (pagina's per minuut) A4 25 ppm
Afdruksnelheid (Duplex)	Letter: 18 ipm (afbeeldingen per minuut) A4 17 ipm
Papierformaat	Papierlade: Letter, A4, Legal, Oficio, Folio, A5, A6 Bypass-lade: Letter, Legal, A4, Oficio, Folio, Executive, A5, A6, A6 kaart, Postkaart 4x6, HagaKi, Enveloppe 7-3/4, Enveloppe 9, Enveloppe 10, Enveloppe COM-10, Enveloppe DL, Enveloppe C5, Enveloppe C6, Enveloppe B5, JIS B5, ISO B5 * Min.: 76 x 127 mm * Max.: 216 x 356 mm Dubbelzijdig afdrukken: Letter, A4, Legal, Oficio, Folio
Afdrukresolutie	Tot 1.200 dpi effectieve output
Emulatie	GDI, PCL6, PCL5e, PostScript Level3
Computer interface	USB 2.0
Netwerkiterface	10/100 Base-TX
Compatibiliteit	Windows 98/Me/NT 4.0/2000/XP/Server 2003/Vista Verschillende Linux besturingssystemen incl. Red Hat 8.0 ~9.0 Fedora Core 1~3, Mandrake 9~10 en SuSE 8.2~9.1 Mac. 10.3 en hoger
Eerste afdruk na	Stand-bymodus: Minder dan 10 seconden

Specificaties van de fax

Onderdeel	Beschrijving
Compatibiliteit	ITU-T groep 3
Telefoonlijn	Openbaar telefoonnet (PSTN) of achter PABX
Gegevenscodering	MH/MR/MMR (ECM-modus) en JPEG/JBIG voor kleurenfaxverzending
Modemsnelheid	33,6 Kbps
Transmissiesnelheid	Ong. 3 seconden/pagina * Transmissietijd voor verzending van tekstgegevens vanuit het geheugen met ECM-compressie en alleen met gebruik van "ITU-T No.1 Chart".
Scansnelheid	glasplaat: ongeveer 3 seconden/A4 (standaard faxresolutie) Automatische documentinvoer: ong. 5 seconden/Letter (bij modus standaard faxresolutie), 7,5 seconden/Letter (bij modus fijne faxresolutie)
Maximale documentlengte	glasplaat: 297 mm Automatische documentinvoer: 356 mm
Papierformaat	Letter, A4, Legal
Resolutie	Standaard: 203 x 98 dpi Fijn: 203 x 196 dpi Extra fijn: 300 x 300 dpi

Gebruikersgeheugen	4 MB (320 pagina's)
Halftoon	256 niveaus

Papierspecificaties

Overzicht

Uw printer kan een groot aantal verschillende afdrukmaterialen verwerken, zoals gesneden papier (inclusief papier uit tot 100 percent gerecycleerde vezels), enveloppes, etiketten, transparanten end op maat gesneden papier. Eigenschappen zoals gewicht, samenstelling, vezel en vochtgehalte zijn belangrijke factoren die een invloed hebben op de prestaties van de printer en op de afdrুকwaliteit. Papier dat niet voldoet aan de richtlijnen van deze *Handleiding* kan de volgende problemen veroorzaken:

- 1 slechte afdrুকwaliteit;
- 1 vastlopen van het papier;
- 1 Voortijdige slijtage van de printer.

 **OPMERKING:** Het is mogelijk dat bepaalde soorten papier geen bevredigend resultaat geven hoewel ze voldoen aan alle specificaties in deze handleiding. Dit kan het gevolg zijn van een verkeerde behandeling, een te hoge of te lage temperatuur of vochtigheid, of andere factoren waarover Dell geen controle heeft.

 **OPMERKING:** Vergewis u ervan dat het papier aan de in deze *Handleiding* beschreven vereisten voldoet vooraleer u grote hoeveelheden papier koopt.

 **WAARSCHUWING:** Als u papier gebruikt dat niet in overeenstemming is met deze specificaties, kan dit problemen veroorzaken die een reparatie vereisen. Deze herstellingen worden niet gedekt door de garantie of onderhoudscontracten van Dell.

Ondersteunde papierformaten

Papier	Afmetingen ^a	Gewicht	Capaciteit ^b
Letter	216 x 279 mm	<ul style="list-style-type: none"> • 60-90 g/m² voor de papierlade • 60-163 g/m² voor de bypass-lade • 75-90 g/m² voor dubbelzijdig afdrucken 	<ul style="list-style-type: none"> • 250 vel van 75 g/m² papier voor de papierlade • 50 vel van 75 g/m² papier voor de bypass-lade
A4	210 x 297 mm		
Executive	184 x 267 mm		
Legal	216 x 356 mm		
Oficio	216 x 343 mm		
Folio	216 x 330 mm		
Minimaal formaat (aangepast)	76 x 127 mm	60-163 g/m ²	5 vellen papier voor de bypass-lade
Maximum formaat (Legal)	216 x 356 mm		
Transparanten	Dezelfde minimum- en maximumformaten als hierboven aangegeven.	138-146 g/m ²	
Etiketten		120-150 g/m ²	
Kaarten		105-163 g/m ²	
Enveloppen		75-90 g/m ²	

- a. De printer ondersteunt een groot aantal mediaformaten.
- b. De capaciteit is afhankelijk van het gewicht en de dikte van het afdrুকmateriaal en de milieuomstandigheden.

 **OPMERKING:** Afdrুকmateriaal dat korter is dan 127 mm kan gemakkelijker vastlopen. U krijgt de beste resultaten wanneer u het papier op de juiste wijze opslaat en behandelt. Zie "[Omgevingsvoorwaarden voor printer en papieropslag](#)".

 **OPMERKING:** u kunt de volgende formaten gebruiken: A4, Letter, Folio, Oficio, Legal voor dubbelzijdig afdrucken.



Richtlijnen voor het gebruik van papier

Voor het beste resultaat gebruikt u conventioneel papier van 75 g/m². Controleer of het papier van goede kwaliteit is en geen scheuren, vlekken, stof, kreukels, vouwen of omgekrulde randen bevat.

Wanneer u niet zeker bent over het soort papier dat u plaatst, bijvoorbeeld bankpost of gerecycleerd papier, kijk dan op het etiket van de verpakking.

De volgende situaties kunnen een slechte afdrukkwaliteit, vastlopen van het papier en zelfs schade aan de printer veroorzaken.

Verschijsel	Probleem met papier	Oplossing
Slechte afdrukkwaliteit of tonerhechting, problemen met toevoer	Te vochtig, te ruw, te zacht of te veel reliëf; beschadigde partij papier	Probeer een ander soort papier, tussen 100-400 Sheffield, 4%-5% vochtgehalte.
Toner hecht niet overal; vastlopen, omkrullen van het papier	Papier niet goed opgeslagen	Bewaar papier horizontaal in zijn vochtbestendige verpakking.
Afdrukken met grijze achtergrond, slijtage van de printer	Te zwaar papier	Gebruik lichter papier of gebruik de klep aan de achterzijde.
Het papier krult wanneer het wordt ingevoerd	Het papier is te vochtig of heeft een verkeerde vezelrichting of te korte vezels	<ul style="list-style-type: none"> • Gebruik de klep aan de achterzijde. • Gebruik papier met lange vezels.
Papierstoringen, schade aan de printer	Het papier bevat uitsnijdingen of perforaties	Gebruik geen papier met vensters of perforaties.
Problemen met invoer	Ongelijke randen	Gebruik papier van goede kwaliteit.

-  **OPMERKING:** Gebruik geen papier met briefhoofd dat bedrukt is met laagtemperatuurinkten, zoals deze die worden gebruikt bij bepaalde soorten thermografie.
-  **OPMERKING:** Gebruik geen briefpapier met reliëf.
-  **OPMERKING:** De printer gebruikt hitte en druk om de toner op het papier te fixeren. Zorg ervoor dat gekleurd papier of voorbedrukte formulieren inkt gebruiken die compatibel is met de temperatuur van de fixeereenheid (180 °C voor 0,1 seconde).

Papierspecificaties

Item	Specificaties
Zuurtegraad	pH 5,5 of minder
Dikte	0,094-0,18 mm
Kromming	Vlak binnen 5 mm
Snijranden	Gesneden met scherpe messen zonder zichtbare rafels.
Fixeervereisten	Mag niet verschroeien, smelten, besmeuren of gevaarlijke stoffen uitstoten bij verhitting tot 180 °C voor 0,1 seconde.
Vezel	Lange vezel
Vochtgehalte	4-6% van het gewicht
Gladheid	100-400 Sheffield

Capaciteit papieruitvoer

Uitvoer	Capaciteit
Uitvoerlade (voorkant omlaag)	150 vellen van 75 g/m ² papier
Klep aan de achterkant (voorkant omhoog)	1 vel van 75 g/m ² papier

Omgevingsvoorwaarden voor printer en papieropslag

De omgevingsvoorwaarden voor papieropslag hebben rechtstreeks invloed op de invoer van het papier in de printer.

Stel de printer op en bewaar het papier bij kamertemperatuur in een omgeving die niet te droog en niet te vochtig is. Papier neemt namelijk snel vocht op en staat het ook snel weer af.

De combinatie van warmte en vocht beschadigt papier. Warmte doet het vocht in het papier verdampen, terwijl koude vocht condenseert op de vellen. Verwarmingssystemen en airconditioners onttrekken zeer veel vocht aan een ruimte. Wanneer u een pak papier opent en gebruikt, verliest het papier vocht, wat strepen en vlekken/vegen veroorzaakt. Vochtig weer of waterkoelers kunnen de vochtigheid in een ruimte verhogen. Onverpakt papier absorbeert het overtollige vocht, wat leidt tot lichte afdrukken en "dropouts" (weggevalen gedeelten). Voorts kan papier vervormd worden naarmate het vocht verliest en absorbeert. Dit kan papierstoringen veroorzaken.

Koop niet meer papier dan de hoeveelheid die u binnen ongeveer drie maanden kunt gebruiken. Papier dat langdurig werd bewaard, werd mogelijk blootgesteld aan te hoge of te lage temperatuur- en vochtigheidswaarden, wat schade kan veroorzaken. Met een goede planning kunt u dit voorkomen.

Ongeopend papier in afgesloten riemen blijft maandenlang goed voor gebruik. Geopende pakken papier worden makkelijker beschadigd, vooral *wanneer ze niet in een vochtbestendige verpakking zitten*.

De ruimte waar het papier wordt bewaard, moet goed worden onderhouden om optimale prestaties van het apparaat te garanderen. De vereste temperatuur is 20 °C tot 24 °C met een relatieve vochtigheid van 4 tot 55 percent. Neem de volgende richtlijnen in acht met betrekking tot de omgeving waarin het papier wordt bewaard:

- 1 Bewaar uw voorraad papier op kamertemperatuur.
- 1 De lucht mag niet te droog of te vochtig zijn.
- 1 De beste manier om een geopende riem papier te bewaren, is om het papier opnieuw strak in de vochtbestendige verpakking te wikkelen. *Wanneer de printer in een omgeving met extreme temperatuur- en luchtomstandigheden staat*, pak dan enkel de hoeveelheid papier uit die u nodig hebt tijdens de dag om ongewenste veranderingen van het papier door vochtigheid te vermijden.

Dell™ Laser Multi-Function Printer 1815dn Gebruikershandleiding

Klik op de koppelingen links voor informatie over de functies, opties en werking van de printer. Voor informatie over andere documentatie die met uw printer werd geleverd, zie "[Informatie zoeken](#)".

Om vervangende tonercassettes of verbruiksartikelen bij **Dell** te bestellen:

1. Dubbelklik op het pictogram Toner voor Dell 1815 bestellen op uw bureaublad.



OF

2. Bezoek de website van **Dell** of bestel printerbenodigdheden van **Dell** per telefoon.

www.dell.com/supplies

OF

premier.dell.com is de veilige, aanpasbare aanschaffings- en ondersteuningsite van Dell voor grotere klanten.

Opmerkingen en waarschuwingen

- OPMERKING:** Een **OPMERKING** duidt op belangrijke informatie die u helpt om uw printer beter te gebruiken.
- VOORZICHTIG:** Het bericht achter **VOORZICHTIG** wijst ofwel op mogelijke schade voor de apparatuur of op gegevensverlies en informeert u, hoe u het probleem kunt vermijden.
- WAARSCHUWING:** Een **WAARSCHUWING** duidt op mogelijke schade aan eigendommen, persoonlijk letsel of levensgevaar.

Informatie in dit document kan zonder voorafgaand bericht worden gewijzigd.
© 2006 Dell Inc. Alle rechten voorbehouden.

Het is ten strengste verboden dit document op enigerlei wijze te veeleelvoudigen zonder de schriftelijke toestemming van Dell Inc.

Microsoft en Windows zijn geregistreerde handelsmerken en Windows Vista is een handelsmerk van Microsoft Corporation; VESA is een geregistreerd handelsmerk van Video Electronics Standards Association; EMC is een geregistreerd handelsmerk van EMC Corporation; ENERGY STAR en het ENERGY STAR-logo zijn geregistreerde handelsmerken van het U.S. Environmental Protection Agency. Als ENERGY STAR PARTNER verklaart Dell Computer Corporation dat dit product beantwoordt aan de Energy Star-richtlijnen voor zuinig energieverbruik.

Handelsmerken die in deze tekst worden gebruikt: Dell, het DELL-logo, Dell Precision, PowerEdge, PowerConnect, PowerVault, XPS, Dimension, Optiplex, Latitude en Dell Toner Management System zijn handelsmerken van Dell Inc.; Microsoft en Windows zijn geregistreerde handelsmerken van Microsoft Corporation.

PaperPort® is een geregistreerd handelsmerk van ScanSoft, Inc.

Adobe® en PhotoShop® zijn geregistreerde handelsmerken van Adobe Systems Incorporated.

Andere handelsmerken en handelsbenamingen kunnen in dit document worden gebruikt om te verwijzen naar entiteiten die rechten op de merken en namen hebben van hun producten. Dell Inc. doet afstand van eigendomsbelangen in handelsmerken en -namen behalve de eigen.

Model 1815
Juni 2006 SRV Herz. A03

Problemen oplossen

- [Vastgelopen papier uit de ADI halen](#)
- [Vastgelopen papier uit de Printer halen](#)
- [Foutberichten op het display oplossen](#)
- [Problemen oplossen](#)

Vastgelopen papier uit de ADI halen

Wanneer er een document vastraakt in de ADI, verschijnt **Documentstoring** op de display.

☒ **OPMERKING:** Gebruik voor dik, dun of gemengde documenten het de glasplaat, om te vermijden dat documenten vastlopen.

1. Haal de overige documenten uit de ADI.

Wanneer het document in de papiertoevoer is vastgelopen:

- a. Open de klep van de automatische documentinvoer.



- b. Verwijder het document door er zachtjes aan te trekken.



- c. Sluit de klep van de automatische documentinvoer. Plaats dan het document opnieuw in de ADI.

Wanneer het document in de papieruitvoer is vastgelopen:

- a. Open de documentklep en draai aan de knop om de vastgelopen documenten te verwijderen uit de documentuitvoerlade.



- b. Sluit de documentklep, en doe de documenten terug in de ADI.
2. Wanneer u het papier papier niet kunt zien of wanneer u het niet loskrijgt door eraan te trekken, open dan de documentklep.
3. Draai aan de knop zodat u bij het vastgelopen document kunt. Verwijder het document uit het invoergedeelte of rolgedeelte door het voorzichtig naar rechts te trekken.

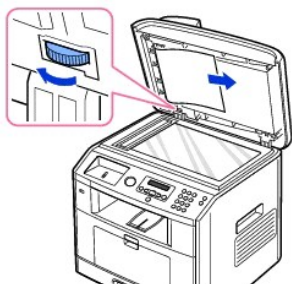

4. Sluit de documentklep, en doe de documenten terug in de ADI.

Vastgelopen papier uit de Printer halen

Als het papier vastloopt, verschijnt de melding Papierstoring in het display. Kijk in de onderstaande tabel waar het papier is vastgelopen en verwijder het vastgelopen papier.

Boodschap Bedieningspaneel	Plaats	Zie
Papierstoring 0 Open voorklep	Vastgelopen Papier bij invoer (lade 1) Vastgelopen Papier bij invoer (optionele lade 2)	"Vastgelopen Papier bij invoer (lade 1)" of "Vastgelopen Papier bij invoer (optionele lade 2)" .
Papierstoring 1 Cassettegebied	Papierstoring bij de fixeereenheid	"Papierstoring bij de fixeereenheid" .
STOR LADE 2 OPEN ACHTER-&VOORKLEP	Papierstoring bij uitvoer	"Papierstoring bij uitvoer" .
Stor. in duplex0 Contr. binnenin	in de duplex-eenheid	"Duplex Papierstoring 1" .
Stor. in duplex1 Contr. binnenin	tussen de duplex- en de fixeereenheid	"Duplex Papierstoring 0" .

Trek het vastgelopen papier voorzichtig en langzaam naar buiten om te vermijden dat het scheurt. Volg de onderstaande stappen om het vastgelopen papier te verwijderen.

Vastgelopen Papier bij invoer (lade 1)

1. Open de klep aan de voorzijde en sluit deze weer. Het vastgelopen papier komt automatisch uit de printer.

Wanneer het papier er niet uit komt, ga dan naar de volgende stap.

2. Trek het papiermagazijn open.



3. Verwijder het papier door het helemaal eruit te trekken.

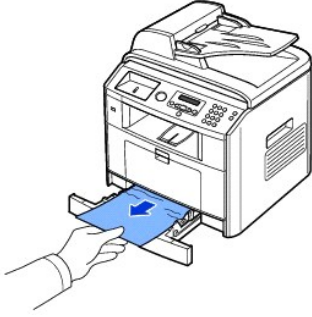

Wanneer u het papier niet kunt zien of wanneer u het niet loskrijgt door eraan te trekken, controleer de zone rond de fixeereenheid. Voor meer informatie verwijzen we naar "[Papierstoring bij de fixeereenheid](#)".

4. Steek de papierlade in de printer tot ze op haar plaats zit.

Het afdrukken wordt automatisch voortgezet.

Vastgelopen Papier bij invoer (optionele lade 2)

1. Trek optionele lade 2 open.
2. Verwijder het vastgelopen papier uit de printer.

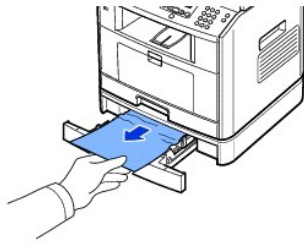

Wanneer u het papier daar niet ziet of wanneer u het niet loskrijgt door eraan te trekken, ga naar de volgende stap.

3. Trek Lade 1 half uit de printer.
4. Trek het papier voorzichtig naar boven en haal het eruit.



5. Steek de lades terug in de printer.

Het afdrukken wordt automatisch voortgezet.

Papier vastgelopen in de bypass-lade

1. Wanneer het papier niet goed wordt opgenomen, trek het dan uit de printer.

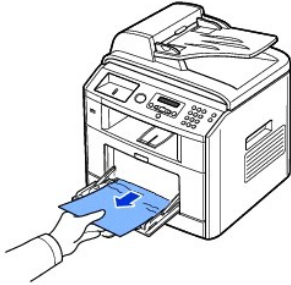

2. Open en sluit de klep aan de voorzijde om verder te gaan met afdrucken.

Papierstoring bij de fixeereenheid

⚠ **VOORZICHTIG:** Het gebied rond de fixeereenheid is heet. Wees voorzichtig wanneer u papier uit de printer verwijdert.

1. Open de voorklep en trek de tonercassette voorzichtig helemaal eruit.

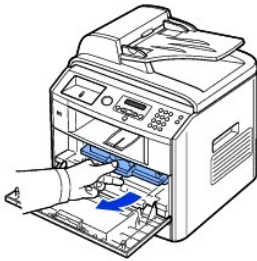

2. Verwijder het papier door het helemaal eruit te trekken.

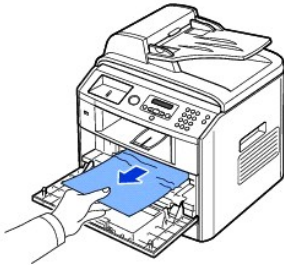

3. Plaats de tonercassette terug en sluit de klep aan de voorzijde.

Het afdrucken wordt automatisch voortgezet.

Papierstoring bij uitvoer

1. Open de klep aan de voorzijde en sluit deze weer. Het vastgelopen papier komt automatisch uit de printer.

Wanneer het papier er niet uit komt, ga dan naar de volgende stap.

2. Trek het papier voorzichtig uit de uitvoerlade.



3. Wanneer u het papier niet in de uitvoerlade kunt zien of u het niet loskrijgt door eraan te trekken, open dan de achterklep.
4. Wanneer u vastgelopen papier ziet, druk dan de twee blauwe drukhendels omhoog en verwijder het papier. Ga naar stap 9.

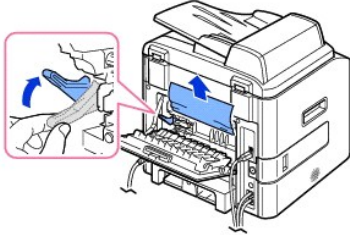

Wanneer u geen papier ziet, ga naar de volgende stap.

5. Maak het blauwe bandje en de achterklepstopper los en open de achterklep volledig, zoals afgebeeld.

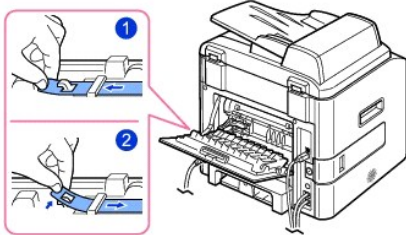

6. Vouw de duplex-geleider volledig uit.



7. Open de klep bij de fixeereenheid door de hendel van de fixeereenheid naar rechts te drukken.

➔ **VOORZICHTIG:** Zorg ervoor dat de duplex-geleiders uitgeklaapt zijn voor u het paneel voor de fuser opent om te vermijden dat u het beschadigt.

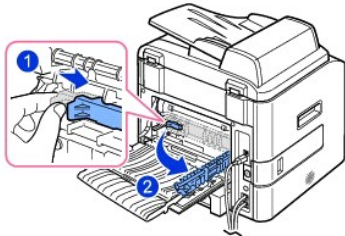

8. Trek het vastgelopen papier eruit.

Wanneer u het vastgelopen papier niet loskrijgt door eraan te trekken, druk dan de twee blauwe drukhendels omhoog om het papier los te maken en verwijder het dan.

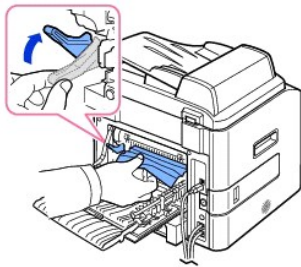

9. Plaats de hendels, de klep van de fixeereenheid, de achterklepstopper en de duplexgeleider terug in hun originele positie.
10. Sluit de achterklep.
11. Open de klep aan de voorzijde en sluit deze weer.

Het afdrukken wordt automatisch voortgezet.

Storing in duplex

Duplex Papierstoring 0

1. Trek de duplex-eenheid uit de printer.

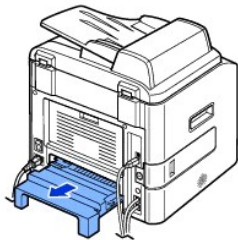

2. Verwijder het vastgelopen papier uit de duplex-eenheid.

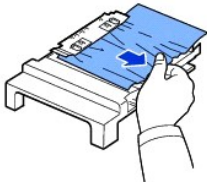

Wanneer het papier er via de duplex-eenheid niet uitkomt, verwijder dan het papier via de bodem van de printer.

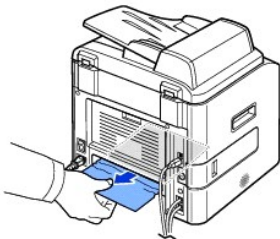

3. Duw de duplex-eenheid naar de printer toe.
4. Open de klep aan de voorzijde en sluit deze weer.

Het afdrukken wordt automatisch voortgezet.

⚠ WAARSCHUWING: *Wanneer u de duplex-eenheid niet juist induwt, kan een papierstoring ontstaan.*

Duplex Papierstoring 1

1. Open de klep aan de achterzijde.
2. Vouw de duplex-geleider volledig uit.

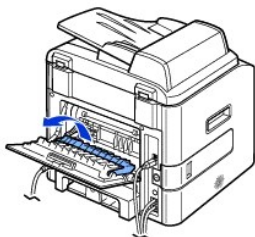

3. Trek het vastgelopen papier eruit.



4. Plaats de duplexgeleider terug en sluit de achterklep.
5. Open de klep aan de voorzijde en sluit deze weer.

Het afdrukken wordt automatisch voortgezet.

Tips om papierstoringen te vermijden

U kunt de meeste papierstoringen vermijden door het juiste type papier te selecteren. In geval van een papierstoring volgt u de stappen beschreven onder "[Vastgelopen papier uit de Printer halen](#)".

- 1 Volg de aanwijzingen onder "[Printmedia in de papierlade plaatsen](#)". Zorg ervoor dat de aanpasbare geleiders goed op hun plaats zitten.
- 1 Plaats niet te veel papier in de papierlade. Zorg ervoor dat het papier niet hoger komt dan de maximummarkering aan de binnenkant van de papierlade.
- 1 Open de papierlade niet tijdens het afdrukken.
- 1 Buig het papier, waaiert het uit en maak er een rechte stapel van alvorens het te laden.
- 1 Gebruik geen gekreukeld, vochtig of gekruild papier.
- 1 Doe geen verschillende soorten papier in het magazijn.
- 1 Gebruik alleen aanbevolen afdruk materiaal. Zie "[Papierspecificaties](#)".
- 1 Zorg ervoor dat de aanbevolen afdrukszijde van het afdruk materiaal naar beneden ligt in de papierlade en naar boven in de bypass-lade.
- 1 Controleer of de duplex-eenheid op de juiste manier is geïnstalleerd.

Foutberichten op het display oplossen

Display	Betekenis	Doe het volgende
Bestandsindeling niet ondersteund	Het geselecteerde bestandsformaat wordt niet ondersteund.	Gebruik het juiste bestandsformaat.

Communicatiefout Probeer opnieuw	De printer heeft een communicatieprobleem.	Vraag de afzender om het opnieuw te proberen.
Documentstoring Control. invoer	Het geplaatste document is in de ADI vastgelopen.	Verwijder het vastgelopen document. Zie " Vastgelopen papier uit de ADI halen ".
Een pagina is te groot	De gegevens op een pagina overschrijden de ingestelde grootte van e-mailberichten.	Verlaag de resolutie en probeer het opnieuw.
E-mail overschr. serveronderst.	Het e-mailbericht is groter dan het door de SMTP-server ondersteund formaat.	Splits uw e-mailbericht op of verlaag de resolutie.
Geen antwoord Probeer later	De andere fax neemt ook na verschillende pogingen niet op.	Probeer het opnieuw. Controleer het nummer om er zeker van te zijn dat een fax kan worden ontvangen.
Geen cassette Plaats cassette	Er is geen tonercassette geplaatst.	Plaats een tonercassette. Zie " Tonercassette plaatsen ".
Geen dergelijke	U voert een opdracht Toevoegen/Annuleren uit, maar er zijn geen wachtende taken.	Controleer in het display of er uitgestelde taken zijn. In de display moet staan of er nog geplande taken in Stand-bymodus staan, bijvoorbeeld Uitgestelde Fax.
Geen opwarming Bel voor service	Er is een probleem met de fixeereenheid (fuser).	Trek de stroomkabel uit en weer in. <i>Wanneer het probleem zich blijft voordoen</i> , bel dan een hersteldienst.
Geen papier Plaats papier	Het papier in de papierlade is op.	Plaats papier in de papierlade. Zie " Papier plaatsen ".
Geheugen vol Annul. of Start	Het geheugen is vol.	Wis overbodige documenten, verzend opnieuw zodra meer geheugen is vrijgekomen.
Geheugen vol Splits de taak	Het geheugen is vol.	Splits de verzending in meer dan één operatie op.
Groep niet beschikbaar	U hebt een groepsnummer ingetoetst op een plaats waar een individueel faxnummer moet worden ingevoerd. Voorbeeld: invoeren van individuele ontvangers van een meervoudig faxbericht (broadcast).	Gebruik een snelkiesnummer of kies handmatig het nummer met de cijfertoetsen.
Hsync-fout	Er is een probleem met de scanner (LSU, Laser Scanning Unit).	Trek de stroomkabel uit en weer in. <i>Wanneer het probleem zich blijft voordoen</i> , bel dan een hersteldienst.
Kan geg nt lezen Contr. USB-geh.	Tijd die is verlopen bij het lezen van de gegevens.	Probeer het opnieuw.
Kan geg nt schr. Contr. USB-geh.	Het opslaan op de USB-geheugensleutel is mislukt.	Ga na hoeveel vrije geheugenruimte er is op USB-geheugensleutel.
Klaar-Toner 0% TONER OP	De tonercassette is leeg.	Vervang de tonercassette door een nieuwe. Zie " De tonercassette vervangen ".
Klaar-Toner 7% TONER BIJNA OP	De tonercassette is bijna leeg.	Haal de tonercassette eruit en schud ze grondig heen en weer. Zo kunt u tijdelijk opnieuw afdrukken. OF Vervang de tonercassette door een nieuwe voor de beste afdrukkwaliteit. Zie " De tonercassette vervangen ".
Klep fuser open	De klep van de fixeereenheid is niet goed gesloten.	Open de klep aan de achterkant en sluit de klep van de fixeereenheid tot ze vastklikt. Voor de plaats van de fixeereenheid, zie " Papierstoring bij uitvoer ".
Klep open Voorklep	De voorklep is niet goed vergrendeld.	Sluit de klep goed. Deze moet vastklikken.
Lijn bezet Probeer later	De andere partij neemt niet op of de lijn is bezet.	Wacht enkele minuten en probeer het opnieuw.
Lijnfout Probeer opnieuw	De printer krijgt geen verbinding tot een andere printer of het contact werd onderbroken omwille van een probleem met de telefoonlijn.	Probeer het opnieuw. <i>Wanneer het probleem blijft</i> , wacht dan een uur of probeer indien mogelijk een andere telefoonlijn en probeer de verbinding dan opnieuw. U kunt ook de foutcorrectiemodus inschakelen. Zie " ECM-modus ".
Netwerkfout	Er is een probleem met het netwerk.	Neem contact op met uw netwerkbeheerder.
Nr. niet toegew. Kies een ander	U hebt geprobeerd een nummer van de uitgestelde faxtaak te wissen.	Controleer of het nummer dat u wilt verwijderen klopt, en probeer het opnieuw. OF Wis het nummer nadat de uitgestelde faxtaak is verstuurd.
Ongedige cassette	De door u geïnstalleerde tonercassette is niet voor uw printer.	Installeer een tonercassette van Dell die voor uw printer werd ontwikkeld.
Ongewenste fax Taak geannuleerd	Het ontvangen faxnummer is het nummer dat in het geheugen als ongewenst faxnummer is opgeslagen.	Verander de optie Instelling Ongewenste Faxnummers.

Opnieuw invoeren	U hebt een optie gekozen die niet beschikbaar was.	Kies een andere optie.
Papierstoring 0 Open voorklep	Er is papier vastgelopen in het invoergeedeelte bij de papierlade.	Verwijder het vastgelopen papier. Zie " Vastgelopen Papier bij invoer (lade 1) " of " Vastgelopen Papier bij invoer (optionele lade 2) ".
Papierstoring 1 Cassettegebied	Er is papier vastgelopen in het fixeergebied.	Verwijder het vastgelopen papier. Zie " Papierstoring bij de fixeereenheid ".
Printerfout Schak. in en uit	Er is een probleem met de scanner (LSU, Laser Scanning Unit).	Trek de stroomkabel uit en weer in. <i>Wanneer het probleem zich blijft voordoen</i> , bel dan een hersteldienst.
Scanner geblok. Deblok. scanner	De scannermodule is geblokkeerd.	Ontgrendel de scanner en druk op Start (⏻).
STOR LADE 2 OPEN ACHTER-&VOORKLEP	Er is papier vastgelopen bij de papieruitvoer.	Verwijder het vastgelopen papier. Zie " Papierstoring bij uitvoer ".
Stor. in duplex0 Contr. binnenin	Het papier is vastgelopen bij het dubbelzijdig afdrucken.	Verwijder het vastgelopen papier. Zie " Storing in duplex 0 ".
Stor. in duplex1 Contr. binnenin	Het papier is vastgelopen bij het dubbelzijdig afdrucken.	Verwijder het vastgelopen papier. Zie " Storing in duplex 1 ".
Stroomstoring Gegev. verloren	De stroom werd uit- en dan weer aangeschakeld en het printergeheugen werd niet bewaard.	Het printergeheugen werd omwille van een stroomonderbreking niet bewaard. De taak moet opnieuw uitgevoerd worden.
Taak geannuleerd door gebruiker	Annuleren (⊗) werd tijdens de verzending ingedrukt.	Wacht enkele minuten en probeer het opnieuw.
Taaklimiet (15) bereikt	Het aantal in de printer opgeslagen taken is 15 en u probeert een 16de taak toe te voegen.	Wis taken in de printer of probeer later nadat enkele taken zijn afgewerkt.
Te koud Schak. in en uit	Er is een probleem met de fixeereenheid (fuser).	Trek de stroomkabel uit en weer in. <i>Wanneer het probleem zich blijft voordoen</i> , bel dan een hersteldienst.
Te warm Bel klantend.	Er is een probleem met de fixeereenheid (fuser).	Trek de stroomkabel uit en weer in. <i>Wanneer het probleem zich blijft voordoen</i> , bel dan een hersteldienst.
Verbindingsfout	De verbinding met de SMTP-server is mislukt.	Controleer de serverinstellingen en de netwerkkabel.
Verzendfout (DNS)	Er is een probleem in de DNS.	Configureer de DNS-instellingen.
Verzendfout (POP3)	Er is een probleem met de POP3-server.	Configureer de POP3-instellingen.
Verzendfout (SMTP)	Er is een probleem met de SMTP-server.	Kies een beschikbare server.
Verzendfout (VERIFICATIE)	Er is een probleem met de SMTP-verificatie.	Configureer de verificatie-instellingen.
Verzendfout (verk. config.)	Er is een probleem met de netwerkkabel.	Configureer uw netwerkkabel op de goede manier.
Voeg papier toe en druk op Start	De bypass-lade is leeg in de modus manuele invoer.	Plaats een vel afdrukmetaal en druk op Start (⏻). U moet voor iedere pagina telkens op de knop drukken.
Wacht nwe kiesp.	Het apparaat wacht op het geprogrammeerde interval voor automatische kiesherhaling.	Een ogenblik geduld.
Zelfdiagnose	Het mechanisme in de printer controleert enkele opgetreden problemen.	Een ogenblik geduld.

Problemen oplossen

In het onderstaande overzicht vindt u mogelijke problemen en oplossingen. Probeer de oplossingen in de aangegeven volgorde tot de storing is verholpen. *Wanneer het probleem blijft*, contacteer dan Dell.

Papierinvoerproblemen

Voorwaarde	Doe het volgende
Afdrukpapier loopt vast.	Verwijder het vastgelopen papier. Zie " Vastgelopen papier uit de Printer halen ".
Papier kleeft aan mekaar.	<ul style="list-style-type: none"> Zorg dat er niet te veel papier in de papierlade ligt. De lade is geschikt voor maximaal 250 vel papier, afhankelijk van de papierdikte.

	<ul style="list-style-type: none"> • Zorg dat u een geschikt papiersoort gebruikt. Zie "Papierspecificaties". • Haal het papier uit de papierlade en buig het of waaler het uit. • In vochtige omstandigheden kunnen bepaalde papiersoorten aan elkaar blijven kleven.
Invoerprobleem met een aantal vellen tegelijk.	<ul style="list-style-type: none"> • Er kan niet meer dan één papiersoort tegelijk in de lade worden geladen. Plaats papier van maar één soort, formaat en gewicht. • Wanneer verschillende vellen zijn vastgelopen, verwijder dan alle vastgelopen vellen. Zie "Vastgelopen papier uit de Printer halen".
Er wordt geen papier in de printer ingevoerd.	<ul style="list-style-type: none"> • Verwijder alle obstructies in de printer. Zie "De printer aan de binnenzijde reinigen". • Het papier is niet goed in de lade gelegd. Verwijder het papier en plaats het op de juiste manier in de lade. • Er ligt te veel papier in de papierlade. Verwijder het overschot. • Het papier is te dik. Gebruik alleen papier dat voldoet aan de vereisten van de printer. Zie "Papierspecificaties".
Het papier blijft vastlopen.	<ul style="list-style-type: none"> • Controleer of het juiste papierformaat werd gekozen. Zie "Het Papierformaat instellen". • U gebruikt een verkeerde papiersoort. Gebruik alleen papier dat voldoet aan de vereisten van de printer. Zie "Papierspecificaties". • Mogelijk zit er vuil in de printer. Open de voorklep en verwijder de resten.
Transparanten kleven aan mekaar in de uitvoer.	Gebruik alleen transparanten die voor laserprinters bedoeld zijn. Verwijder elk transparant zodra het uit de printer komt.
Enveloppen trekken scheef of worden niet goed ingevoerd.	Zorg dat de papiergeleiders aan beide kanten van de enveloppe goed zijn ingesteld (ze moeten de enveloppe niet raken).





Afdrukproblemen







Voorwaarde	Mogelijke oorzaak	Doe het volgende
De printer drukt niet af.	De printer krijgt geen stroom.	Controleer of het netsnoer is aangesloten. Controleer de aan/uit-schakelaar en het stopcontact.
	De printer is niet ingesteld als standaardprinter.	Kies Dell Laser MFP 1815 als standaardprinter in Windows. Klik op de knop Start → Instellingen → Printers . Rechtsklik op het pictogram Dell Laser MFP 1815 van de printer en kies Als standaardprinter instellen .
	Controleer het volgende:	<ul style="list-style-type: none"> • Zijn de voor- en achterklep gesloten? • Er is een papierstoring opgetreden. • De papierlade is leeg. • Er is geen tonercassette geplaatst. <p>Wanneer een printersysteemfout optreedt, contacteer dan uw onderhoudsdienst.</p>
	De verbindingkabel tussen de computer en de printer is niet juist aangesloten.	Maak de kabel los en sluit hem opnieuw aan.
	Er is een probleem met de verbindingkabel tussen de computer en de printer.	Sluit, indien mogelijk, de kabel aan een andere computer aan die goed werkt en druk een taak af. Probeer een andere kabel.
	De printer is mogelijk verkeerd geconfigureerd.	Controleer de printereigenschappen om na te gaan of alle afdrুকinstellingen correct zijn.
	Mogelijk is het printerstuurprogramma niet goed geïnstalleerd.	De-installeer het printerstuurprogramma en installeer het opnieuw; zie " De installatie van software ongedaan maken " en " Software installeren onder Windows ".
De printer werkt niet naar behoren.	Controleer het bericht in de display op het bedieningspaneel om te zien of de printer een systeemfout meldt.	
De printer neemt afdrুকmedia op uit de verkeerde lade.	Mogelijk is in de printereigenschappen de verkeerde invoerlade geselecteerd.	In vele softwareapplicaties bevindt de papierbron zich onder het tabblad Papier in de printereigenschappen. Selecteer de juiste lade. Zie " Tabblad Papier ".
Een afdrुकtaak wordt uiterst langzaam afgedrukt.	Mogelijk is de afdrुकtaak zeer complex.	Maak de pagina minder complex door afbeeldingen te verwijderen of wijzig de instellingen van de afdrুকwaliteit. De maximum afdrुकnelheid van uw printer is 27 PPM voor papier in Letterformaat.
	Onder Windows 98/Me is de wachtrij-instelling mogelijk niet juist.	Klik op de knop Start → Instellingen → Printers . Rechtsklik op het pictogram Dell Laser MFP 1815 van de printer, klik dan op Eigenschappen → Details → Spoolinstellingen . Selecteer de gewenste wachtrij-instelling.
De helft van de pagina is leeg.	Mogelijk is de afdrुकstand verkeerd ingesteld.	Wijzig de afdrुकstand in uw programma. Zie " Tabblad Lay-out ".
	Het ingestelde papierformaat stemt niet overeen met het formaat van het papier in de lade.	Zorg ervoor dat het ingestelde papierformaat en het papier in de papierlade overeenkomen.
De printer drukt af, maar de tekst is verkeerd, vervormd of onvolledig.	De printerkabel zit los of is defect.	Maak de printerkabel los en sluit hem opnieuw aan. Druk een document af dat u al met succes hebt afgedrukt. Sluit, indien mogelijk, de kabel en de printer aan een andere computer aan en probeer een taak af te drukken waarvan u weet dat ze werkt. Sluit tot slot een nieuwe printerkabel aan.
	Het verkeerde printerstuurprogramma is geselecteerd.	Controleer het printersselectiemenu van de toepassing om te verifiëren of uw printer is geselecteerd.

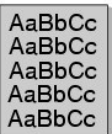

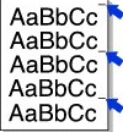
	Het programma werkt niet naar behoren.	Probeer een document af te drukken vanuit een ander programma.
	Het besturingssysteem werkt niet naar behoren.	Sluit Windows af en start de computer opnieuw op. Schakel de printer uit en dan weer aan.
Er worden blanco pagina's "afgedrukt".	De tonercassette is leeg of beschadigd.	Schud de cassette zorgvuldig. Zie " De toner opnieuw verdelen ". Vervang, <i>indien nodig</i> , de tonercassette.
	Mogelijk bevat het bestand blanco pagina's.	Controleer of het bestand blanco pagina's bevat.
	Mogelijk is een onderdeel van de printer (bijv. de controller of het moederbord) defect.	Neem contact op met een medewerker van het servicecenter.
Bij Adobe Illustrator worden de afbeeldingen niet goed afgedrukt.	De instelling in het programma is niet juist.	Druk het document af door Downloaden als bitmap te kiezen in het venster Geavanceerde opties van de Afbeeldingseigenschappen.

Problemen met de afdrukkwaliteit

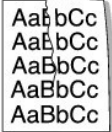
De binnenkant van de printer is eventueel vuil of ook een slechte plaatsing van het papier beperkt de afdrukkwaliteit. Raadpleeg de onderstaande tabel om het probleem te verhelpen.

Voorwaarde	Doe het volgende
Lichte of vage afdrukken 	<p><i>Als u een verticale witte strook of vaag gedeelte op de afdruk ziet:</i></p> <ul style="list-style-type: none"> De tonercassette is bijna leeg. Door de resterende toner over de cassette te verdelen, kunt u er waarschijnlijk nog een aantal afdrukken mee maken. Zie "De toner opnieuw verdelen". <i>Wanneer dit de afdrukkwaliteit niet verbetert</i>, installeer dan een nieuwe tonercassette. Misschien voldoet het papier niet aan de specificaties (bijvoorbeeld te vochtig of te ruw). Zie "Papierspecificaties". <i>Wanneer de volledige pagina licht is</i>, is de afdrukresolutie-instelling te laag of de modus tonerbesparing staat aan. Wijzig de afdrukresolutie en schakel de tonerspaarmodus uit. Zie "Tabblad Grafisch". Een combinatie van vage plekken en vegen kan erop duiden dat de tonercassette gereinigd moet worden. Zie "De printer aan de binnenzijde reinigen". Het oppervlak van het LSU-gedeelte in de printer is eventueel vuil. Reinig de laserscannerunit (zie "De printer aan de binnenzijde reinigen").
Tonervlekken 	<ul style="list-style-type: none"> Het papier voldoet niet aan de specificaties (bijvoorbeeld te vochtig of te ruw). Zie "Papierspecificaties". Mogelijk is de transportrol vuil. Reinig de binnenkant van de printer. Zie "De printer aan de binnenzijde reinigen". Het papierpad is mogelijk aan een reinigingsbeurt toe. Zie "Drum reinigen".
Uitvalverschijnselen 	<p><i>Wanneer er blekere zones, meestal rond, willekeurig op de pagina verschijnen:</i></p> <ul style="list-style-type: none"> Er zit mogelijk een slecht vel tussen het papier. Druk het document opnieuw af. Het vochtgehalte van het papier is niet op alle plaatsen gelijk of het papier bevat vochtplekken. Probeer een ander merk papier. Zie "Papierspecificaties". Een hele partij papier is niet in orde. Het productieproces kan ertoe leiden dat sommige delen toner afstoten. Probeer een andere soort papier of een ander papiermerk. Misschien is de tonercassette defect. Zie "Verticale regelmatige fouten" op de volgende pagina. <i>Wanneer deze stappen de problemen niet oplossen</i>, contacteer dan een hersteldienst.
Verticale strepen 	<ul style="list-style-type: none"> <i>Wanneer zwarte verticale strepen op de pagina verschijnen</i>, heeft de trommel in de tonercassette waarschijnlijk krassen. Plaats een nieuwe tonercassette. Zie "De tonercassette vervangen". <i>Wanneer witte verticale strepen op de pagina verschijnen</i>, is de oppervlakte van het LSU-gedeelte aan de binnenkant van printer misschien vuil. Reinig de laserscannerunit (zie "De printer aan de binnenzijde reinigen").
Grijze achtergrond 	<p><i>Als er in lichte gedeelten te veel toner wordt gebruikt (grijze achtergrond):</i></p> <ul style="list-style-type: none"> Gebruik papier met een lichter gewicht. Zie "Papierspecificaties". Controleer de omgeving van de printer. Een zeer droge omgeving (lage vochtigheid) of een hoge relatieve vochtigheid (meer dan 80%) kunnen de hoeveelheid achtergrondschaduw verhogen. Verwijder de oude tonercassette en plaats een nieuwe. Zie "De tonercassette vervangen".

<p>Tonervlekken</p> 	<ul style="list-style-type: none"> • Reinig de binnenkant van de printer. Zie "De printer aan de binnenzijde reinigen". • Controleer het type en de kwaliteit van het papier. Zie "Papierspecificaties". • Verwijder de tonercassette en plaats een nieuwe. Zie "De tonercassette vervangen".
<p>Verticale regelmatige fouten</p> 	<p><i>Als de bedrukte zijde van de pagina met gelijke intervallen afwijkingen vertoont:</i></p> <ul style="list-style-type: none"> • De tonercassette is mogelijk defect. <i>Wanneer dezelfde afdrukfout meermaals op de pagina verschijnt</i>, druk dan een reinigingsblad herhaaldelijk af om de cassette te reinigen: zie "Drum reinigen". Installeer na het afdrukken, <i>wanneer u nog steeds dezelfde problemen ondervindt</i>, een nieuwe tonercassette. Zie "De tonercassette vervangen". • Mogelijk zit er toner op onderdelen van de printer. <i>Wanneer de fouten op de achterkant van de pagina verschijnen</i>, zal het probleem waarschijnlijk na enkele pagina's vanzelf opgelost raken. • De fixeereenheid kan beschadigd zijn. Neem contact op met een medewerker van het servicecenter.
<p>Schaduwvlekken</p> 	<p>Schaduwvlekken worden veroorzaakt door een teveel aan toner op de afdruk.</p> <ul style="list-style-type: none"> • Misschien is het papier te vochtig. Probeer af te drukken op papier van een andere partij. Maak een pak papier pas open op het moment dat u het gaat gebruiken, zodat het papier niet te veel vocht opneemt. • <i>Wanneer er schaduwvlekken op een enveloppe zijn</i>, verander dan de afdruklay-out om te vermijden dat over zones wordt gedrukt die een overlappen gedeelte op de achterkant hebben. Afdrukken op naden kan problemen veroorzaken. • <i>Wanneer schaduwvlekken over het hele gebied van een afgedrukte pagina optreden</i>, pas dan de afdrukresolutie via uw softwareapplicatie of de printereigenschappen aan.
<p>Misvormde tekst</p> 	<ul style="list-style-type: none"> • <i>Wanneer karakters niet goed gevormd zijn en holle afbeeldingen ontstaan</i>, is het papier mogelijk te glad. Probeer een ander soort papier. Zie "Papierspecificaties". • <i>Wanneer karakters niet goed gevormd zijn en een golvend effect ontstaat</i>, moet de scannereenheid mogelijk een onderhoudsbeurt krijgen. Neem contact op met een medewerker van het servicecenter.
<p>Papier schuin</p> 	<ul style="list-style-type: none"> • Plaats het papier op de juiste manier in de lade. • Controleer het type en de kwaliteit van het papier. Zie "Papierspecificaties". • Zorg ervoor dat het papier of een ander afdruk materiaal juist is geplaatst en dat de geleiders niet te los of te strak tegen de stapel papier aan zitten.
<p>Gekruld of gegolfd</p> 	<ul style="list-style-type: none"> • Plaats het papier op de juiste manier in de lade. • Controleer het type en de kwaliteit van het papier. Papier kan krullen als de temperatuur of de vochtigheid te hoog is. Zie "Papierspecificaties". • Draai de stapel papier in de papierlade om (ondersteboven). Probeer ook om het papier 180° in de papierlade te draaien. • Probeer af te drukken naar de klep aan de achterkant.
<p>Vouwen of kreuken</p> 	<ul style="list-style-type: none"> • Plaats het papier op de juiste manier in de lade. • Controleer het type en de kwaliteit van het papier. Zie "Papierspecificaties". • Draai de stapel papier in de papierlade om (ondersteboven). Probeer ook om het papier 180° in de papierlade te draaien. • Probeer af te drukken naar de klep aan de achterkant.
<p>Vlekken op achterkant van papier</p> 	<p>Controleer op lekkage van de toner. Reinig de binnenkant van de printer. Zie "De printer aan de binnenzijde reinigen".</p>

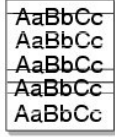
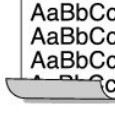
<p>Zwarte afdrukken</p> 	<ul style="list-style-type: none"> • Mogelijk is de tonercassette niet goed geplaatst. Verwijder de cassette en plaats deze opnieuw. • De tonercassette is mogelijk defect en moet worden vervangen. Plaats een nieuwe tonercassette. Zie "De tonercassette vervangen". • Mogelijk zijn reparaties aan de printer vereist. Neem contact op met een medewerker van het servicecenter.
<p>Tonerverlies</p> 	<ul style="list-style-type: none"> • Reinig de binnenkant van de printer. Zie "De printer aan de binnenzijde reinigen". • Controleer het type en de kwaliteit van het papier. Zie "Papierspecificaties". • Plaats een nieuwe tonercassette. Zie "De tonercassette vervangen". • <i>Wanneer het probleem blijft</i>, moet de printer mogelijk gerepareerd worden. Neem contact op met een medewerker van het servicecenter.
<p>Openingen in tekens</p> 	<p>In de karakters zijn witte openingen die zwart zouden moeten zijn:</p> <ul style="list-style-type: none"> • <i>Wanneer u transparanten gebruikt</i>, probeer dan een ander soort transparant. (In verband met de eigenschappen van transparanten is een beperkte mate van zulke openingen normaal.) • Misschien drukt u af op de verkeerde kant van het materiaal. Draai de stapel papier in de papierlade om (ondersteboven). • Mogelijk voldoet het papier niet aan de paperspecificaties. Zie "Papierspecificaties".
<p>Horizontale strepen</p> 	<p><i>Controleer bij horizontale zwarte strepen of vegen het volgende:</i></p> <ul style="list-style-type: none"> • Is de tonercassette juist geplaatst? Verwijder de cassette en plaats ze opnieuw. • Misschien is de tonercassette defect. Plaats een nieuwe tonercassette. Zie "De tonercassette vervangen". • <i>Wanneer het probleem blijft</i>, moet de printer mogelijk gerepareerd worden. Neem contact op met een medewerker van het servicecenter.
<p>Krul</p> 	<p><i>Wanneer het afgedrukte papier gekruld is of het papier wordt niet in de printer opgenomen:</i></p> <ul style="list-style-type: none"> • Draai de stapel papier in de papierlade om (ondersteboven). Probeer ook om het papier 180° in de papierlade te draaien. • Probeer via de andere achterklep af te drukken.

Faxproblemen

Voorwaarde	Doe het volgende
De printer doet niets, de display blijft leeg en de toetsen reageren niet.	<ul style="list-style-type: none"> • Trek de netstekker uit en steek hem opnieuw in. • Haal de stekker uit het stopcontact en uit het apparaat en sluit het netsnoer opnieuw aan.
Geen kiestoon.	<ul style="list-style-type: none"> • Controleer of het telefoonsnoer goed is aangesloten. Zie "Het telefoonsnoer aansluiten". • Controleer of de wandcontactbus in orde is door er een ander telefoontoestel op aan te sluiten.
De in het geheugen opgeslagen nummers worden verkeerd gekozen.	Controleer of de nummers correct in het geheugen zijn opgeslagen. Druk een telefoonlijst af (zie " Een Telefoonboeklijst afdrukken ").
Het document wordt door de printer niet opgenomen.	<ul style="list-style-type: none"> • Controleer of het document niet gekreukeld is en of u het juist invoert. Controleer of het document het juiste formaat heeft en niet te dik of te dun is. • Zorg ervoor dat de ADI-klep goed gesloten is.
Faxberichten worden niet automatisch ontvangen.	<ul style="list-style-type: none"> • De Fax-modus moet geselecteerd zijn. • Zorg ervoor dat er papier in de papierlade zit. • Controleer of in het display "Geheugen vol" verschijnt.
De printer verstuurt niet.	<ul style="list-style-type: none"> • Controleer of er een document in de automatische documentinvoer of op de glasplaat is geplaatst. • Verzenden moet op het display verschijnen. • Controleer of het faxapparaat waar u een bericht naar wilt sturen in staat is om faxen te ontvangen.
De inkomende fax heeft witte stukken of is van een lage kwaliteit.	<ul style="list-style-type: none"> • Mogelijk is er een probleem met het faxapparaat van de verzender. • Een slechte telefoonlijn kan verbindingproblemen veroorzaken. • Controleer uw printer door een kopie te maken. • Mogelijk is de tonercassette leeg. Vervang de tonercassette. Zie "De tonercassette vervangen".
Sommige woorden van een ontvangen faxbericht zijn uitgerekt.	Het documenttransport van het apparaat dat het faxbericht verzond, haperde even.
Er staan strepen op faxberichten die u verzendt.	Controleer het scannerglas en reinig het. Zie " De Scanner reinigen ".

De printer kiest een nummer, maar de verbinding met een ander faxapparaat lukt niet.	Misschien is het andere faxapparaat uitgeschakeld, is het papier op of kunnen er geen oproepen worden beantwoord. Vraag de gebruiker van het andere faxapparaat om het probleem op te lossen.
Documenten worden niet in het geheugen opgeslagen.	Mogelijk is er onvoldoende geheugen om het document op te slaan. <i>Wanneer de display het bericht Geheugen vol weergeeft</i> , wis dan alle documenten die u niet meer nodig hebt uit het geheugen en sla het document dan opnieuw op.
Er verschijnen blanco stukken onder aan elke pagina, met een korte strook tekst bovenaan.	Mogelijk heeft u het verkeerde papier gekozen in de door de gebruiker in te stellen opties. Zie " Het Papierformaat instellen " en " Het Papierformaat instellen ".

Kopieerproblemen

Voorwaarde	Doe het volgende
Kopieën zijn te licht of te donker.	Gebruik het menu Contrast om de achtergrond van de kopies donkerder of lichter te maken.
Uitgesmeerde stukken, lijnen, vlekken of stippen verschijnen op kopies.	<ul style="list-style-type: none"> Als er <i>onregelmatigheden voorkomen op het origineel</i>, selecteert u KOP. → Contrast om de achtergrond van uw kopieën lichter te maken. Wanneer er geen fouten op het origineel zijn, reinig dan de glasplaat en de onderkant van de documentklep. Zie "De Scanner reinigen".
Kopie staat scheef.	<ul style="list-style-type: none"> Leg het origineel recht op de glasplaat. Plaats het kopieerpapier op de juiste manier in het apparaat.
Kopieën zijn blanco.	Zorg ervoor dat het origineel met de voorzijde aan de onderkant op de glasplaat is geplaatst en met de voorzijde naar boven in de ADI.
Afdruk geeft gemakkelijk af.	<ul style="list-style-type: none"> Vervang het papier in de papierlade door papier uit een nieuwe verpakking. Laat in vochtige plaatsen geen papier voor langere tijd in de printer.
Kopieerpapier loopt regelmatig vast.	<ul style="list-style-type: none"> Waaier de stapel papier uit en leg deze ondersteboven terug in de papierlade. Vervang het papier in de papierlade door papier uit een nieuwe verpakking. Controleer, <i>indien nodig</i>, de papiergeleiders of pas ze aan. Gebruik alleen afdrukpapier met het juiste gewicht. Het aanbevolen papiergewicht is 75 g/m². Controleer of er nog kopieerpapier of stukjes kopieerpapier in de printer zitten nadat het vastgelopen papier werd verwijderd.
De tonercassette gaat korter mee dan verwacht.	<ul style="list-style-type: none"> Mogelijk bevatten uw originele afbeeldingen, opgevulde vlakken of dikke lijnen. Denk hierbij aan formulieren, nieuwsbrieven, boeken en andere documenten waar meer toner voor nodig is. Mogelijk wordt de printer frequent aan- en uitgeschakeld. Misschien blijft de documentklep tijdens het kopiëren vaak openstaan.

Scanproblemen

Voorwaarde	Doe het volgende
De scanner doet het niet.	<ul style="list-style-type: none"> Zorg ervoor dat u het te scannen document met de voorzijde naar beneden op de glasplaat, of met de voorzijde naar boven in de ADI plaatst. Misschien is er niet voldoende geheugen vrij voor het document. Ga na of de prescanfunctie werkt. Probeer een lagere scanresolutie. Controleer of de USB-kabel goed is aangesloten. Controleer of de USB-kabel niet beschadigd is. Vervang <i>indien nodig</i> de kabel. Controleer of de scanner correct is geconfigureerd. Controleer de applicatie die u wilt gebruiken om er zeker van te zijn dat de scantask naar de juiste poort wordt gestuurd.
Het apparaat doet erg lang over een scan.	<ul style="list-style-type: none"> Controleer of de printer ontvangen gegevens afdrukt. Wacht in dat geval met scannen totdat de afdruktaak is voltooid. Het scannen van afbeeldingen kost meer tijd dan het scannen van tekst. De communicatiesnelheid kan laag zijn in de scanmodus omdat er veel geheugen nodig is om de gescande afbeelding te analyseren en reproduceren.
Er verschijnt een bericht op het beeldscherm: <ul style="list-style-type: none"> "Het toestel kan niet in de door u gewenste H/W-modus worden gezet." "Poort wordt gebruikt door een ander programma." "Poort is gedeactiveerd." "Scanner is bezig met ontvangen of afdrucken van data. Probeer het opnieuw zodra de huidige opdracht is afgerond." "Ongeldige toegang." "Scannen is mislukt." 	<ul style="list-style-type: none"> Het is mogelijk dat er een kopieer- of afdruktaak wordt uitgevoerd. Probeer opnieuw wanneer de huidige taak is voltooid. De geselecteerde poort is momenteel in gebruik. Start uw computer opnieuw op en probeer het nogmaals. De printerkabel is niet goed bevestigd of het apparaat is niet ingeschakeld. Het scannerstuurprogramma is niet geïnstalleerd of de besturingsomgeving is niet correct ingesteld. Zorg ervoor dat de poort aansluiting goed is en dat de stroom is ingeschakeld. Herstart dan de computer. Controleer of de USB-kabel goed is aangesloten.

Problemen met Netwerkscan

Voorwaarde	Doe het volgende
------------	------------------

Ik kan geen bestand met gescande afbeelding vinden.	Controleer de bestemming van gescande bestanden in de Pagina Geavanceerd in de Netwerksceaneigenschappen.
Ik kan na het scannen geen bestand met gescande afbeelding vinden.	Zorg ervoor dat de applicatie die hoort bij het gescande bestand, op uw computer is geïnstalleerd. Zorg ervoor dat "Direct openen met de standaardapplicatie" in de Pagina Geavanceerd in het scherm Netwerksceaneigenschappen is geselecteerd zodat de gescande afbeelding direct na het scannen opent.
Ik ben mijn id en PIN vergeten.	Controleer uw ID en PIN in de Pagina Server in het scherm Netwerksceaneigenschappen.
Ik kan het Helpbestand niet openen.	Om het Helpbestand te kunnen openen, hebt u Microsoft Internet Explorer 4 service pack 2 of hoger nodig.
I kan de Netwerkscanbeheer niet gebruiken.	Controleer het besturingssysteem. Ondersteunende besturingssystemen zijn Microsoft Windows 98/Me/NT 4.0/2000/XP/Server 2003/Vista.

Gebruikelijke Windows-problemen

Voorwaarde	Doe het volgende
Het bericht "Bestand in Gebruik" verschijnt tijdens de installatie.	Sluit alle softwaretoepassingen af. Verwijder alle software uit de opstartgroep en start Windows opnieuw op. Installeer het printerstuurprogramma opnieuw.
Het bericht "Fout bij schrijven naar LPTx" verschijnt.	<ul style="list-style-type: none"> Zorg ervoor dat de kabels juist zijn aangesloten en dat het apparaat is ingeschakeld. Dit bericht kan ook verschijnen wanneer de bidirectionele communicatie in het stuurprogramma niet aan staat.
Het bericht "Algemene beschermingsfout", "OE-uitzondering", "Spool32" of "Ongeldige bewerking" verschijnt.	Sluit alle andere toepassingen af, start Windows opnieuw op en probeer opnieuw af te drukken.
De berichten "Afdrukken mislukt", "Een printertime-out heeft zich voorgedaan." verschijnen.	Deze berichten kunnen tijdens het afdrukken verschijnen. Wacht gewoon even tot het apparaat gedaan heeft met afdrukken. Als het bericht verschijnt in de stand-by-modus of nadat de afdruk is voltooid, controleert u de aansluiting en/of gaat u na of er een fout is opgetreden.

 **OPMERKING:** Raadpleeg de handleiding voor Microsoft Windows 98/Me/2000/XP/Server 2003/Vista die met uw pc werd geleverd voor verdere informatie over foutbetichten in Windows.

Gebruikelijke Linux-problemen

Voorwaarde	Doe het volgende
De printer drukt niet af.	<ul style="list-style-type: none"> Controleer of het printerstuurprogramma is geïnstalleerd op het systeem. Open de MFP Configurator en ga naar het tabblad Printers in het venster Printers Configuration om de lijst met beschikbare printers weer te geven. Zorg ervoor dat de printer in de lijst is weergegeven. <i>Indien niet</i>, roep dan de wizard Nieuwe printer toevoegen op om uw toestel in te stellen. Controleer of de printer is ingeschakeld. Open de Printerconfiguratie en kies uw printer uit de printerslijst. Bekijk de omschrijving in het paneel Selected Printer. <i>Wanneer er in de status een "(stopped)" string staat</i>, druk dan op de Start-knop. Hierna zou de printer weer normaal moeten werken. De status "stopped" kan geactiveerd zijn wanneer er zich problemen met het afdrukken hebben voorgedaan. U kunt bijvoorbeeld de opdracht geven om een document af te drukken terwijl de MFP-poort wordt gebruikt door een scantoeepassing. Controleer of de MFP-poort bezet is. Daar de printer en scanner van de MFP gebruikmaken van dezelfde I/O-interface (MFP-poort) kan het voorkomen dat verschillende toepassingen dezelfde MFP-poort gelijktijdig benaderen. Om conflicten te voorkomen, kan slechts één toepassing een taak uitvoeren op het apparaat. In de andere toepassing waarmee een gebruiker wil afdrukken of scannen, verschijnt de melding "device busy". Open het venster MFP Ports Configuration en selecteer de poort die is toegewezen aan uw printer. In het paneel Selected Port kunt u bekijken of de poort is bezet door een andere toepassing. <i>Wanneer dit het geval is, moet u wachten tot de actuele taak beëindigd is en moet u dan de knop Poort vrijgeven indrukken</i>, indien u er zeker van bent dat de actuele eigenaar niet meer goed functioneert. Controleer of er een speciale afdrukoortie is ingesteld voor de toepassing, zoals "-oraw". Als de parameter "-oraw" is opgegeven in de opdrachtregel, verwijdert u deze om het afdrukprobleem op te lossen. Kies voor Gimp front-end "afdrukken" → "Printer instellen" en bewerk de commandoregelparameter in het commando-item.
De printer verschijnt niet in de scannerlijst.	<ul style="list-style-type: none"> Controleer of de printer met uw computer is verbonden. Controleer of het apparaat correct is aangesloten via de USB-poort en is ingeschakeld. Controleer of het scannerstuurprogramma voor de printer in uw systeem is geïnstalleerd. Open MFP Configurator, activeer Scanners configuration, en druk vervolgens op Drivers. Zorg ervoor dat het stuurprogramma met de naam die overeenstemt met de naam van uw printer in de lijst in het venster staat. Controleer of de MFP-poort bezet is. Daar de printer en scanner van de MFP gebruikmaken van dezelfde I/O-interface (MFP-poort) kan het voorkomen dat verschillende toepassingen dezelfde MFP-poort gelijktijdig benaderen. Om conflicten te voorkomen, kan slechts één toepassing een taak uitvoeren op het apparaat. In de andere toepassing waarmee een gebruiker wil afdrukken of scannen, verschijnt de melding "device busy". Dit gebeurt gewoonlijk bij het begin van een scanprocedure. Er wordt dan een berichtvenster getoond. Om de oorzaak van het probleem te achterhalen, moet u het venster MFP Ports Configuration openen en de poort selecteren die is toegewezen aan de scanner. Het pictogram voor MFP-poort /dev/mfp0 komt overeen met de aanduiding LP:0 die wordt weergegeven in scanneropties, dev/mfp1 verwijst naar LP:1 enzovoort. USB-poorten beginnen bij dev/mfp4, dus de scanner op USB:0 komt overeen met dev/mfp4 enzovoort. In het paneel Selected Port kunt u bekijken of de poort is bezet door een andere toepassing. <i>Wanneer dit het geval is, moet u wachten tot de actuele taak beëindigd is of moet u op de knop Poort vrijgeven drukken</i>, indien u zeker bent dat de actuele poort eigenaar niet goed functioneert.
De printer scant niet.	<ul style="list-style-type: none"> Controleer of er een document is geladen in de printer. Controleer of het apparaat is aangesloten op de computer. Controleer of het correct is aangesloten als er een I/O-fout wordt gemeld tijdens het scannen.

	<ul style="list-style-type: none"> Controleer of de MFP-poort bezet is. Daar de printer en scanner van de MFP gebruikmaken van dezelfde I/O-interface (MFP-poort) kan het voorkomen dat verschillende toepassingen dezelfde MFP-poort gelijktijdig benaderen. Om conflicten te voorkomen, kan slechts één toepassing een taak uitvoeren op het apparaat. In de andere toepassing waarmee een gebruiker wil afdrucken of scannen, verschijnt de melding "device busy". Dit gebeurt in het algemeen op het moment dat u de scanprocedure wilt starten. De desbetreffende melding verschijnt dan. Om de oorzaak van het probleem te achterhalen, moet u het venster MFP Ports Configuration openen en de poort selecteren die is toegewezen aan de scanner. Het pictogram voor MFP-poort /dev/mfp0 komt overeen met de aanduiding LP:0 die wordt weergegeven in scanneropties, dev/mfp1 verwijst naar LP: 1 enzovoort. USB-poorten beginnen bij dev/mfp4, dus de scanner op USB:0 komt overeen met dev/mfp4 enzovoort. In het paneel Selected Port kunt u bekijken of de poort is bezet door een andere toepassing. <i>Wanneer dit het geval is, moet u wachten tot de actuele taak beëindigd is of moet u op de knop Poort vrijgeven drukken, indien u zeker bent dat de actuele poorteigenaar niet goed functioneert.</i>
Ik heb Linux Print Package (LPP) en het MFP-stuurprogramma op dezelfde computer geïnstalleerd en kan niet afdrucken.	<ul style="list-style-type: none"> Daar zowel Linux Printer Package als het MFP-stuurprogramma een symbolische koppeling maken naar de afdrুকopdracht "lpr", die in het algemeen wordt gebruikt op Unix-kloons, wordt het afgeraden beide stuurprogramma's te gebruiken op één computer.
Kan niet scannen via Gimp Front-end.	<ul style="list-style-type: none"> Controleer of Gimp Front-end "Xsane:Device dialog." in het "Acquire"-menu heeft. <i>Indien niet</i>, dan moet u de Xsane-plug-in voor Gimp op de computer installeren. U vindt de Xsane-plugin voor Gimp op de cd van uw Linux-distributie of de homepage van Gimp. Raadpleeg voor meer informatie de cd Help voor de Linux-distributie of de applicatie Gimp Front-end. <i>Wanneer u een ander soort scanapplicatie wilt gebruiken, raadpleeg dan de Helpbestanden voor de applicatie.</i>
Ik krijg een fout "Kan bestand voor toestel MFP op poort niet openen!" wanneer ik een document afdruk.	Wijzig nooit de parameters van een afdrুক্তaak (met de SLPR-tool bijvoorbeeld) terwijl er een afdrুক্তaak wordt uitgevoerd. Diverse versies van CUPS server breken de afdrুক্তaak af als de afdrুক্তopties worden gewijzigd en proberen vervolgens de taak vanaf het begin opnieuw uit te voeren. Daar Linux MFP-stuurprogramma's de MFP-poort tijdens het afdrucken blokkeren, blijft de poort geblokkeerd door het abrupte afbreken van de taak zodat de poort niet beschikbaar is voor volgende afdrুক্তaken. <i>Wanneer deze situatie zich voordoet, probeer dan de MFP-poort vrij te geven.</i>

Algemene Macintosh-problemen

Problemen in de Kiezer

Voorwaarde	Doe het volgende
De printer drukt een document niet af vanuit Acrobat Reader.	Verander de optie Afdrুক্তmethode in Print as Image wanneer u vanuit Acrobat Reader afdrুক্ত.
Het document is afgedrukt, maar de afdrুক্তaak is niet verdwenen uit de spooler in Mac OS 10.3.2.	Werk uw Mac OS-versie bij tot 10.3.3. of hoger.

Postscript-fouten (PS) oplossen

De volgende problemen hebben specifiek betrekking op de PS-taal, en kunnen optreden wanneer meerdere printertalen worden gebruikt.

 **OPMERKING:** Om een afgedrukt of op het scherm weergegeven bericht te ontvangen, wanneer er een PS-fout optreedt, opent u het venster Afdrুক্তopties en klikt u op de gewenste selectie naast de sectie van de PostScript-fouten.

Probleem	Mogelijke oorzaak	Oplossing
Het postScript-bestand kan niet worden afgedrukt.	De PostScript-optie is niet geïnstalleerd.	Druk een configuratiepagina af en controleer of u kunt afdrucken in PS.
Limit Check Error	De afdrুক্তaak is mogelijk te complex.	Maak de pagina minder complex door afbeeldingen te verwijderen of wijzig de instellingen van de afdrুক্তkwaliteit. Of breid de geheugencapaciteit uit.
Er wordt een PostScript-foutenpagina afgedrukt.	Mogelijk is de afdrুক্তaak geen PostScript-taak.	Controleer of de afdrুক্তaak een PostScript-taak is. Controleer of de softwareapplicatie verwacht dat een instellings- of PS-headerbestand naar de printer wordt gezonden.
Optionele lade 2 is niet geselecteerd in het stuurprogramma.	Het printerstuurprogramma werd niet geconfigureerd om optionele lade 2 te herkennen.	Open de PostScript-stuurprogrammaeigenschappen en stel het item Optionele lade van de optie Apparaat in op Geplaatst .